



Dell 3333dn en 3335dn laser-MFP

Gebruikershandleiding



Maart 2012

www.dell.com | support.dell.com

Trademarks

De informatie in dit document kan zonder kennisgeving worden gewijzigd.

Elke vorm van reproductie zonder schriftelijke toestemming van Dell Inc. is ten strengste verboden. Handelsmerken die in deze tekst worden gebruikt: *Dell* en het logo *DELL* zijn handelsmerken van Dell Inc.; *Microsoft* en *Windows* zijn gedeponeerde handelsmerken van Microsoft Corporation. Andere handelsmerken en handelsnamen kunnen in dit document worden gebruikt om te verwijzen naar onderdelen met daarop aanduidingen van merken en namen, of bijbehorende producten. Dell Inc. maakt geen aanspraak op handelsmerken of -namen van derden.

Inhoudsopgave

Informatie over veiligheid.....	14
Omgaan met de printer.....	16
Hartelijk dank voor het kiezen voor deze printer!.....	16
Informatie zoeken over de printer.....	16
Printerconfiguraties.....	17
Een locatie voor de printer selecteren.....	19
Basisfuncties van de scanner.....	20
Informatie over de ADI en de glasplaat.....	21
Informatie over het bedieningspaneel van de printer.....	22
Informatie over het beginscherm.....	23
Knoppen op het aanraakscherm gebruiken.....	24
Extra printer instellen.....	28
Interne opties installeren.....	28
Beschikbare, interne opties	28
Klep van systeemkaart openen voor installatie van interne opties.....	29
Geheugenkaart installeren	31
Een flashgeheugenkaart of firmwarekaart installeren	33
Een Internal Solutions Port installeren	35
Vaste schijf van printer installeren	41
Faxkaart installeren	46
Hardwareopties installeren.....	49
Lader voor 550 vel installeren	49
Kabels aansluiten.....	50
Printerconfiguratie controleren.....	51
Pagina met menu-instellingen afdrukken	52
Een netwerkconfiguratiepagina afdrukken	52
De printersoftware instellen.....	53
Printersoftware installeren.....	53
Beschikbare opties bijwerken in het printerstuurprogramma	53
Draadloos afdrukken instellen.....	54
Gebruik de volgende stappen om uw printer te configureren	54
Benodigde gegevens voor het instellen van een printer op een draadloos netwerk	55
De printer installeren op een draadloos netwerk (Windows)	55
De printer installeren op een draadloos netwerk (Macintosh)	59
Printer installeren op een bedraad netwerk.....	62

Poortinstellingen wijzigen na het installeren van een nieuw netwerk Interne 'Solutions' Poort (ISP)...	65
Serieel afdrukken instellen.....	67

De milieubelasting van uw printer minimaliseren.....69

Papier en toner besparen.....	69
Kringlooppapier en ander kantoorpapier gebruiken	69
Zuinig omgaan met accessoires	69
Energie besparen.....	70
Ecomodus gebruiken	70
Spaarstand aanpassen	71
Helderheid van de display aanpassen.....	72
De standaarduitvoerlade op laag instellen	72
Geluidsniveau van de printer reduceren.....	73

Papier en speciaal afdruk materiaal plaatsen.....75

Papiersoort en papierformaat instellen.....	75
Instellingen voor universeel papier configureren.....	75
Papierstoringen voorkomen.....	76
Laden vullen.....	76
Universeellader gebruiken.....	80
Laden koppelen en ontkoppelen.....	85
Laden koppelen	85
Laden ontkoppelen	85
Een aangepaste papiersoortnaam toewijzen	86
Naam voor Aangepast <x> wijzigen.....	86

Richtlijnen voor papier en speciaal afdruk materiaal.....88

Richtlijnen voor papier.....	88
Papierkenmerken.....	88
Ongeschikt papier	89
Papier kiezen.....	89
Voorbedrukte formulieren en briefhoofdpapier kiezen	89
Papier bewaren.....	90
Ondersteunde papierformaten, -soorten en -gewichten.....	90
Papierformaten die door de printer worden ondersteund	90
Door de printer ondersteunde papiersoorten en -gewichten	91
Papiercapaciteit	92

Softwareoverzicht.....93

Statusbeheerprogramma.....	93
Stuurprogramma-profiler.....	93

Hulpprogramma voor printer meldingen van Dell.....	93
Bezig met afdrukken van.....	95
Een document afdrukken.....	95
Op beide zijden van het papier afdrukken (duplex).....	95
Afdrukken op speciale media.....	96
Tips voor het gebruik van briefhoofdpapier	96
Tips voor het afdrukken op transparanten	96
Tips voor het afdrukken op enveloppen	96
Tips voor het gebruik van etiketten.....	97
Tips voor het afdrukken op karton	97
Afdrukken van vertrouwelijke taken en andere taken in de wachtrij.....	98
Afdruktaken in de wachtstand zetten.....	98
Vertrouwelijke taken en andere taken in de wachtrij afdrukken via Windows.....	98
Vertrouwelijke taken en andere taken in de wachtrij afdrukken vanaf een Macintosh-computer.....	99
Afdrukken vanaf een flash-station.....	100
Pagina's met informatie afdrukken.....	101
Lijst met voorbeelden van lettertypen afdrukken	101
Een directorylijst afdrukken.....	101
Testpagina's voor de afdrukkwaliteit afdrukken	101
Afdruktaak annuleren.....	102
Een afdruktaak annuleren via het bedieningspaneel van de printer.....	102
Een afdruktaak annuleren vanaf de computer	102
Bezig met kopiëren.....	104
Kopieën maken.....	104
Snel kopiëren	104
Kopiëren via de ADF.....	104
Kopiëren via de glasplaat.....	105
Foto's kopiëren.....	105
Kopiëren op speciaal afdruk materiaal.....	105
Transparanten maken.....	105
Kopiëren op briefhoofdpapier	106
Kopieerinstellingen aanpassen.....	106
Van het ene formaat naar het andere kopiëren.....	106
Kopieën maken op papier uit een bepaalde lade	107
Kopiëren op beide zijden van het papier (dubbelzijdig afdrukken)	107
Kopieën verkleinen of vergroten	107
De kopieerkwaliteit aanpassen.....	108
Exemplaren sorteren	108
Scheidingsvellen invoegen tussen exemplaren	109
Meerdere pagina's op één vel kopiëren	109

Een aangepaste taak maken (taak samenstellen).....	110
De huidige afdruktaak onderbreken om kopieën te maken.....	111
Informatie op kopieën afdrukken.....	111
De datum en tijd boven aan elke pagina afdrukken	111
Een overlay-bericht op elke pagina afdrukken	112
Kopieertaak annuleren.....	112
Een kopieertaak annuleren terwijl het document zich in de ADI bevindt	112
Een kopieertaak annuleren terwijl pagina's via de glasplaat worden gekopieerd	112
Een kopieertaak annuleren terwijl de pagina's worden afgedrukt.....	112
Informatie over de kopieerschermen en kopieeropties.....	113
Kopiëren van	113
Kopiëren naar	113
Schalen.....	113
Intensiteit.....	113
Inhoud.....	113
Zijden (Duplex).....	114
Sorteren	114
Opties.....	114
De kopieerkwaliteit verbeteren.....	115
E-mailen.....	117
Vorbereiden op het per e-mail verzenden.....	117
De e-mailfunctie inschakelen.....	117
De e-mailfunctie instellen	118
De e-mailinstellingen configureren.....	118
Een e-mailsnelkoppeling maken.....	119
Een e-mailsnelkoppeling maken met de Embedded Web Server	119
Een e-mailsnelkoppeling maken met het aanraakscherm	119
Een document per e-mail verzenden.....	119
E-mail verzenden met het aanraakscherm	119
Een e-mail verzenden door een snelkoppelingsnummer te gebruiken	120
Een e-mail verzenden via het adresboek.....	120
E-mailinstellingen aanpassen.....	121
Een onderwerp en berichtinformatie aan de e-mail toevoegen	121
Het bestandstype van het uitvoerbestand wijzigen	121
Kleurendocumenten per e-mail verzenden.....	122
Een e-mail annuleren.....	122
Informatie over e-mailopties.....	122
Origineel formaat.....	122
Zijden (Duplex).....	123
Afdrukstand	123
Inbinden.....	123

E-mailonderwerp	123
Bestandsnaam voor e-mail	123
E-mailbericht.....	123
Resolutie	123
Verzenden als	123
Inhoud.....	124
Geavanceerde opties	124

Faxen.....125

De printer voorbereiden voor faxen.....	125
Initiële installatie fax.....	125
Een faxverbinding kiezen	126
Aansluiten op een analoge telefoonlijn	127
Aansluiten op een DSL-verbinding.....	127
Aansluiten op een PBX- of ISDN-systeem	128
Abonneren op speciale besignalen	129
De printer en een telefoon of antwoordapparaat aansluiten op dezelfde telefoonlijn	130
Aansluiten op een adapter voor uw land of regio	132
Aansluiten op een computer met een modem.....	136
Faxfunctie inschakelen.....	137
De Embedded Web Server gebruiken voor het instellen van de fax	138
De datum en tijd instellen	138
Aanpassing aan zomertijd in- of uitschakelen	138
Een fax verzenden.....	139
Een fax verzenden via het bedieningspaneel van de printer.....	139
Een fax verzenden via de computer	139
Snelkoppelingen maken.....	140
Een snelkoppeling voor een faxbestemming maken met de Embedded Web Server.....	140
Een snelkoppeling voor een faxbestemming maken met het aanraakscherm	141
De snelkoppeling voor de faxbestemming wijzigingen via de Embedded Web Server	141
Snelkoppelingen en het adresboek gebruiken.....	142
Faxsnelkoppelingen gebruiken	142
Het adresboek gebruiken.....	142
Faxinstellingen aanpassen.....	143
De faxresolutie wijzigen.....	143
Een fax lichter of donkerder maken	143
Een fax verzenden op een gepland tijdstip.....	143
Een inkomende fax op beide zijden van het papier afdrukken (dubbelzijdig).....	144
Een faxlog bekijken	144
Ongewenste faxen blokkeren	144
Een uitgaande fax annuleren.....	145
Een fax annuleren terwijl de originele documenten nog worden gescand	145
Een fax annuleren nadat de originelen naar het geheugen zijn gescand	145

Informatie over faxopties.....	145
Origineel formaat.....	145
Inhoud.....	146
Zijden (Duplex).....	146
Resolutie.....	146
Intensiteit.....	146
Geavanceerde opties.....	146
Faxkwaliteit verbeteren.....	147
Faxen in een wachtrij zetten en doorsturen.....	147
Faxen in wachtrij.....	147
Een fax doorsturen.....	148
Scannen naar een FTP-adres.....	149
Scannen naar een FTP-adres.....	149
Scannen naar een FTP-adres via het toetsenblok.....	149
Scannen naar een FTP-adres met behulp van een snelkoppelingsnummer.....	150
Naar een FTP-adres scannen met behulp van het adresboek.....	150
Snelkoppelingen maken.....	150
Een FTP-snelkoppeling maken met de Embedded Web Server.....	150
Een FTP-snelkoppeling maken met het aanraakscherm.....	151
Informatie over FTP-opties.....	151
Origineel formaat.....	151
Zijden (Duplex).....	151
Afdrukstand.....	151
Inbinden.....	151
Resolution (Resolutie).....	152
Verzenden als.....	152
Inhoud.....	152
Uitgebreide opties.....	152
FTP-kwaliteit verbeteren.....	153
Scannen naar een computer of flash-station.....	154
Naar een computer scannen.....	154
Scannen naar een flashstation.....	155
Scanprofielopties.....	155
Snelle installatie.....	155
Bestandsindeling.....	156
Compressie.....	156
Standaardinhoud.....	156
Kleur.....	156
Origineel formaat.....	156
Afdrukstand.....	156

Zijden (Duplex).....	157
JPEG-kwaliteit	157
Intensiteit.....	157
Resolutie	157
Geavanceerde beeldverwerking	157
Scankwaliteit verbeteren.....	157

Printermenu's.....159

Menuoverzicht.....	159
Papiermenu.....	160
Default Source (Standaardbron), menu.....	160
Menu Papierformaat/-soort	160
Configure MP (Configuratie U-lader), menu.....	160
Substitute Size (Ander formaat), menu	160
Menu Papierstructuur	161
Papiergewicht, menu	162
Menu Papier plaatsen.....	164
Menu Aangepaste soorten	165
Menu Aangepaste namen.....	165
Menu Aangepaste scanformaten	165
Universal-instelling, menu	166
Menu Rapporten.....	166
Menu Network/Ports (Netwerk/poorten).....	168
Actieve ntw.interf.kaart, menu.....	168
Menu's Standaardnetwerk of Netwerk <x>	168
Menu Rapporten (in het menu Netwerk/poorten).....	169
Menu Netwerkaart	170
Menu TCP/IP	170
IPv6 menu	172
Menu Draadloos	172
AppleTalk, menu	173
NetWare, menu	173
Menu Standaard-USB	174
Menu Parallel.....	175
Menu Serieel <x>	177
Menu Instellingen SMTP	179
Security (Beveiliging), menu.....	181
Diversen, menu	181
Menu Vertrouwelijke taken afdrukken.....	181
Logbestand beveiligingscontrole, menu	182
Menu Datum/tijd instellen	182
Settings (Instellingen), menu.....	183
Algemene instellingen, menu	183

Kopieerinstellingen, menu	189
Fax Settings (Faxinstellingen), menu	194
Menu E-mailinstellingen	204
Menu FTP-instellingen	208
Menu Flashstation	212
Afdrukinstellingen.....	216
Menu Help.....	227
Printer onderhouden.....	228
De buitenkant van de printer reinigen.....	228
Glasplaat reinigen.....	228
De scheidingsrollen van de ADI reinigen.....	229
Scannerregistratie aanpassen.....	230
Supplies bewaren.....	231
De status van supplies controleren.....	231
De status van supplies op het bedieningspaneel van de printer controleren	231
De status van supplies controleren vanaf een netwerkcomputer	231
Supplies bestellen.....	232
Printer aangesloten op een netwerk	232
Printer lokaal aangesloten op een computer	232
Supplies vervangen.....	233
Tonercartridge vervangen	233
Fotoconductorkit vervangen	234
Dell-producten recyclen.....	237
De printer verplaatsen naar een andere locatie.....	237
De printer vervoeren.....	238
Beheerdersondersteuning.....	239
De Embedded Web Server gebruiken.....	239
Apparaatstatus controleren.....	239
E-mailmeldingen instellen.....	239
Rapporten bekijken.....	240
Fabrieksinstellingen herstellen.....	240
Papierstoringen verhelpen.....	241
Informatie over storingsberichten en -locaties.....	241
Papierstoring 200 en 201.....	243
202 Papier vast.....	245
231 papierstoring.....	246

233 papierstoring.....	247
234 papierstoring.....	248
235 Papier vast.....	248
240-249 papierstoringen.....	249
250: papierstoring.....	249
251 Papier vast.....	250
290–294 papierstoringen.....	252

Problemen oplossen.....256

Eenvoudige printerproblemen oplossen.....	256
Display op het bedieningspaneel van de printer is leeg of er worden alleen ruitjes weergegeven.....	256
Printerberichten.....	256
Wijzig <invoerbron> in <Aangepaste soortnaam>.....	256
Wijzig <invoerbron> in <Aangepaste reeks>	257
Vervang <invoerbron> door <formaat>.....	257
Vervang <invoerbron> door <soort> <formaat>.....	257
Controleer aansluiting invoerlade <x>.....	257
Sluit klep of plaats cartridge	258
Sluit voorklep.....	258
Schijf corrupt	258
SMTP-server is niet ingesteld. Raadpleeg de systeembeheerder.....	258
Geen analoge tel.lijn aangesloten op de modem: fax is uitgeschakeld.....	258
Geheugen vol: kan geen faxen afdrucken	259
Faxgeheugen vol	259
Faxpartitie werkt niet. Waarschuw uw systeembeheerder.....	259
Faxserver 'Volgens indeling' is niet ingesteld. Raadpleeg de systeembeheerder.....	259
Sommige taken in wacht zijn niet hersteld.....	259
37 Onvoldoende geheugen, sommige wachttaken worden niet hersteld.....	259
57 Configuratie gewijzigd, sommige wachttaken zijn niet hersteld	259
Vul <invoerbron> met <Naam aangepaste soort>.....	260
Vul <invoerbron> met <aangepaste tekenreeks>.....	260
Vul <invoerbron> met <formaat>	260
Vul <invoerbron> met <soort> <formaat>.....	260
Vul handmatige invoer met <Naam aangepaste soort>	261
Vul handmatige invoer met <Aangepaste tekenreeks>.....	261
Vul handmatige invoer met <formaat>	261
Handinvoer vullen met <soort> <formaat>	261
Verwijder papier uit standaarduitvoerlade	262
Wachttaken herstellen?.....	262
Niet-ondersteund USB-apparaat, verwijder de hub	262
Niet-ondersteunde USB-hub, verwijder de hub	262
Schijfindeling niet ondersteund	262

30.yy Ongeldige navulling, vervang cartridge	262
31.yy Vervang defecte of ontbrekende cartridge	262
32.yy Artikelnummer cartridge wordt niet ondersteund door apparaat	262
34 Papier te kort	262
35 Onvoldoende geheugen voor ondersteuning van functie voor bronnenopslag	263
37 Onvoldoende geheugen voor sorteren	263
37 Onvoldoende geheugen, sommige taken in wacht zijn verwijderd	263
38 Geheugen vol	263
39 Pagina is te complex. Bepaalde gegevens worden mogelijk niet afgedrukt	263
Fax mislukt	264
50 PPDS-lettertypefout	264
51 Flash beschadigd	264
52 Onvoldoende ruimte in flashgeheugen voor bronnen	264
54 Softwarefout in standaardnetwerk	264
54 Netwerk <x> softwarefout	264
55 Niet-ondersteunde optie in sleuf <x>	265
56 Parallele poort <x> uitgeschakeld	265
56 Seriële poort <x> uitgeschakeld	265
56 Standaard USB-poort uitgeschakeld	265
56 USB-poort <x> uitgeschakeld	265
58 Te veel flashopties geïnstalleerd	266
58 Te veel laden geplaatst	266
59 Incompatibele invoerlade <x>	266
61 Verwijder defecte schijf	266
62 Disk full (62 Schijf vol)	266
63 Schijf niet geformatteerd	266
80 Gebruikelijk onderhoud vereist	267
84 Fc-kit bijna versleten	267
84 Vervang fc-kit	267
88 Cartridge bijna leeg	267
1565 Emulatiefout, laad emulatieoptie	267
Klep ADI-scanner is open	267
Scandocument te lang	267
Plaats alle originelen terug als u de taak opnieuw start	267
Paper Change: Load Tray<x> <paper type> (Vervang papier: vul lade <x> met <papiersoort>)	268
290-295.yy Scan.storing	268
293 Plaats alle originelen terug bij opn. starten taak	268
293.02 Klep flatbed is open	269
294 ADI-storing	269
840.01 Scanner uitgeschakeld	269
840.02 Scanner Automatisch uitgeschakeld	269
Problemen met de printer oplossen	270
Meertalige PDF's worden niet afgedrukt	270
Taken worden niet afgedrukt	270
Vertrouwelijke en andere taken in de wachtrij worden niet afgedrukt	271

Het duurt heel lang voordat de taak is afgedrukt.....	271
Taak wordt afgedrukt vanuit de verkeerde lade of op het verkeerde papier.....	272
Er worden verkeerde tekens afgedrukt	272
Laden koppelen lukt niet	272
Grote afdruktaken worden niet gesorteerd	272
Er komen onverwachte pagina-einden voor.....	273
Problemen met kopiëren oplossen.....	273
De kopieerfunctie reageert niet	273
De klep van de scannereenheid kan niet worden gesloten	274
Slechte kopieerkwaliteit	274
Documenten of foto's worden gedeeltelijk gekopieerd.....	275
Problemen met de scanner oplossen.....	276
Een niet-reagerende scanner controleren.....	276
Scannen is mislukt	276
Scannen duurt te lang of de computer loopt vast tijdens scannen	276
Slechte kwaliteit van gescande afbeeldingen	277
Documenten of foto's worden gedeeltelijk gescand.....	277
Kan niet vanaf een computer scannen	278
Problemen bij het faxen oplossen.....	278
Nummerweergave werkt niet.....	278
Kan geen faxen verzenden of ontvangen	278
Kan wel faxen verzenden, maar niet ontvangen	280
Kan wel faxen ontvangen, maar niet verzenden	281
Ontvangen fax heeft een slechte afdrukkwaliteit.....	281
Problemen met accessoires oplossen.....	282
Optie functioneert niet goed of helemaal niet meer nadat deze is geïnstalleerd	282
Laders.....	282
Geheugenkaart	283
Flashgeheugenkaart.....	283
Vaste schijf met adapter	283
Internal Solutions Port	283
Problemen met de papierinvoer.....	283
Papier loopt regelmatig vast.....	283
Papierladen.....	284
Bericht Paper jam (Papier vast) blijft staan nadat storing is verholpen.....	284
Nadat de papierstoring is verholpen, wordt de vastgelopen pagina niet opnieuw afgedrukt	285
Problemen met de afdrukkwaliteit oplossen.....	285
Problemen met afdrukkwaliteit opsporen.....	285
Lege pagina's.....	286
Tekens hebben gekartelde of ongelijkmatige randen	286
Onvolledige afbeeldingen	287
Zwevende afbeeldingen.....	287
Grijze achtergrond	287

Onjuiste marges.....	288
Gekruld papier	288
Onregelmatigheden in de afdruk.....	289
Scheve afdruk	290
Transparanten of vellen papier bevatten effen zwarte of witte strepen	290
Afdruk is te licht.....	291
Afdruk is te donker	292
Pagina's met effen kleuren	293
Verticale strepen.....	293
Horizontale strepen	294
Op de pagina verschijnen lichte tonervegen of schaduwen op de achtergrond	295
De toner laat los.....	295
Tonervlekjes.....	296
Slechte afdrukkwaliteit op transparanten	296
Verschillen in afdrumdichtheid	296
Embedded Web Server wordt niet geopend.....	297
Controleer de netwerkverbindingen	297
Controleer de netwerkinstellingen.....	297
Contact opnemen met klantenondersteuning.....	297
Bijlage.....	298
Index.....	300

Informatie over veiligheid

 **LET OP—KANS OP LETSEL:** zie de bijgesloten *Veiligheidsinformatie* voor u een elektrische verbinding of een kabelverbinding maakt.

Sluit het netsnoer aan op een geaard stopcontact dat zich dicht in de buurt van het product bevindt en dat gemakkelijk bereikbaar is.

Plaats dit product niet in de buurt van water of in vochtige omgevingen.

 **LET OP—KANS OP ELEKTRISCHE SCHOK:** Gebruik de faxfunctie niet tijdens onweer. Tijdens onweer moet u dit product niet installeren en geen elektrische verbindingen aanleggen, bijvoorbeeld voor de faxfunctie, of kabels en snoeren aansluiten, zoals een netsnoer of telefoonlijn.

Neem contact op met een professionele onderhoudstechnicus voor onderhoud en reparaties die niet in de gebruikersdocumentatie worden beschreven.

 **LET OP—KANS OP LETSEL:** Dit product maakt gebruik van een laser. het toepassen van bedieningswijzen, aanpassingsmethoden of procedures anders dan in deze publicatie worden beschreven, kan blootstelling aan gevaarlijke straling tot gevolg hebben.

Dit product maakt gebruik van een afdrukproces waarbij het afdruk materiaal wordt verhit. Door de hitte kan het afdruk materiaal bepaalde stoffen afgeven. Bestudeer het gedeelte in de bedieningsinstructies waarin de richtlijnen voor het selecteren van afdruk materialen worden besproken om schadelijke emissies te voorkomen.

Ga voorzichtig te werk bij het vervangen van lithiumbatterijen.

 **LET OP—KANS OP LETSEL:** Wanneer de lithiumbatterij niet juist wordt vervangen, bestaat er explosiegevaar. Vervang de batterij alleen door hetzelfde of een vergelijkbaar type lithiumbatterij. Probeer nooit lithiumbatterijen op te laden, open te maken of te verbranden. Houd u bij het inleveren van gebruikte batterijen aan de voorschriften van de fabrikant en aan de lokale voorschriften.

 **LET OP—HEET OPPERVLAK:** Het binnenste van de printer is mogelijk erg warm. Om letsel te voorkomen, moet u een heet oppervlak eerst laten afkoelen voordat u het aanraakt.

 **LET OP—KANS OP LETSEL:** de printer weegt meer dan 18 kg en moet door twee of meer getrainde personeelsleden worden verplaatst.

 **LET OP—KANS OP LETSEL:** Neem de volgende richtlijnen door voor u de printer verplaatst om te voorkomen dat u zich bezeert of dat de printer beschadigd raakt:

- Schakel de printer uit met de aan/uit-knop en haal de stekker uit het stopcontact.
- Maak alle snoeren en kabels los van de printer voordat u de printer verplaatst.
- Til de printer van de optionele lade en zet hem opzij, in plaats van de printer en de lade tegelijk te verplaatsen.

Opmerking: Gebruik de handgrepen aan de zijkanten om de printer van de optionele lade te tillen.

Gebruik alleen het netsnoer dat bij dit product is geleverd of een door de fabrikant goedgekeurd vervangend onderdeel.

Gebruik alleen het telecommunicatiesnoer (RJ-11) dat bij dit product is geleverd of een vervangend snoer met een minimale dikte van 26 AWG (American Wire Gauge) als u dit product aansluit op een openbaar vast telefoonnetwerk.

 **LET OP—KANS OP ELEKTRISCHE SCHOK:** Als u toegang wilt verkrijgen tot de systeemkaart of optionele hardware of geheugenkaarten wilt installeren nadat u de printer gebruiksklaar hebt gemaakt, moet u eerst de printer uitzetten en de stekker van het netsnoer uit het stopcontact halen. Als u andere apparaten hebt aangesloten op de printer, moet u deze ook uitzetten en alle kabels losmaken die zijn aangesloten op de printer.

 **LET OP—KANS OP ELEKTRISCHE SCHOK:** controleer of alle aansluitingen (zoals Ethernet- en telefoonaansluitingen) correct op de aangegeven poorten zijn aangesloten.

Dit product is samen met specifieke onderdelen van de fabrikant ontwikkeld, getest en goedgekeurd volgens strikte, wereldwijd geldende veiligheidsnormen. De veiligheidsvoorzieningen van bepaalde onderdelen zijn niet altijd duidelijk zichtbaar. De fabrikant is niet verantwoordelijk voor het gebruik van andere, vervangende onderdelen.

 **LET OP—KANS OP LETSEL:** U moet het netsnoer niet snijden, draaien, vastbinden, afknellen of zware objecten op het snoer plaatsen. Zorg dat er geen schaafplekken op het netsnoer kunnen ontstaan of dat het snoer onder druk komt te staan. Zorg dat het netsnoer niet bekneld raakt tussen twee objecten, zoals een meubelstuk en een muur. Als een van deze dingen gebeurt, is er een kans op brand of elektrische schokken. Controleer het netsnoer regelmatig op dergelijke problemen. Trek de stekker van het netsnoer uit het stopcontact voor u het netsnoer controleert.

 **LET OP—KANS OP ELEKTRISCHE SCHOK:** Om het risico op elektrische schokken te vermijden, trekt u de stekker van het netsnoer uit het stopcontact en maakt u alle kabels los die op de printer zijn aangesloten voor u de buitenkant van de printer reinigt.

Omgaan met de printer

Hartelijk dank voor het kiezen voor deze printer!

We hebben ons best gedaan om er zeker van te zijn dat hij aan uw verwachtingen zal voldoen.

Als u uw nieuwe printer meteen wilt gebruiken, kunt u de installatiematerialen van de printer gebruiken en de *Gebruikershandleiding* doornemen om de zien hoe u de elementaire taken uitvoert. Om de printer optimaal te laten functioneren, leest u de *Gebruikershandleiding* zorgvuldig door en kijkt u op onze website voor de nieuwste updates.

Wij willen met onze printers goede prestaties en waar voor uw geld aanbieden en we willen er zeker van zijn dat u tevreden bent. Als u onverhoopt toch een probleem tegenkomt, helpt één van onze goed geïnformeerde medewerkers van de klantenservice u graag verder. En als u vindt dat we iets kunnen verbeteren, horen we dat graag. U bent tenslotte ons uitgangspunt en door uw aanwijzingen kunnen we beter presteren.

Informatie zoeken over de printer

Gewenste informatie	Bron
Eerste installatie-instructies: <ul style="list-style-type: none"> • De printer aansluiten op • De printersoftware installeren 	Installatiedocumentatie: de installatiedocumentatie is bij de printer geleverd.
Extra installatieopties en instructies voor het gebruik van de printer: <ul style="list-style-type: none"> • Papier en speciaal afdruk materiaal selecteren en bewaren • Papier in de printer plaatsen • Afdruk-, kopieer-, scan- en faxtaken uitvoeren, afhankelijk van uw printermodel • Printerinstellingen configureren • Documenten en foto's weergeven en afdrukken • Printersoftware installeren en gebruiken • De printer installeren en configureren op een netwerk, afhankelijk van uw printermodel • De printer onderhouden • Problemen oplossen 	<i>Gebruikershandleiding</i> : De <i>Gebruikershandleiding</i> staat op de cd <i>Software en documentatie</i> . <i>Naslagkaart</i> : De <i>Naslagkaart</i> is beschikbaar op de cd met <i>software en documentatie</i> onder "Aanvullende documentatie bekijken". Kijk voor updates op onze website op support.dell.com
Hulp bij de printersoftware	Hulp voor Windows of Mac: open een printersoftwareprogramma of –toepassing en klik vervolgens op Help . Klik op  om contextgevoelige informatie te bekijken. Opmerkingen: <ul style="list-style-type: none"> • De Help-bestanden worden automatisch tegelijk met de printersoftware geïnstalleerd. • De printersoftware bevindt zich afhankelijk van uw besturingsstelsel in de programmamap voor de printer of op het bureaublad.

Gewenste informatie	Bron
<p>Recente aanvullende informatie, updates en technische ondersteuning:</p> <ul style="list-style-type: none"> • Documentatie • Stuurprogramma's downloaden • Productupgrades • Informatie over onderhoud en reparaties • Bestelstatus • Ondersteuning via live-chat • Ondersteuning per e-mail • Telefonische ondersteuning 	<p>Website voor ondersteuning van Dell op: support.dell.com</p> <p>Opmerking: Selecteer uw regio en selecteer vervolgens uw product om de juiste ondersteuningswebsite te bekijken.</p> <p>De telefoonnummers voor ondersteuning en werkuren voor uw regio of land kunt u terugvinden op de ondersteuningswebsite.</p> <p>Houd de volgende informatie bij de hand wanneer u de klantenservice belt, zodat u sneller kunt worden geholpen:</p> <ul style="list-style-type: none"> • Servicetag • Express Service Code <p>Opmerking: De servicetag en Express Service Code staan op etiketten op uw printer.</p>
<ul style="list-style-type: none"> • Software en stuurprogramma's: gecertificeerde stuurprogramma's voor mijn printer en installatieprogramma's voor Dell printersoftware • Leesmij-bestanden: Recente informatie over technische wijzigingen of geavanceerd technisch referentiemateriaal voor ervaren gebruikers of technici 	<p><i>Cd Software en documentatie</i></p>
<ul style="list-style-type: none"> • Supplies en accessoires voor mijn printer • Vervangende tonercartridge. 	<p>Website voor printersupplies van Dell—dell.com/supplies</p> <p>U kunt online, telefonisch of in bepaalde winkels printersupplies kopen.</p>
<ul style="list-style-type: none"> • Veiligheidsinformatie voordat u begint met printen • Informatie over regelgeving • Garantieverklaring 	<p><i>Productinformatiegids</i></p> <div data-bbox="1013 1066 1205 1346" style="text-align: center;"> </div> <p>Opmerking: Het kan zijn dat de <i>Productinformatiegids</i> niet in uw land of regio verkrijgbaar is.</p>

Printerconfiguraties

Opmerking: de configuratie van de printer kan verschillen afhankelijk van het model printer.

Basismodel

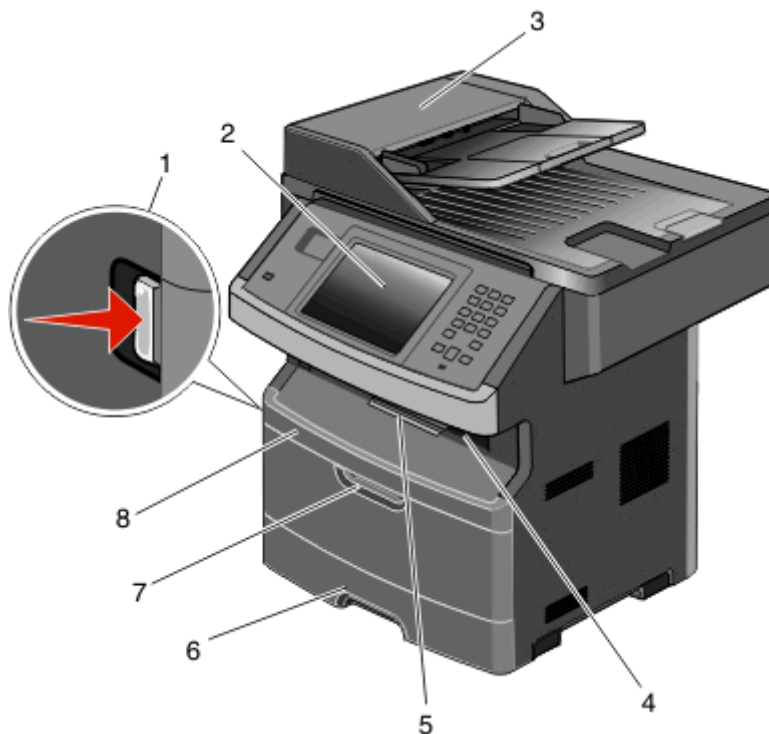

1	Ontgrendelingsknop op voorklep
2	Bedieningspaneel van de printer
3	Automatische documentinvoer (ADI)
4	Standaarduitvoerlade met overheadlampje
5	Papierstop
6	Standaardlade voor 250 vel
7	Klep van universeellader
8	Voorklep

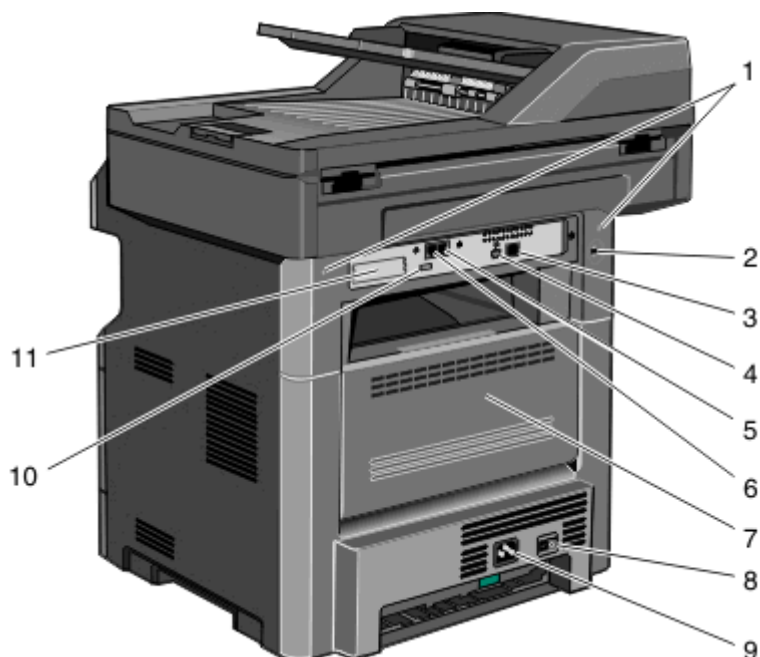

1	Systeemkaartvergrendeling
2	Vergrendelingsonderdeel
3	Ethernet-poort
4	USB-poort Opmerking: gebruik deze USB-poort om de printer aan te sluiten op uw computer.
5	Verbindingspoort voor de fax in de muur Opmerking: de faxpoorten zijn alleen aanwezig als er een faxkaart is geïnstalleerd.
6	Verbindingspoort voor de fax in de telefoon Opmerking: de faxpoorten zijn alleen aanwezig als er een faxkaart is geïnstalleerd.
7	Achterklep
8	Aan-uitschakelaar
9	Aansluiting van de stroomkabel van de printer
10	USB-poort voor randapparatuur
11	Beschermende plaat die kan worden verwijderd Opmerking: de beschermende plaat wordt verwijderd als er interne opties worden geïnstalleerd.

Een locatie voor de printer selecteren

Bij het kiezen van de juiste plek voor uw printer, moet voldoende ruimte worden vrijgelaten voor het openen van laden, kleppen en deuren. Als u van plan bent opties te installeren, dient u hier ook voldoende ruimte voor vrij te houden. Het volgende is belangrijk:

- Zorg ervoor dat de luchtstromen voldoen aan de laatste herziening van de ASHRAE 62-norm.
- Plaats de printer op een vlakke, stevige en stabiele ondergrond.

- Houd de printer:
 - Uit de buurt van de directe luchtstroom van airconditioners, warmtebronnen of ventilators
 - Uit de buurt van direct zonlicht, extreme vochtigheidswaarden of temperatuurschommelingen
 - Schoon, droog en stofvrij
- Zorg dat er tenminste de onderstaande hoeveelheid ruimte beschikbaar is rondom de printer voor de juiste ventilatie:

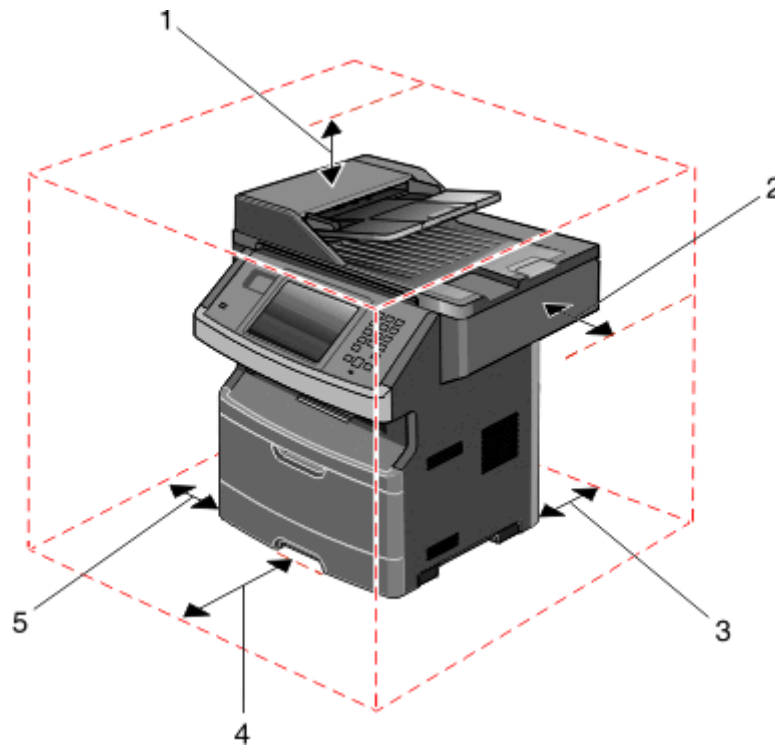

1	Bovenzijde	254 mm (10 inch)
2	Rechterkant	203 mm (8 inch)
3	Achterkant	305 mm (12 inch)
4	Voorkant	203 mm (8 inch)
5	Linkerkant	76 mm (3 inch)

Basisfuncties van de scanner

De scanner is speciaal bedoeld voor grote werkgroepen en biedt mogelijkheden voor kopiëren, faxen en scannen naar een netwerk. Met de MFP kunt u:

- Snel kopieën maken of de instellingen wijzigen via het bedieningspaneel van de printer om specifieke kopieetaken uit te voeren.
- Een fax verzenden via het bedieningspaneel van de printer.
- Een fax naar meerdere faxbestemmingen tegelijkertijd verzenden.

- Documenten scannen en deze naar een computer, een e-mailadres, een flashstation of een FTP-bestemming verzenden.
- Documenten scannen en deze naar een andere printer verzenden (PDF's gaan via een FTP-server).

Opmerking: de faxfunctie is alleen beschikbaar op bepaalde printermodellen.

Informatie over de ADI en de glasplaat

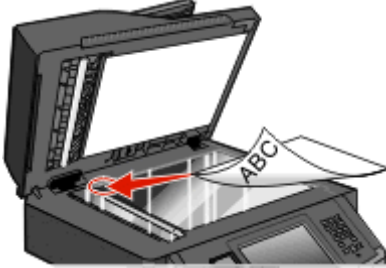
Automatische documentinvoer (ADI)	Glasplaat
 <p data-bbox="151 785 732 814">Gebruik de ADI voor documenten met meerdere pagina's.</p>	 <p data-bbox="748 871 1464 957">Gebruik de glasplaat voor één pagina, kleine voorwerpen (zoals briefkaarten of foto's), transparanten, fotopapier of dun materiaal (zoals knipsels uit tijdschriften).</p>

U kunt de ADI of de glasplaat gebruiken om documenten te scannen.

De ADI gebruiken

Met de ADI kunt u meerdere pagina's scannen, inclusief dubbelzijdig afgedrukte pagina's. Als er duplexinstellingen zijn geselecteerd, scant de ADI automatisch beide zijden van de pagina. Ga als volgt te werk bij gebruik van de ADI:

- Plaats het document met de bedrukte zijde naar boven en de korte zijde als eerste in de ADI.
- Plaats maximaal 50 vellen normaal papier in de invoerlade van de ADI.
- Scan formaten van 125 x 127 mm (4,92 x 5,0 inch) tot 215,9 x 355,6 mm (8,5 x 14 inch).
- Scan documenten met verschillende paginagroottes (Letter en Legal).
- Scan afdrukmetaal met een gewicht van 52 tot 120 g/m².
- Plaats geen briefkaarten, foto's, kleine voorwerpen, transparanten, fotopapier of dun materiaal (zoals knipsels uit tijdschriften) in de ADI. Gebruik in plaats daarvan de glasplaat.









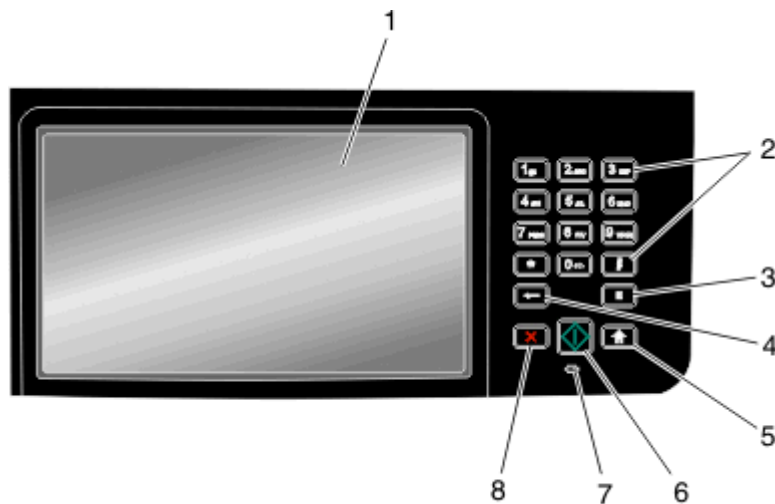



De glasplaat gebruiken

De glasplaat kan worden gebruikt voor het scannen en kopiëren van losse pagina's of pagina's uit een boek. Ga als volgt te werk bij gebruik van de glasplaat:

- Plaats het document met de bedrukte zijde naar beneden in de linkerbovenhoek van de glasplaat.
- Scan of kopieer documenten met een formaat van maximaal 215,9 x 355,6 mm (8,5 x 14 inch).
- Scan documenten met verschillende paginagroottes (Letter en Legal).
- Kopieer boeken met een dikte van maximaal 25,3 mm (1 inch).

Informatie over het bedieningspaneel van de printer



Onderdeel	Beschrijving
1	Display Scan-, kopieer-, fax- en afdrুকopties en de status- en foutberichten bekijken.
2	Toetsenblok Hiermee voert u getallen of symbolen in op de display. 
3	Kiespauze  <ul style="list-style-type: none"> Druk op  om een pauze in te lassen van twee tot drie seconden bij het kiezen van een faxnummer. In het veld "Faxen naar:" wordt een pauze weergegeven door een komma (,). In het beginscherm kunt u op  drukken als u een faxnummer opnieuw wilt kiezen. De knop werkt alleen in het menu Faxen of in combinatie met faxfuncties. U hoort een alarmsignaal als u buiten het menu Faxen, een faxfunctie of het beginscherm op  drukt.
4	Back (Achter)  <p>Druk in het menu Kopiëren op  om het meest rechtse cijfer van de waarde voor het aantal te kopiëren exemplaren te verwijderen. De standaardwaarde 1 wordt weergegeven als het hele getal wordt verwijderd door meerdere keren op  te drukken.</p> <p>Druk in de faxbestemmingslijst op  om het meest rechtse cijfer van een getal handmatig te verwijderen. U kunt ook op  drukken om de snelkoppeling volledig te verwijderen. Als de regel volledig is verwijderd, kunt u opnieuw op  drukken om de cursor een regel naar boven te verplaatsen.</p> <p>Druk in de e-mailbestemmingslijst op  om het teken links van de cursor te verwijderen. Komt het teken voor in de snelkoppeling, dan wordt de snelkoppeling verwijderd.</p>

Onderdeel	Beschrijving
5 Beginscherm 	Druk op  om terug te keren naar het beginscherm.
6 Starten 	<ul style="list-style-type: none"> • Druk op  om de huidige taak op het display te starten. • Druk in het beginscherm op  om een kopieertaak met de standaardinstellingen te starten. • Deze knop heeft geen functie als het apparaat bezig is met scannen.
7 Indicatielampje	<p>Geeft de printerstatus aan:</p> <ul style="list-style-type: none"> • Off (Uit) - de voeding is uitgeschakeld. • Blinking green (Knippert groen) - de printer is bezig met opwarmen, met het verwerken van gegevens of met afdrukken. • Solid green (Brandt groen) - de printer staat aan, maar is niet actief. • Blinking red (Knippert rood) - ingrijpen van gebruiker is vereist.
8 Stop 	<p>Hiermee wordt elke activiteit van de printer gestopt.</p> <p>Er wordt een lijst met opties weergegeven op het moment dat Gestopt op de display verschijnt.</p>

Informatie over het beginscherm

Nadat de printer is ingeschakeld en een korte opwarmperiode heeft doorlopen, wordt op de display een beginscherm weergegeven. Gebruik de beginschermknoppen voor het uitvoeren van acties zoals kopiëren, faxen, scannen, het openen van het menuscherm of het beantwoorden van berichten.

Opmerking: Welke knoppen er op het beginscherm verschijnen kan variëren afhankelijk van aanpassingen in de instellingen voor het beginscherm.

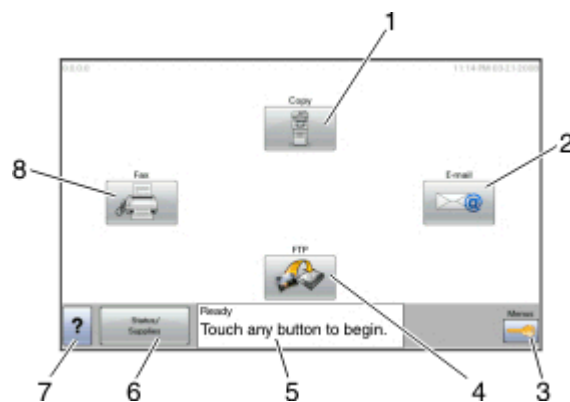

Onderdeel van display	Beschrijving
1 Kopiëren	<p>Hiermee opent u de kopieermenu's</p> <p>Opmerking: U kunt de kopieermenu's ook vanuit het beginscherm openen door op een nummer op het toetsenblok te drukken.</p>
2 E-mailen	Hiermee opent u de e-mailmenu's
3 Menu's	Hiermee opent u de menu's. Deze menu's zijn alleen beschikbaar als de printer in de stand Gereed staat.

Onderdeel van display		Beschrijving
4	FTP	Opent de FTP-menu's (File Transfer Protocol).
5	Statusbalk	<ul style="list-style-type: none"> • Hiermee wordt de huidige status van de printer weergegeven, zoals Gereed of Bezig. • Hiermee worden printercondities weergegeven, zoals Toner bijna op. • Hiermee worden interventieberichten weergegeven waarin wordt aangegeven wat u moet doen om ervoor te zorgen dat de printer verder kan gaan met verwerken, bijvoorbeeld Sluit klep.
6	Status/supplies	Verschijnt op de display als de status van de printer een bericht bevat waarvoor ingrijpen van de gebruiker vereist is. Raak deze knop aan om het berichtenscherm te openen voor meer informatie over het bericht en de manier waarop u dit kunt wissen.
7	Tips	In alle menu's is de knop Tips aanwezig. Tips is een contextgevoelige Help-functie op de aanraakschermen.
8	Faxen	Hiermee opent u de faxmenu's.

Er kunnen ook nog andere knoppen worden weergegeven in het beginscherm, bijvoorbeeld:





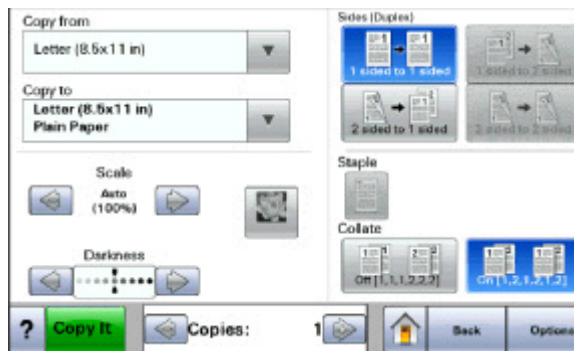

Onderdeel van display	Beschrijving
Faxen in wachtrij vrijgeven	Als deze knop wordt weergegeven, staan er faxen in de wachtrij met een eerder ingestelde geplande wachttijd. Raak deze knop aan om de lijst met faxen in de wachtrij weer te geven.
Taken in wachtrij zoeken	Hiermee kunt u taken zoeken en weergeven op basis van de volgende criteria: <ul style="list-style-type: none"> • Gebruikersnamen voor in de wacht geplaatste of vertrouwelijke afdruktaken • Namen voor wachttaken, exclusief vertrouwelijke afdruktaken • Profielnamen • Bladwijzerhouders of taaknamen • USB-houder of taaknamen, alleen voor ondersteunde extensies
Taken in wachtrij	Hiermee wordt een scherm met alle taken in de wachtrij geopend.
Apparaat vergrendelen	Deze knop wordt op het scherm weergegeven als de printer is ontgrendeld en het persoonlijke identificatienummer (PIN) voor de vergrendeling is ingesteld. Als u deze knop aanraakt, wordt een invoerscherm voor de PIN geopend. Als u de juiste PIN invoert, wordt het bedieningspaneel van de printer (de knoppen op het aanraakscherm en de normale knoppen) vergrendeld.
Apparaat ontgrendelen	Deze knop wordt op het scherm weergegeven wanneer de printer is vergrendeld. De knoppen en snelkoppelingen van het bedieningspaneel van de printer kunnen niet worden gebruikt zolang de knop wordt weergegeven. Als u deze knop aanraakt, wordt een invoerscherm voor de PIN geopend. Als u de juiste PIN invoert, wordt het bedieningspaneel van de printer (de knoppen op het aanraakscherm en de normale knoppen) ontgrendeld.

Knoppen op het aanraakscherm gebruiken









Opmerking: afhankelijk van uw opties en beheerdersinstellingen wijken uw schermen en knoppen mogelijk af van de weergegeven schermen en knoppen.

Voorbeeld van aanraakscherm



Knop	Functie
<p>Beginscherm</p> 	Hiermee keert u terug naar het home-scherm
<p>Pijl-omlaag</p> 	Hiermee opent u een scherm met opties
<p>Aflopend naar links bladeren</p> 	Hiermee kunt u in aflopende volgorde naar een andere waarde bladeren
<p>Oplopend naar rechts bladeren</p> 	Hiermee kunt u in oplopende volgorde naar een andere waarde bladeren.
<p>Pijl naar links</p> 	Hiermee kunt u naar links bladeren
<p>Pijl naar rechts</p> 	Hiermee kunt u naar rechts bladeren.
<p>Terug</p> 	Hiermee navigeert u terug naar het vorige scherm

Andere knoppen op het aanraakscherm

Knop	Functie
Indienen 	Hiermee wordt een waarde opgeslagen als de nieuwe standaardinstelling
Pijl-omlaag 	Hiermee bladert u omlaag naar het volgende scherm
Pijl omhoog 	Hiermee bladert u omhoog naar het volgende scherm.
Niet-geselecteerd keuzerondje 	Dit is een niet-geselecteerd keuzerondje. Het keuzerondje is grijs om aan te geven dat het niet-geselecteerd is.
Geselecteerd keuzerondje 	Dit is een geselecteerd keuzerondje. Het keuzerondje is blauw om aan te geven dat het geselecteerd is.
Taken annuleren 	<p>Hiermee wordt het scherm Taken annuleren geopend. In het scherm Taken annuleren worden drie kopjes weergegeven: Afdrukken, Faxen en Netwerk.</p> <p>De volgende items zijn beschikbaar onder de kopjes Afdrukken, Faxen en Netwerk:</p> <ul style="list-style-type: none"> • Afdruktaak • Kopieertaak • Fax • FTP • E-mailverzending <p>Onder elk kopje staat een kolom met een lijst taken. In elke kolom kunnen slechts drie taken per scherm worden weergegeven. Elke taak wordt weergegeven als een knop die u kunt aanraken om informatie over die taak op te vragen. Als er meer dan drie taken voorkomen in een kolom, verschijnt een pijl waarmee u door de taken kunt bladeren.</p>
Doorgaan 	Raak deze knop aan om een selectie te accepteren of om berichten te wissen, en ga dan verder met de taak.
Annuleren 	<ul style="list-style-type: none"> • Hiermee annuleert u een actie of een selectie. • U kunt met deze knop ook een scherm annuleren en naar het vorige scherm terugkeren.

Knop	Functie
Optie 	Hiermee opent u het volgende verwante menu of menu-item

Funcities

Functie	Beschrijving
Menupad: <u>Menu's</u> > <u>Instel-</u> <u>lingen</u> > <u>Kopieerinstellingen</u> > Aantal exemplaren	<p>Boven in elk menuscherm wordt een pad weergegeven. De functie toont het pad naar het huidige menu en de exacte locatie binnen de menu's.</p> <p>U kunt elk onderstreept woord aanraken om naar het betreffende menu of menu-item terug te gaan.</p> <p>Aantal exemplaren is niet onderstreept, aangezien dit het actieve scherm is. Als u op het scherm Aantal exemplaren een onderstreept woord aanraakt voordat het aantal exemplaren is ingesteld en opgeslagen, wordt de selectie niet opgeslagen en wordt dit niet de standaardinstelling van de gebruiker.</p>
Waarschuwing interventiebericht 	Als er een interventiebericht wordt weergegeven waardoor een functie als Kopiëren of Faxen wordt afgesloten, verschijnt er een knipperend rood uitroepteken op de functiekноп op het home-scherm.

Extra printer instellen

Interne opties installeren



LET OP—KANS OP ELEKTRISCHE SCHOK: Als u de systeemkaart opent of optionele hardware of geheugenapparaten installeert nadat u de printer hebt ingesteld, dient u voordat u doorgaat eerst de printer uit te schakelen en de stekker uit het stopcontact te halen. Als u andere apparaten hebt aangesloten op de printer, schakel deze dan ook uit en koppel de kabels los van de printer.

U kunt de aansluitingsmogelijkheden en de geheugencapaciteit van de printer aanpassen door optionele kaarten toe te voegen. Volg de instructies in dit gedeelte om de beschikbare kaarten te installeren; de instructies geven tevens aan waar de kaarten zich bevinden en hoe u ze kunt verwijderen.

Beschikbare, interne opties

- Geheugenkaarten
- Firmwarekaarten
- Vaste schijf van printer
- Interne 'Solutions' Poorten (ISP)

Mogelijk zijn niet al deze opties beschikbaar. Neem voor meer informatie contact op met het verkooppunt waar u de printer hebt gekocht.

Klep van systeemkaart openen voor installatie van interne opties

Opmerking: Voor deze taak hebt u een schroevendraaier met platte kop nodig.

⚠ LET OP—KANS OP ELEKTRISCHE SCHOK: Als u de systeemkaart opent of optionele hardware of geheugenapparaten installeert nadat u de printer hebt ingesteld, dient u voordat u doorgaat eerst de printer uit te schakelen en de stekker uit het stopcontact te halen. Als u andere apparaten hebt aangesloten op de printer, schakel deze dan ook uit en koppel de kabels los van de printer.

- 1 Draai de schroeven aan de achterkant van de systeemkaart een kwartslag om.



- 2 Til de voorkant van de scannereenheid op om de systeemkaart te openen.

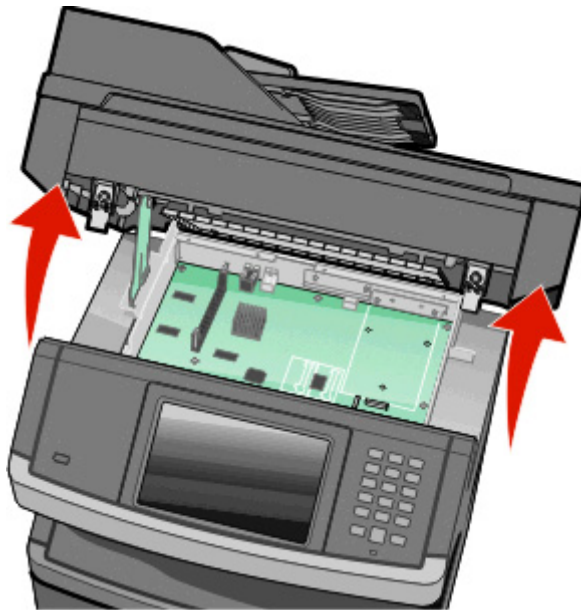

- 3 Onderstaande illustratie geeft aan waar de juiste aansluiting te vinden is.

Let op—Kans op beschadiging: De elektronische componenten van de systeemkaart raken gemakkelijk beschadigd door statische elektriciteit. Raak daarom eerst een metalen voorwerp aan voordat u de elektrische componenten of aansluitingen van de systeemkaart aanraakt.

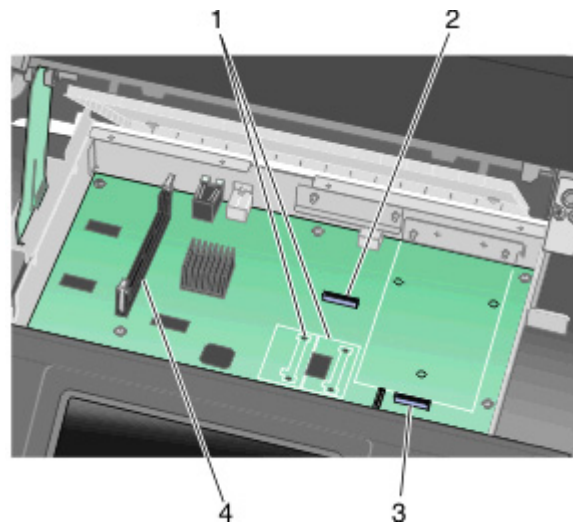

1	Connectoren voor flashgeheugen- of firmwarekaarten
2	Connector voor faxkaart
3	Connector voor de vaste schijf van de printer
4	Connector voor geheugenkaart

Geheugenkaart installeren

⚠ LET OP—KANS OP ELEKTRISCHE SCHOK: wanneer u toegang wilt verkrijgen tot de systeemkaart of als u optionele hardware of geheugenkaarten wilt installeren nadat u de printer gebruiksklaar hebt gemaakt, moet u eerst de printer uitzetten en de stekker van het netsnoer uit het stopcontact halen. Als u andere apparaten hebt aangesloten op de printer, moet u deze ook uitzetten en alle kabels losmaken die zijn aangesloten op de printer.

Let op—Kans op beschadiging: de elektrische componenten van de systeemkaart raken bij statische elektriciteit gemakkelijk beschadigd. Raak daarom eerst een metalen onderdeel van de printer aan voordat u de elektrische componenten of aansluitingen van de systeemkaart aanraakt.

Opmerking: hiervoor hebt u een schroevendraaier met platte kop nodig.

Een optionele geheugenkaart kan afzonderlijk worden aangeschaft en op de systeemkaart worden bevestigd. U installeert de geheugenkaart als volgt:

- 1 Open de toegangsklep van de systeemkaart.

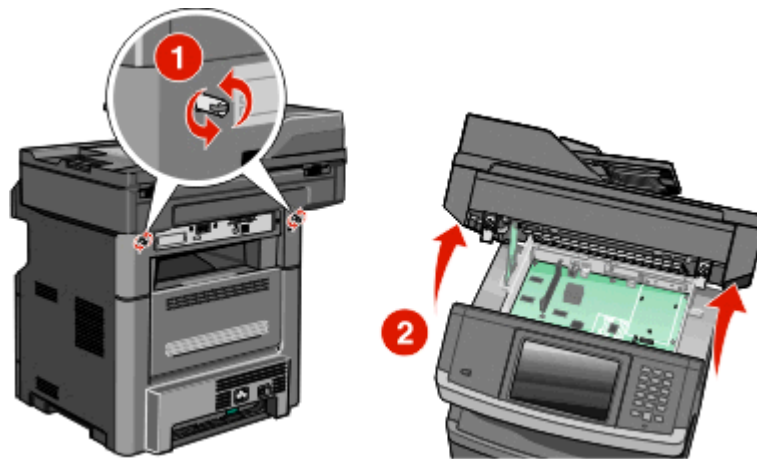

- 2 Haal de geheugenkaart uit de verpakking.

Opmerking: raak de aansluitpunten aan de rand van de kaart niet aan.

- 3 Open de vergrendelingen van de connector voor de geheugenkaart.



- 4 Breng de uitsparingen op de geheugenkaart op één lijn met de ribbels op de connector.

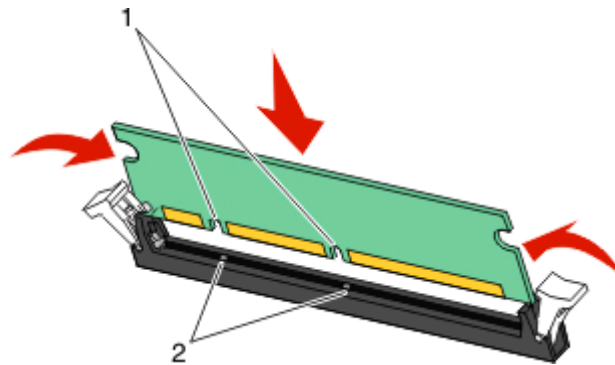

1	Uitsparingen
2	Ribbels

- 5 Duw de geheugenkaart recht in de connector tot de kaart *vastklikt*.

Opmerking: nadat de geheugenkaart is geïnstalleerd, controleert u of de connectorklemmen van de geheugenkaart terugkeren naar de gesloten verticale positie en goed tegen de kaart aan zitten.

- 6 Laat de vergrendeling van de systeemkaart los en sluit de toegangsklep van de systeemkaart door de scanner te laten zakken.
- 7 Druk op de schroeven en draai ze tegelijkertijd een kwart draai met de klok mee om de klep van de systeemkaart vast te zetten.

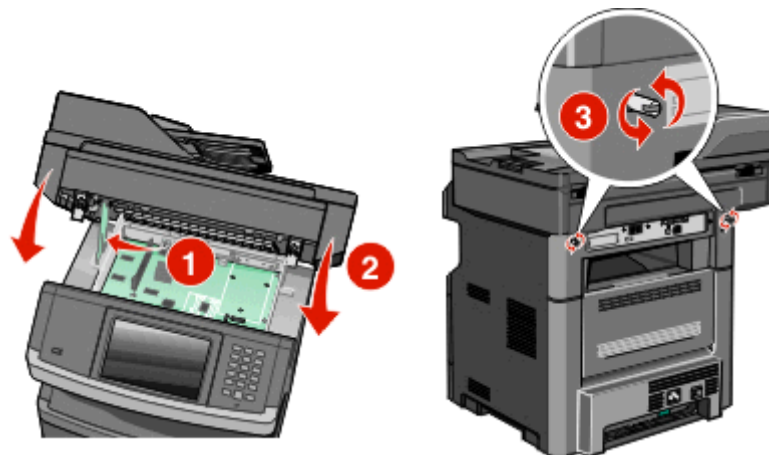

Let op—Kans op beschadiging: zorg ervoor dat de klep van de systeemkaart vast zit om beschadigingen aan de printer te voorkomen als deze wordt verplaatst.

Een flashgeheugenkaart of firmwarekaart installeren

De systeemkaart heeft twee connectoren voor een optionele flashgeheugenkaart of firmwarekaart. Slechts één van elk kan worden geïnstalleerd, maar de connectoren zijn uitwisselbaar.

Opmerking: Hiervoor hebt u een schroevendraaier met platte kop nodig.

⚠ LET OP—KANS OP ELEKTRISCHE SCHOK: Wanneer u toegang wilt verkrijgen tot de systeemkaart of als u optionele hardware of geheugenkaarten wilt installeren nadat u de printer gebruiksklaar hebt gemaakt, moet u eerst de printer uitzetten en de stekker van het netsnoer uit het stopcontact halen. Als u andere apparaten hebt aangesloten op de printer, moet u deze ook uitzetten en alle kabels losmaken die zijn aangesloten op de printer.

Let op—Kans op beschadiging: De elektrische componenten van de systeemkaart raken gemakkelijk beschadigd door statische elektriciteit. Raak daarom eerst een metaal onderdeel van de printer aan voordat u de elektrische componenten of aansluitingen van de systeemkaart aanraakt.

- 1 Open de toegangsklep van de systeemkaart.

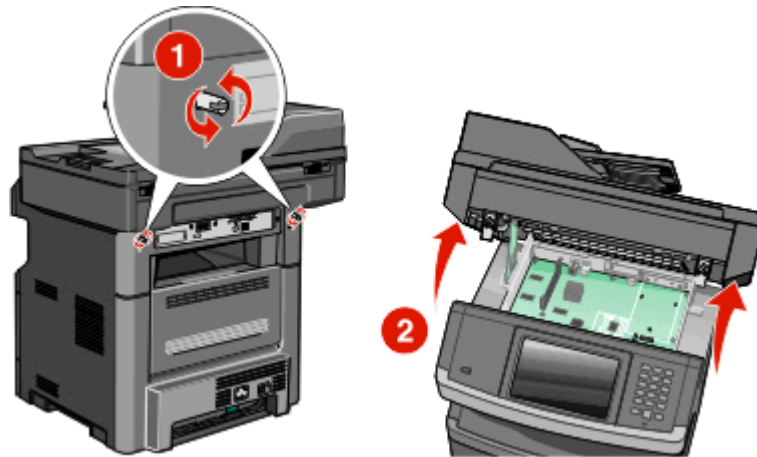

- 2 Pak de kaart uit.

Opmerking: Raak de elektrische onderdelen op de kaart niet aan.

- 3 Houd de kaart aan de zijkanten vast en breng de pinnen aan de onderkant op gelijke hoogte met de uitsparingen in de systeemkaart.

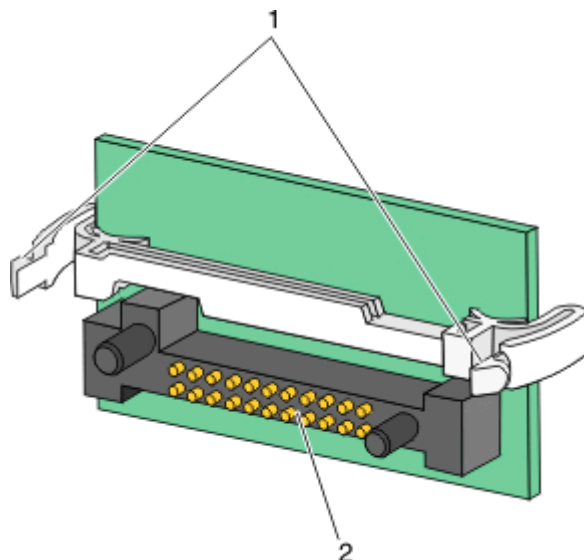

1	Plastic pinnen
2	Metalen pinnen

- 4 Druk de kaart stevig op zijn plaats.

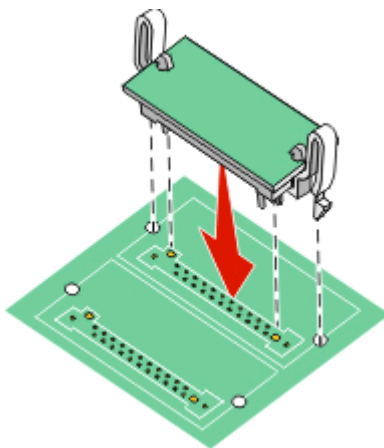

Opmerkingen:

- De connector van de kaart moet over de gehele lengte in aanraking zijn met de systeemkaart.
- Zorg ervoor dat de aansluitpunten niet beschadigd raken.

- 5 Laat de vergendeling los en sluit de toegangsklep van de systeemkaart door de scanner te laten zakken.

- 6 Druk op de schroeven en draai ze tegelijkertijd een kwart draai met de klok mee om de klep van de systeemkaart vast te zetten.

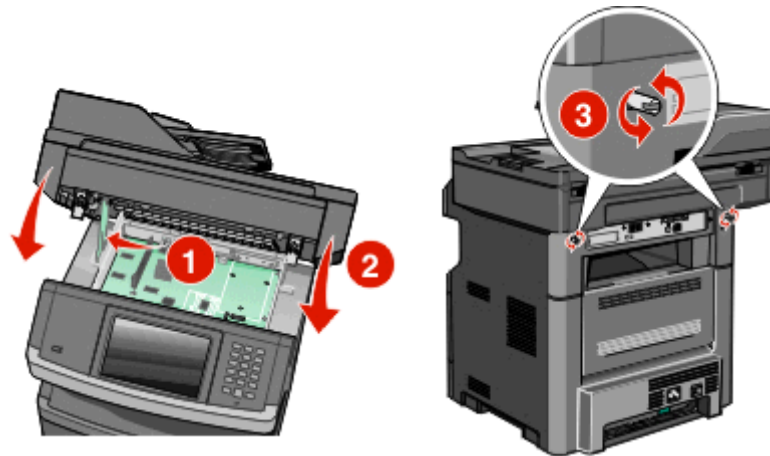

Let op—Kans op beschadiging: Zorg ervoor dat de klep van de systeemkaart vast zit om beschadigen aan de printer te voorkomen als deze wordt verplaatst.

Een Internal Solutions Port installeren

Opmerking: Voor deze taak hebt u een kruiskopschroevendraaier nummer 2 en een schroevendraaier met platte kop nodig.

⚠ LET OP—KANS OP ELEKTRISCHE SCHOK: Als u de systeemkaart opent of optionele hardware of geheugenapparaten installeert nadat u de printer hebt ingesteld, dient u voordat u doorgaat eerst de printer uit te schakelen en de stekker uit het stopcontact te halen. Als u andere apparaten hebt aangesloten op de printer, schakel deze dan ook uit en koppel de kabels los van de printer.

Let op—Kans op beschadiging: De elektronische componenten van de systeemkaart raken gemakkelijk beschadigd door statische elektriciteit. Raak daarom eerst een metalen voorwerp aan voordat u de elektrische componenten of aansluitingen van de systeemkaart aanraakt.

- 1 Open het toegangspaneel van de systeemkaart.

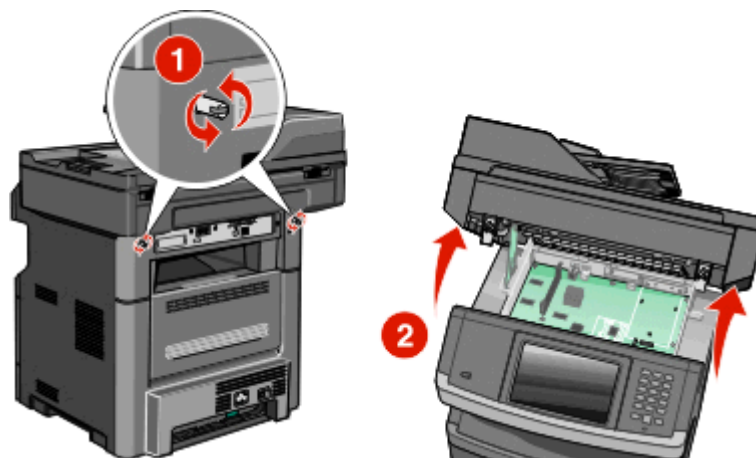

- 2 Haal de ISP en het plastic T-stuk uit de verpakking.

Opmerking: Raak de componenten op de vaste schijf niet aan.

- 3 Kijk waar de juiste connector zich op de systeemkaart bevindt.

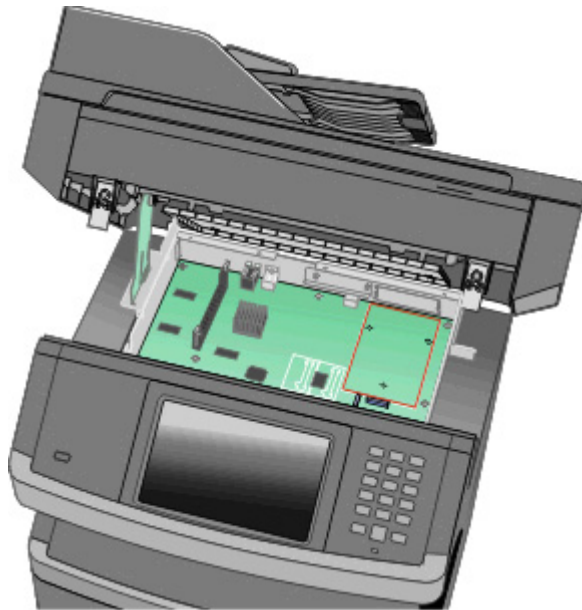

Opmerking: Als er momenteel een optionele vaste schijf van een printer is geïnstalleerd, dient deze eerst te worden verwijderd. U verwijdert de vaste schijf als volgt:

- a Koppel de interfacekabel van de vaste schijf van de printer los van de systeemkaart, zonder deze los te koppelen van de vaste schijf. Als u de kabel wilt loskoppelen, knijpt u eerst de peddel op de plug van de interfacekabel in om de vergrendeling los te maken voordat u de kabel eruit trekt.

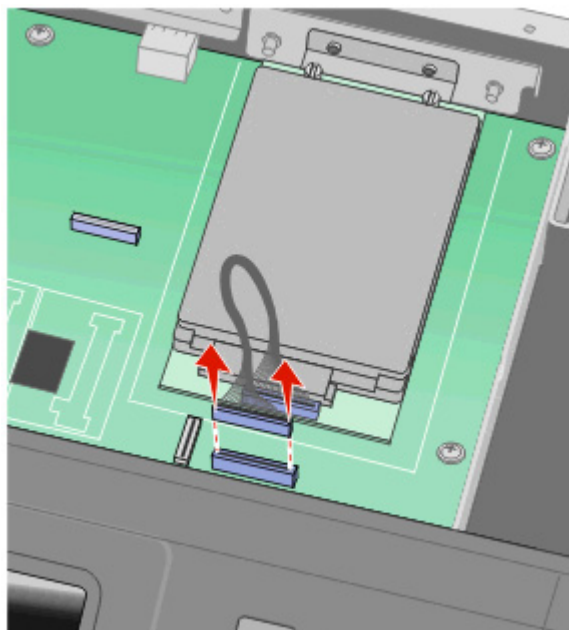

- b** Verwijder de schroeven waarmee de vaste schijf van de printer is vastgezet.

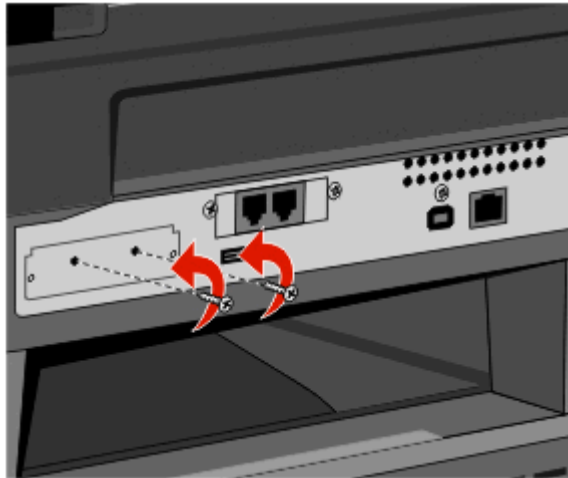

- c** Verwijder de vaste schijf van de printer door deze omhoog te trekken zodat de afstandbussen van hun plaats komen.

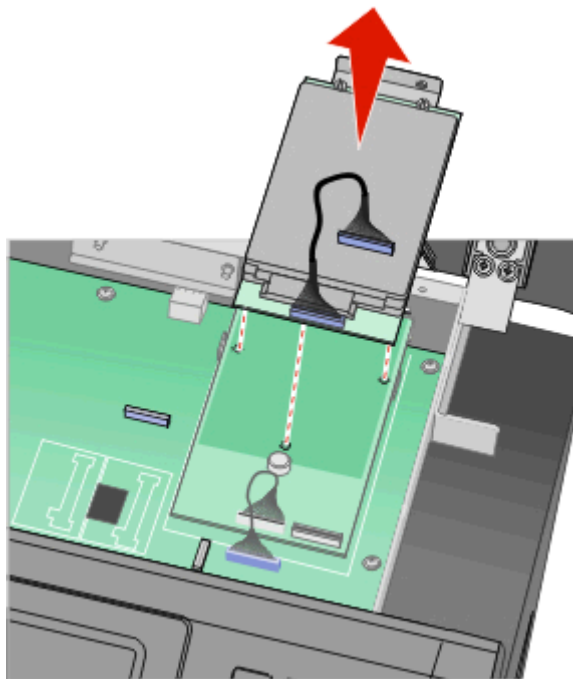

- d** Verwijder de duimschroeven waarmee de montagebeugel aan de vaste schijf van de printer is bevestigd en verwijder vervolgens de montagebeugel. Zet de vaste schijf van de printer weg.

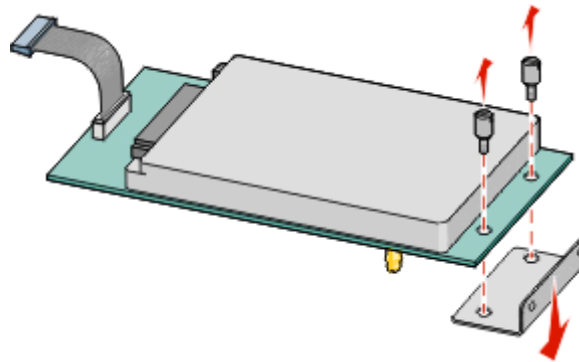

- 4** Verwijder de metalen klep van de ISP-opening.

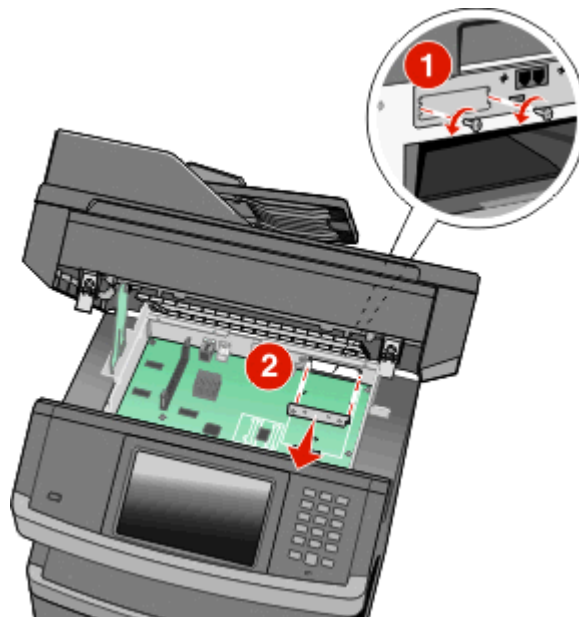

- 5** Lijn de uiteinden van het plastic T-stuk uit met de gaten in de systeemkaart en druk deze omlaag totdat het T-stuk vastklikt. Controleer of het T-stuk volledig is vergrendeld en of het T-stuk stevig vastzit op de systeemkaart.

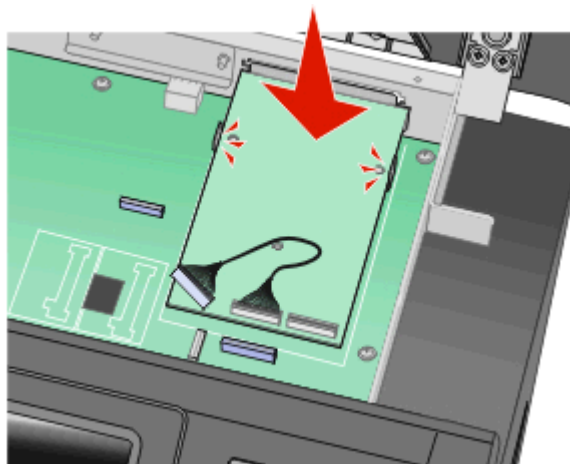

- 6** Installeer de ISP op het plastic T-stuk. Lijn de ISP uit met het plastic T-stuk en breng de ISP steeds dichterbij het T-stuk zodat alle uitstekende connectoren in de ISP-openingen van de systeemkaartbehuizing passen.

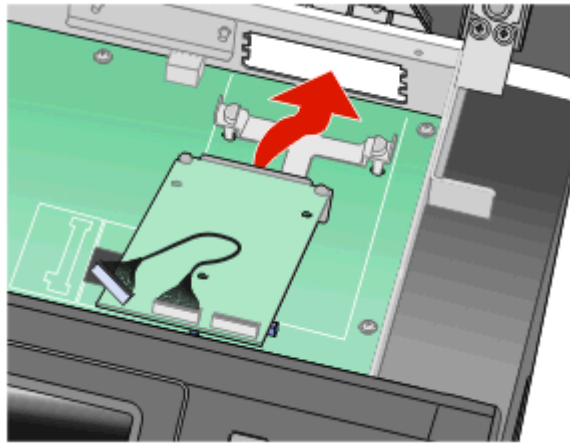

- 7** Laat de ISP richting het plastic T-stuk zakken totdat de ISP zich tussen de geleiders van het plastic T-stuk bevindt.

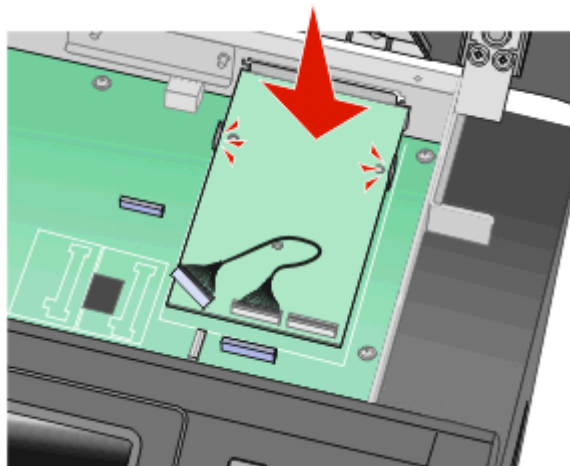

- 8** Plaats de lange duimschroef in de opening die zich het dichtst bij de witte connector bevindt en draai de schroef voldoende aan om de ISP op de plaats te houden. Draai de duimschroef nog niet volledig aan.

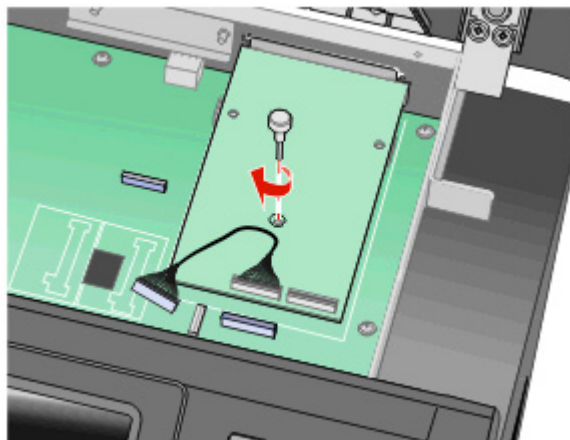

- 9 Bevestig de twee meegeleverde schroeven om de montagebeugel van de ISP aan de systeemkaartbehuizing vast te maken.

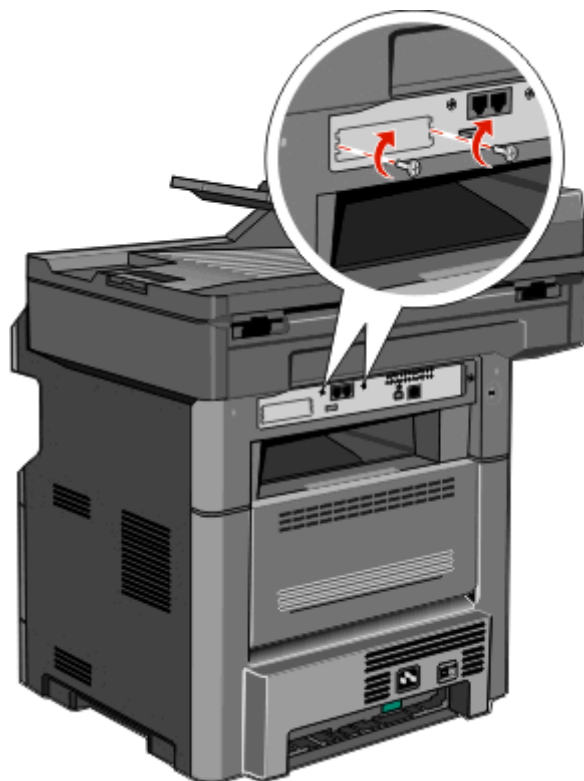

- 10 Draai de lange duimschroef stevig aan.

Opmerking: Draai de duimschroef niet te hard aan.

- 11 Plaats de plug van de ISP-interfacekabel in de aansluiting op de systeemkaart.

Opmerking: De plugs en aansluitingen zijn met kleuren gemarkeerd.

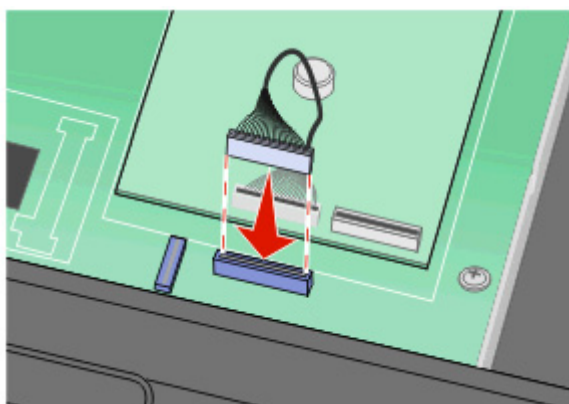

- 12 Als er van te voren een vaste schijf van de printer was geïnstalleerd, dient u deze aan de ISP te bevestigen. Zie "Vaste schijf van printer installeren" op pagina 41 voor meer informatie.

- 13 Laat de vergrendeling los en sluit de klep van de systeemkaart door de scanner te laten zakken.

14 Duw de schroeven naar binnen terwijl u ze een kwartslag naar rechts draait om de systeemkaart te bevestigen.

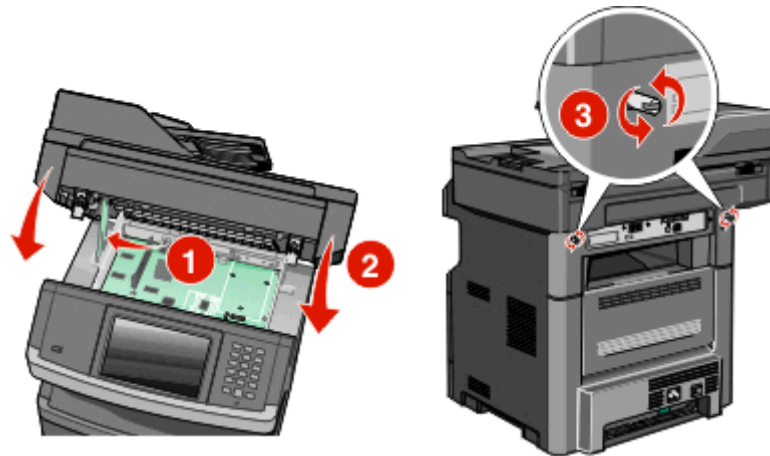

Let op—Kans op beschadiging: Zorg ervoor dat de systeemkaart is vergrendeld om eventuele schade aan de printer te voorkomen als deze wordt verplaatst.

Vaste schijf van printer installeren

Opmerking: Voor deze taak hebt u een kruiskopschroevendraaier nummer 2 en een schroevendraaier met platte kop nodig.

⚠ LET OP—KANS OP ELEKTRISCHE SCHOK: Als u de systeemkaart opent of optionele hardware of geheugenapparaten installeert nadat u de printer hebt ingesteld, dient u voordat u doorgaat eerst de printer uit te schakelen en de stekker uit het stopcontact te halen. Als u andere apparaten hebt aangesloten op de printer, schakel deze dan ook uit en koppel de kabels los van de printer.

Let op—Kans op beschadiging: De elektronische componenten van de systeemkaart raken gemakkelijk beschadigd door statische elektriciteit. Raak daarom eerst een metalen voorwerp aan voordat u de elektrische componenten of aansluitingen van de systeemkaart aanraakt.

1 Open het toegangspaneel van de systeemkaart.

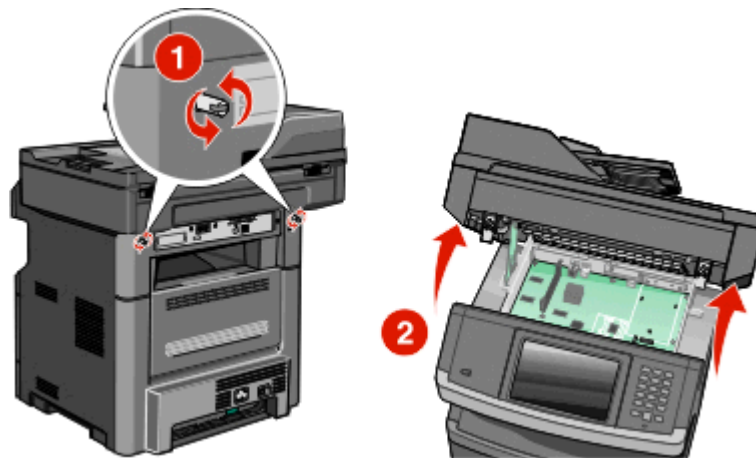

2 Haal de vaste schijf van de printer uit de verpakking.

Opmerking: Raak de componenten op de vaste schijf niet aan.

- 3 Kijk waar de juiste connector zich op de systeemkaart bevindt.

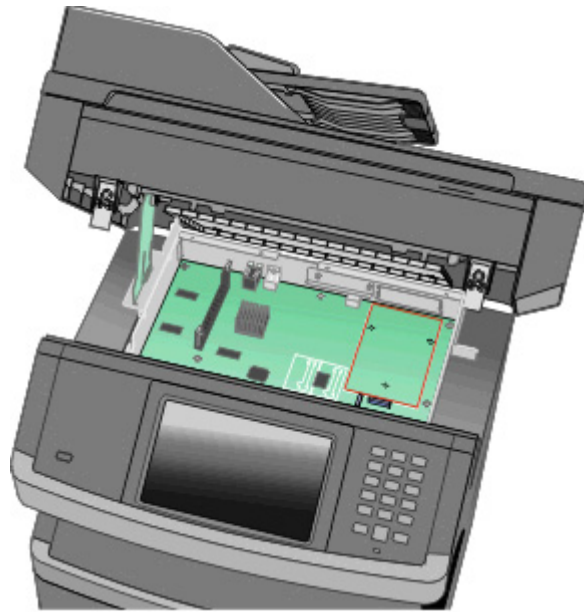

Opmerking: Als er een optionele ISP is geïnstalleerd, dient de vaste schijf van de printer op de ISP te worden geïnstalleerd.

U installeert de vaste schijf van een printer als volgt op de ISP:

- a Draai de schroeven los met een schroevendraaier met platte kop, verwijder de duimschroeven die de montagebeugel aan de vaste schijf van de printer bevestigen en verwijder vervolgens de beugel.

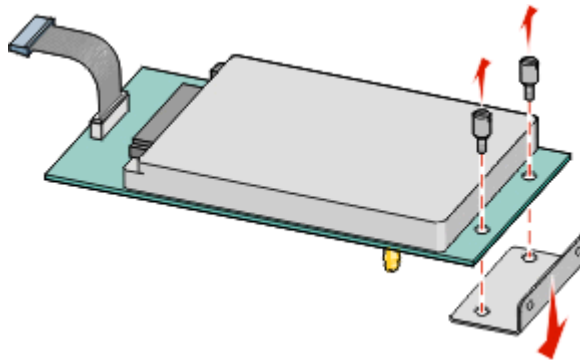

- b** Lijn de afstandbussen van de vaste schijf uit met de openingen in de ISP en druk de vaste schijf omlaag totdat de afstandbussen op de goede plaats zitten.

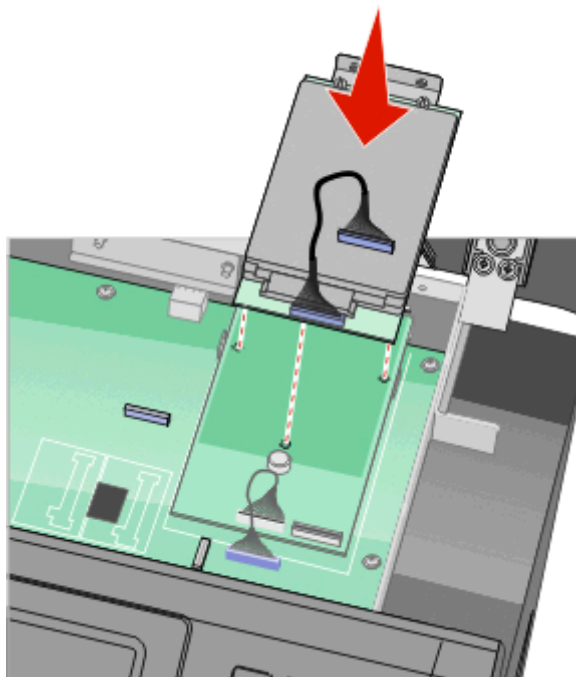

- c** Plaats de plug van de interfacekabel van de vaste schijf in de aansluiting op de ISP.

Opmerking: De plugs en aansluitingen zijn met kleuren gemarkeerd.

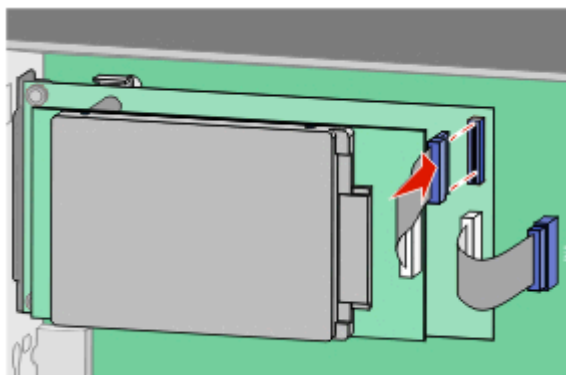

U installeert de vaste schijf van een printer als volgt direct op de systeemkaart:

- a Lijn de afstandbussen van de vaste schijf uit met de openingen in de systeemkaart en druk de vaste schijf omlaag totdat de afstandbussen op de goede plaats zitten.

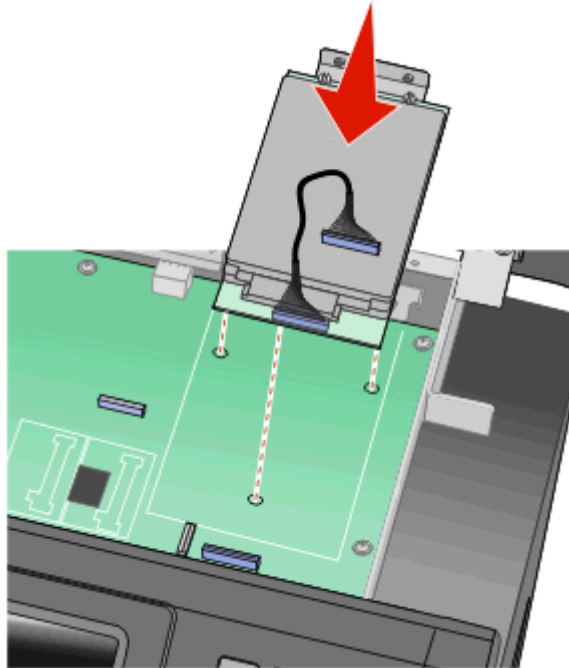

- b Bevestig de twee meegeleverde schroeven om de montagebeugel van de vaste schijf vast te zetten.

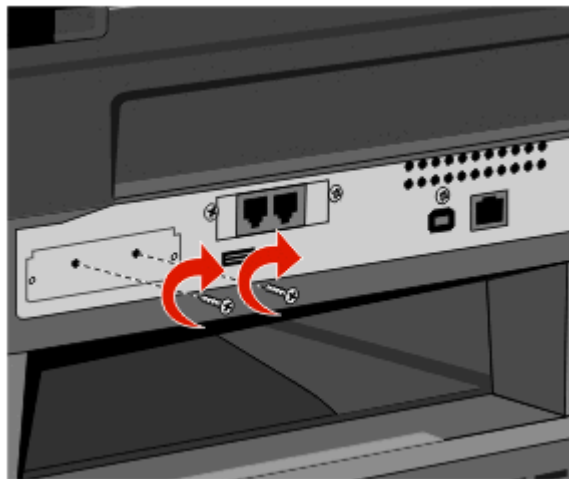

- c Plaats de plug van de interfacekabel van de vaste schijf in de aansluiting op de systeemkaart.

Opmerking: De plugs en aansluitingen zijn met kleuren gemarkeerd.

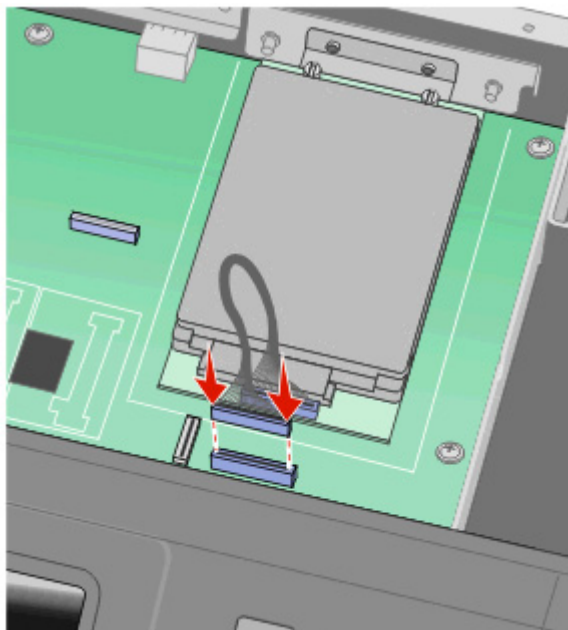

4 Laat de vergrendeling los en sluit de klep van de systeemkaart door de scanner te laten zakken.

5 Duw de schroeven naar binnen terwijl u ze een kwartslag naar rechts draait om de systeemkaart te bevestigen.

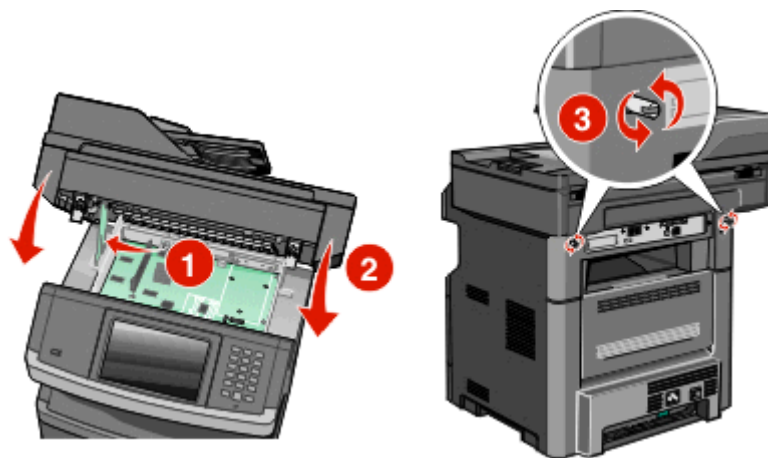

Let op—Kans op beschadiging: Zorg ervoor dat de systeemkaart is vergrendeld om eventuele schade aan de printer te voorkomen als deze wordt verplaatst.

Faxkaart installeren

Opmerking: Voor deze taak hebt u een kruiskopschroevendraaier nr. 2 en een schroevendraaier met platte kop nodig.

⚠ LET OP—KANS OP ELEKTRISCHE SCHOK: Wanneer u toegang wilt verkrijgen tot de systeemkaart of als u optionele hardware of geheugenkaarten wilt installeren nadat u de printer gebruiksklaar hebt gemaakt, moet u eerst de printer uitzetten en de stekker van het netsnoer uit het stopcontact halen. Als u andere apparaten hebt aangesloten op de printer, moet u deze ook uitzetten en alle kabels losmaken die zijn aangesloten op de printer.

Let op—Kans op beschadiging: De elektrische componenten van de systeemkaart raken gemakkelijk beschadigd door statische elektriciteit. Raak daarom eerst een metalen onderdeel van de printer aan voordat u de elektrische componenten of aansluitingen van de systeemkaart aanraakt.

- 1 Open de toegangsklep van de systeemkaart.

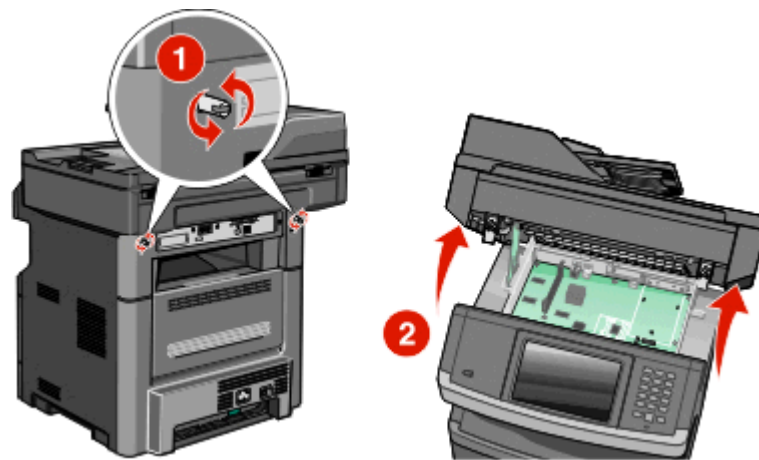

- 2 Pak de faxkaart uit.
- 3 Verwijder de metalen klep van de faxkaartopening.

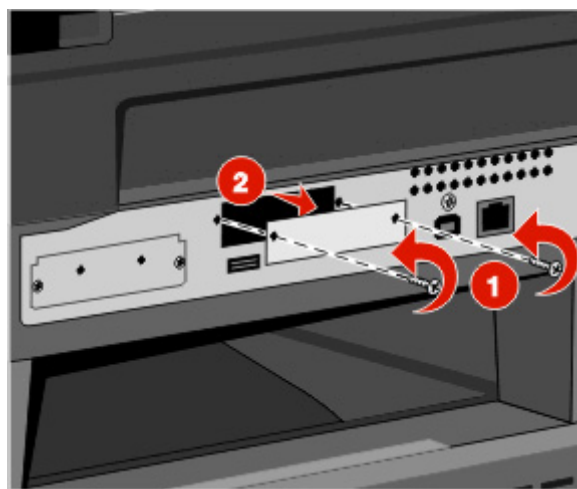

- 4 Plaats de faxkaart en draai de twee schroeven aan om de montagebeugel van de faxkaart vast te zetten

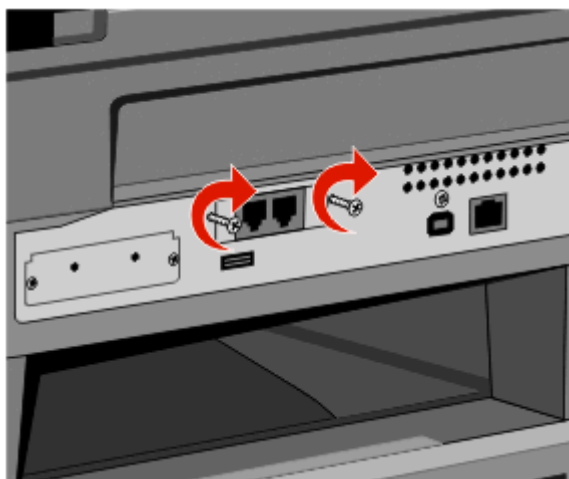
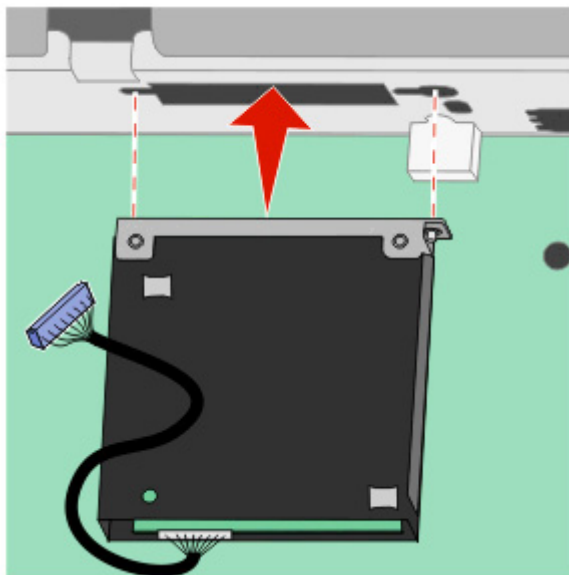

- 5 Steek de plug van de faxkaartinterfacekabel in de connector van de systeemkaart.

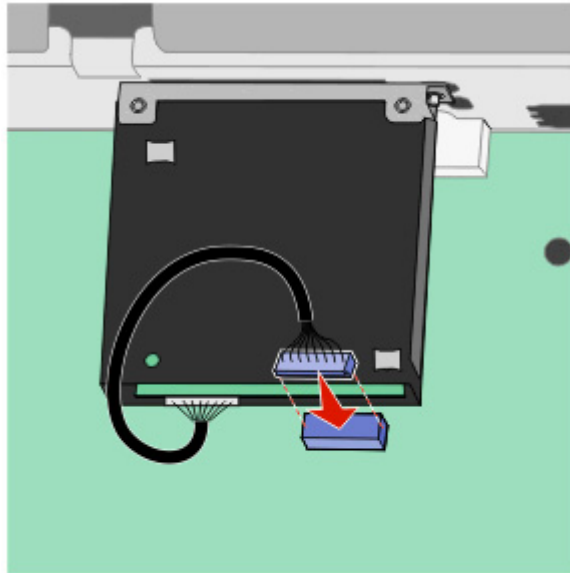

- 6 Laat de vergendeling los en sluit de toegangsklep van de systeemkaart door de scanner te laten zakken.
- 7 Druk op de schroeven en draai ze tegelijkertijd een kwart draai met de klok mee om de klep van de systeemkaart vast te zetten.

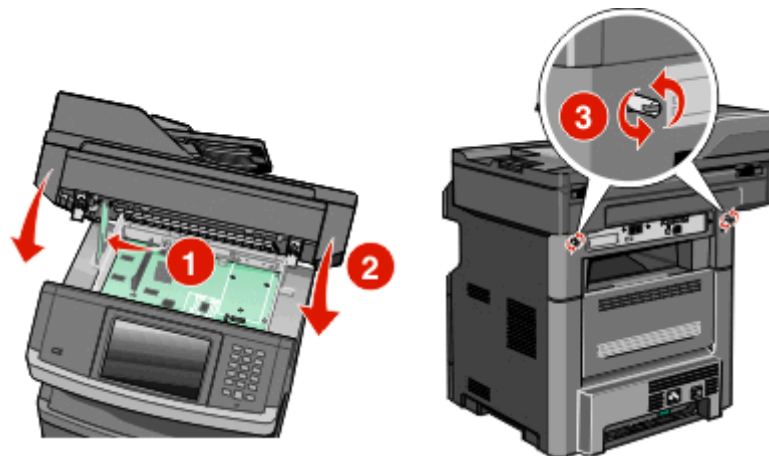

Let op—Kans op beschadiging: Zorg ervoor dat de klep van de systeemkaart vast zit om beschadigingen aan de printer te voorkomen als deze wordt verplaatst.

Hardwareopties installeren

Lader voor 550 vel installeren

De printer ondersteunt één optionele lader; u kunt een lader installeren voor 550 vel.

⚠ LET OP—KANS OP ELEKTRISCHE SCHOK: Als u de systeemkaart opent of optionele hardware of geheugenapparaten installeert nadat u de printer hebt ingesteld, dient u voordat u doorgaat eerst de printer uit te schakelen en de stekker uit het stopcontact te halen. Als u andere apparaten hebt aangesloten op de printer, schakel deze dan ook uit en koppel de kabels los van de printer.

- 1 Pak de lader uit en verwijder het verpakkingsmateriaal van de buitenkant van de lader.
- 2 Verwijder de papierlade uit de standaard.

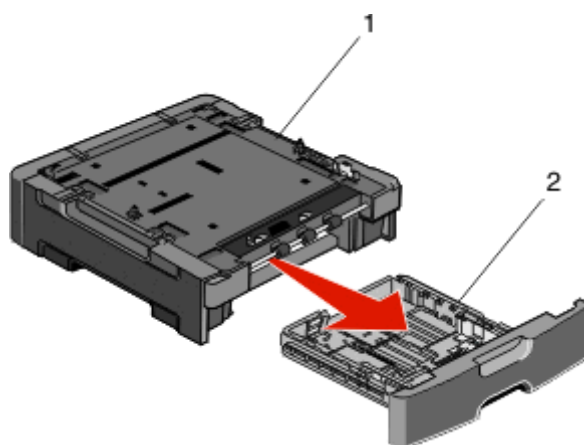

1	Standaard
2de twee	Lade

- 3 Haal het verpakkingsmateriaal en de tape uit de lade.
- 4 Duw de lade in de standaard.
- 5 Plaats de lader op de locatie die u hebt uitgekozen voor de printer.

6 Breng de printer op gelijke hoogte met de lader en laat de printer op zijn plaats zakken.

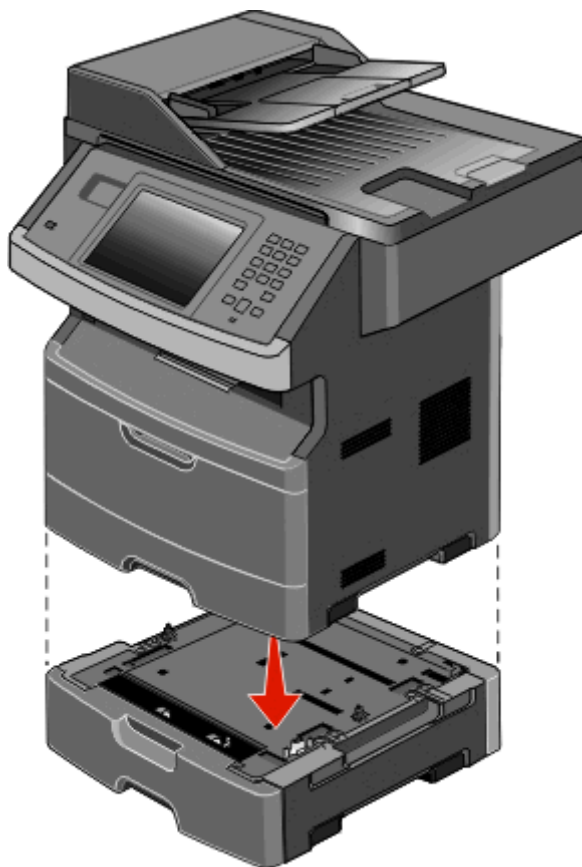

Kabels aansluiten

⚠ LET OP—KANS OP LETSEL: Gebruik de faxfunctie niet tijdens onweer. Tijdens onweer moet u dit product niet installeren en geen elektrische verbindingen aanleggen, bijvoorbeeld voor de faxfunctie, of kabels en snoeren aansluiten, zoals een netsnoer of telefoonlijn.

Sluit de printer aan op de computer met een USB-kabel of een ethernetkabel.

Zorg ervoor dat:

- Het USB-symbool op de kabel overeenkomt met het USB-symbool op de printer
- De juiste Ethernet-kabel is gekozen voor de Ethernet-poort.

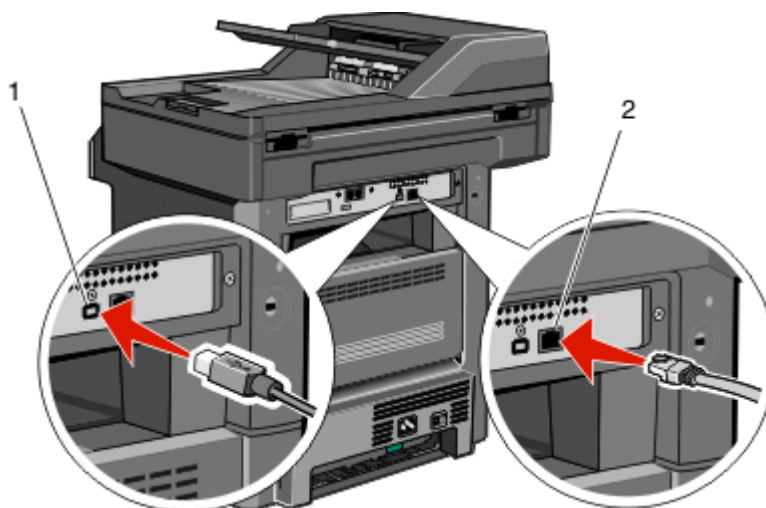

<p>1</p>	<p>USB-poort</p> <p>Let op—Kans op beschadiging: Raak de USB-kabel, eventuele netwerkadapters of de printer in het aangegeven gebied niet aan wanneer wordt afgedrukt. Er kunnen dan gegevensverlies of fouten optreden.</p> 
<p>2</p>	<p>Ethernetpoort</p>

Printerconfiguratie controleren

- Druk een pagina met menu-instellingen af om te controleren of alle printeropties correct zijn geïnstalleerd. Onder aan de pagina verschijnt een lijst met geïnstalleerde opties. Als een door u geïnstalleerde optie niet is vermeld, is deze niet correct geïnstalleerd. Verwijder de optie en installeer deze opnieuw.
- Druk een pagina met netwerkinstellingen af om te controleren of uw printer op de juiste manier is aangesloten op het netwerk. Deze pagina bevat ook informatie die van belang is bij de configuratie van het afdrucken via een netwerk.

Pagina met menu-instellingen afdrukken

Druk een pagina met menu-instellingen af om de huidige menu-instellingen te bekijken en te controleren of de printeropties correct zijn geïnstalleerd.

Opmerking: Als u nog geen wijzigingen hebt aangebracht in de instellingen van de menu-items, worden op de pagina met menu-instellingen alle standaardinstellingen weergegeven. Als u andere instellingen hebt geselecteerd en opgeslagen in de menu's, worden de standaardinstellingen vervangen door *door de gebruiker gekozen standaardinstellingen*. Standaardinstellingen van de gebruiker blijven van kracht tot u het menu opnieuw opent, andere waarden selecteert en deze opslaat. Zie "Fabrieksinstellingen herstellen" op pagina 240 als u de fabrieksinstellingen wilt herstellen.

- 1 Zorg ervoor dat de printer is ingeschakeld en dat het bericht **Gereed** wordt weergegeven.
- 2 Raak  aan op het beginscherm.
- 3 Raak **Reports (Rapporten)** aan.
- 4 Raak **Menu Settings Page (Pagina Menu-instellingen)** aan.
De pagina met menu-instellingen wordt afgedrukt en de printer keert terug naar het beginscherm.

Een netwerkconfiguratiepagina afdrukken

Als de printer op een netwerk is aangesloten, kunt u de netwerkaansluiting controleren door een netwerkconfiguratiepagina af te drukken. Deze pagina bevat ook informatie die van belang is bij de configuratie van het afdrukken via een netwerk.

- 1 Zorg ervoor dat de printer is ingeschakeld en dat het bericht **Gereed** wordt weergegeven.
- 2 Raak  aan op het beginscherm.
- 3 Raak **Reports (Rapporten)** aan.
- 4 Raak **Network Setup Page (Pagina Netwerkinstellingen)** aan.
De pagina met netwerkinstellingen wordt afgedrukt en de printer keert terug naar het beginscherm.
- 5 Controleer het eerste gedeelte van de netwerkconfiguratiepagina om te zien of bij Status wordt aangegeven dat de printer is aangesloten.
Als bij Status wordt aangegeven dat de printer niet is aangesloten, is het mogelijk dat het LAN-aansluitpunt niet actief is of dat de netwerkkabel niet goed functioneert. Vraag de systeembeheerder om dit probleem op te lossen en druk daarna nog een netwerkconfiguratiepagina af.

De printersoftware instellen

Printersoftware installeren

Het printerstuurprogramma is een stukje software dat zorgt voor de communicatie tussen de computer en de printer. De printersoftware wordt geïnstalleerd tijdens de eerste printerinstallatie. Gebruik de volgende aanwijzingen als u de software wilt installeren na de printerinstallatie:

Voor Windows-gebruikers

- 1 Sluit alle geopende softwareprogramma's.
- 2 Plaats de cd *Software en documentatie* in de computer.
- 3 In het dialoogvenster van de hoofdinstallatie klikt u op **Printer en software installeren**.
- 4 Volg de aanwijzingen op het scherm.

Voor Macintosh-gebruikers

- 1 Sluit alle geopende softwareprogramma's.
- 2 Plaats de cd *Software en documentatie* in de computer.
- 3 Dubbelklik in de **Finder** op het cd-pictogram van de printer dat automatisch wordt weergegeven.
- 4 Dubbelklik op het pictogram **Printer en software installeren**.
- 5 Volg de aanwijzingen op het scherm.

Internet gebruiken

Bijgewerkte printersoftware is mogelijk beschikbaar op de website van Dell Support, support.dell.com.

Beschikbare opties bijwerken in het printerstuurprogramma

Nadat de printersoftware en eventuele opties zijn geïnstalleerd, is het wellicht nodig om de opties handmatig toe te voegen in het printerstuurprogramma om deze beschikbaar te maken voor afdruktaken.

Voor Windows-gebruikers

- 1 Klik op  of op **Start** en klik vervolgens op **Uitvoeren**.
- 2 Typ bij Start > Zoeken of Start > Uitvoeren **Printerbeheer**.
- 3 Druk op **Enter** of klik op **OK**.
De printermap wordt geopend.
- 4 Selecteer de printer.
- 5 Klik met de rechtermuisknop op de printer en selecteer vervolgens **Eigenschappen**.
- 6 Klik op de tab **Opties installeren**.
- 7 Voeg onder Beschikbare opties eventuele geïnstalleerde hardwareopties toe.
- 8 Klik op **Toepassen**.

Voor Macintosh-gebruikers

Mac OS X versie 10.5 of later

- 1 Klik op **Systeemvoorkeuren** in het Apple-menu.
- 2 Klik op **Afdrukken & faxen**.
- 3 Selecteer de printer en klik vervolgens op **Opties & Supplies**.
- 4 Klik op **Stuurprogramma** en voeg eventuele geïnstalleerde hardwareopties toe.
- 5 Klik op **OK**.

In Mac OS X versie 10.4 en eerder

- 1 Klik op het bureaublad van de Finder op **Ga > Toepassingen**.
- 2 Dubbelklik op **Hulpprogramma's** en dubbelklik vervolgens op **Afdrukbeheer** of **Printerconfiguratie**.
- 3 Selecteer de printer en kies vervolgens in het menu Printers de optie **Info weergeven**.
- 4 Selecteer **Installeerbare opties** in het pop-upmenu.
- 5 Voeg eventuele geïnstalleerde hardwareopties toe en klik vervolgens op **Wijzigingen toepassen**.

Draadloos afdrukken instellen

Gebruik de volgende stappen om uw printer te configureren



Opmerking: sluit de kabels pas aan als dit wordt aangegeven.

- 1 Installeer de printerhardware. Voor meer informatie, zie de *Setup-Guide*.
- 2 Volg de aanwijzingen voor uw besturingssysteem.
 - **Windows:** zie “Benodigde gegevens voor het instellen van een printer op een draadloos netwerk” op pagina 55 en “De printer installeren op een draadloos netwerk (Windows)” op pagina 55.
 - **Macintosh:** zie “Benodigde gegevens voor het instellen van een printer op een draadloos netwerk” op pagina 55 en “De printer installeren op een draadloos netwerk (Macintosh)” op pagina 59.

Benodigde gegevens voor het instellen van een printer op een draadloos netwerk

Opmerking: sluit de installatie- of netwerkkabel niet aan totdat dit wordt aangegeven door de installatiesoftware.

- **SSID:** er wordt ook naar de SSID verwezen als de netwerknaam.
- **Draadloze modus (of netwerkmodus):** de modus is infrastructuur of ad-hoc.
- **Kanaal (voor ad-hocnetwerken):** het kanaal wordt standaard ingesteld op automatisch voor infrastructuurnetwerken.

Voor sommige ad-hocnetwerken is de instelling automatisch ook vereist. Raadpleeg de systeembeheerder als u niet zeker bent over het kanaal dat u moet selecteren.

- **Beveiligingsmethode:** er zijn drie opties voor de beveiligingsmethode:
 - WEP-sleutel
Als uw netwerk meerdere WEP-sleutels gebruikt, kunt u er maximaal vier opgeven in de daarvoor bestemde plaatsen. Selecteer de sleutel die momenteel wordt gebruikt op het netwerk door de standardsleutel voor WEP-verzending te selecteren.
of
 - WPA- of WPA2-wachtwoorden
WPA bevat codering als een extra beveiligingsniveau. U kunt kiezen uit AES of TKIP. Codering moet op de router en op de printer zijn ingesteld voor hetzelfde type anders kan de printer niet communiceren op het netwerk.
 - Geen beveiliging
Als uw draadloze netwerk geen beveiliging gebruikt, hebt u geen beveiligingsgegevens.

Opmerking: het is onverstandig om een niet-beveiligd draadloos netwerk te gebruiken.

Als u de printer installeert op een 802.1X-netwerk met de geavanceerde methode, hebt u wellicht de volgende gegevens nodig:

- Verificatietype
- Interne-verificatietype
- 802.1X-gebruikersnaam en -wachtwoord
- Certificaten

Opmerking: Raadpleeg de *Handleiding netwerken* op de cd *Software en documentatie* voor meer informatie over het configureren van de 802.1X-beveiliging.

De printer installeren op een draadloos netwerk (Windows)

Controleer het volgende voor u de printer installeert op een draadloos netwerk:

- Er is een optionele, draadloze kaart geïnstalleerd op uw printer.
- Uw draadloze netwerk is ingesteld en werkt naar behoren.
- De computer die u gebruikt is aangesloten op hetzelfde, draadloze netwerk waarop u de printer wilt aansluiten.

1 Sluit het netsnoer aan op de printer en steek de stekker in een geaard stopcontact, schakel de stroom in.

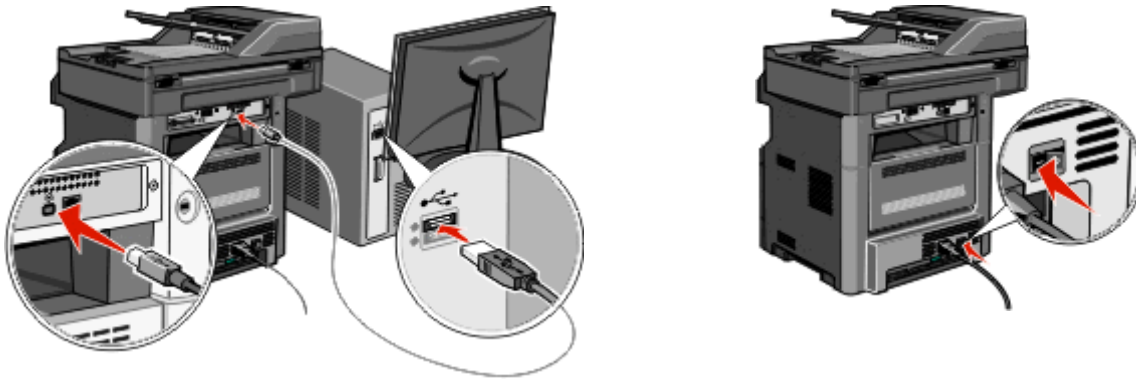

Zorg dat de printer en computer helemaal zijn ingeschakeld en klaar zijn voor gebruik.



Sluit geen USB-kabel aan totdat de instructies hiervoor op het scherm verschijnen.

- 2 Selecteer via het bedieningspaneel van de printer uw taal en land of regio en raak vervolgens **Doorgaan** aan.
- 3 Selecteer uw tijdzone en raak vervolgens **Doorgaan** aan.
- 4 Deselecteer alle functies die u op een later tijdstip wilt instellen, zoals Fax of E-mail, en raak vervolgens **Doorgaan** aan.

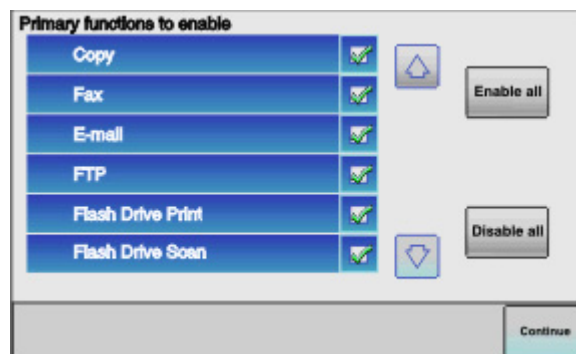

- 5 Selecteer welke extra knoppen u aan het beginscherm wilt toevoegen en raak vervolgens **Doorgaan** aan.

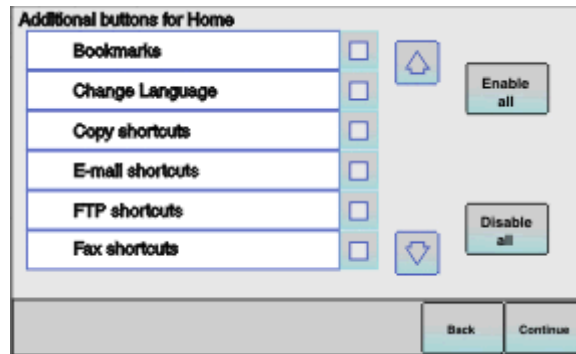

- 6 Als Fax is ingeschakeld, voert u de naam van uw faxstation in en raakt u **Invoeren** aan. Raadpleeg uw systeembeheerder voor meer informatie over de naam en het nummer van uw faxstation of raak **Terug** aan en deselecteer **Fax**.
- 7 Als Fax is ingeschakeld, voert u het (telefoon)nummer van het faxstation voor deze printer in en raakt u vervolgens **Doorgaan** aan.
- 8 Als E-mail is ingeschakeld, voert u het primaire SMTP-gatewayadres (e-mailserver) in en raakt u vervolgens **Invoeren** aan. Raadpleeg uw systeembeheerder voor meer informatie over het instellen van de e-mailfunctie of raak **Terug** aan en deselecteer **E-mail**.
- 9 Stel de datum en tijd in wanneer u hierom wordt gevraagd en raak vervolgens **Doorgaan** aan.
- 10 Plaats de cd *Software en documentatie*.

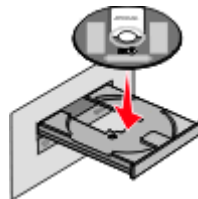

- 11 Klik op **Printer en software installeren**.
- 12 Klik op **Akkoord** om de licentieovereenkomst te accepteren.
- 13 Selecteer **Aanbevolen** en klik vervolgens op **Volgende**.
- 14 Klik op **Draadloos netwerk aansluiten**.

- 15** Verwijder het etiket over de USB-poort aan de achterzijde van de printer.

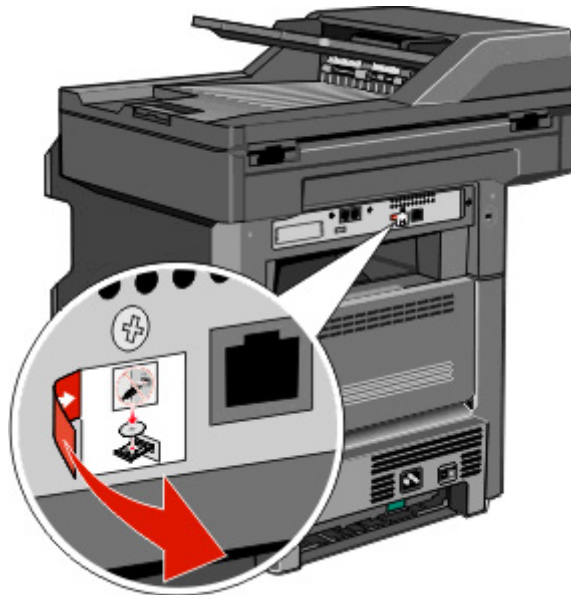

- 16** Sluit de kabels in deze volgorde aan:

- a** Sluit tijdelijk een USB-kabel aan tussen de computer op het draadloze netwerk en de printer.

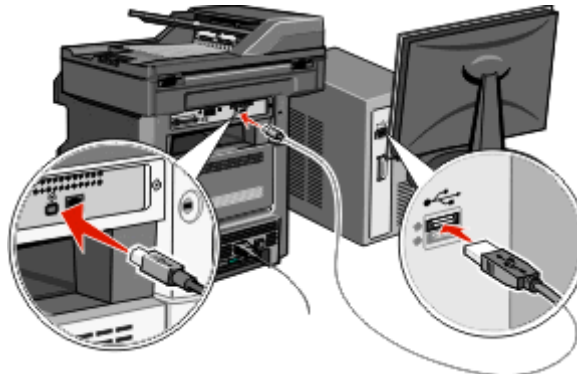

Opmerking: Als de printer eenmaal is geconfigureerd, dan zal de software u de instructie geven de tijdelijke USB-kabel te verwijderen; hierna kunt u draadloos afdrukken.

- b** Als u de fax nu wilt instellen, dient u de faxkabels aan te sluiten. Raadpleeg de *Gebruikershandleiding* op de cd *Software en documentatie* voor meer informatie over de manier waarop de kabels moeten worden aangesloten.

- 17** Volg de aanwijzingen op het scherm om de installatie van de software te voltooien.

Opmerking: **Basis** is de aanbevolen keuzemogelijkheid. Selecteer alleen **Geavanceerd** als u de installatie wilt aanpassen of als uw netwerk 802.1x-beveiliging gebruikt.

- 18** Om andere computers op het draadloze netwerk toegang te geven tot het gebruik van de draadloze printer volgt u stap 10 t/m 14 voor elke afzonderlijke computer.

De printer installeren op een draadloos netwerk (Macintosh)

Controleer het volgende voor u de printer installeert op een draadloos netwerk:

- Er is een optionele, draadloze kaart geïnstalleerd op uw printer.
- Uw draadloze netwerk is ingesteld en werkt naar behoren.
- De computer die u gebruikt is aangesloten op hetzelfde, draadloze netwerk waarop u de printer wilt aansluiten.

Configuratie van de printer voorbereiden

- 1 Zoek het MAC-adres van de printer op het blad dat bij de printer is geleverd. Schrijf de laatste zes cijfers van het MAC-adres op in de daarvoor bestemde ruimte:

MAC-adres: _____

- 2 Sluit het netsnoer aan op de printer en steek de stekker in een geaard stopcontact, schakel de stroom in.

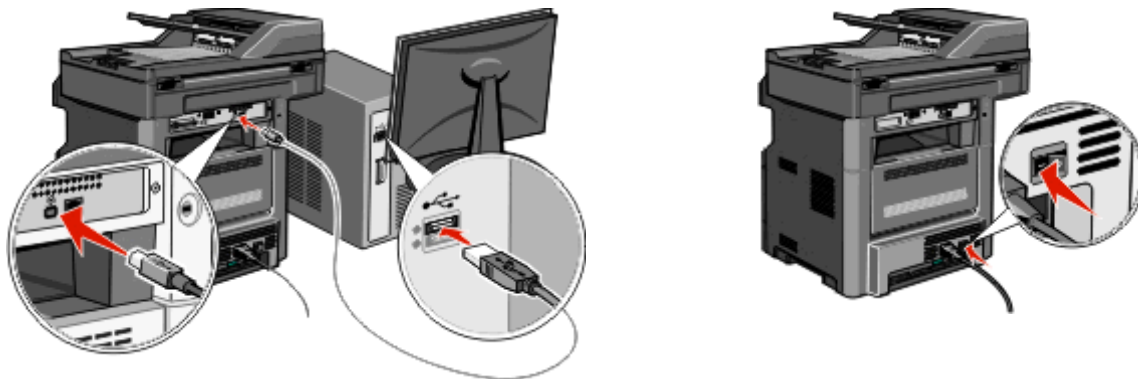

- 3 Selecteer via het bedieningspaneel van de printer uw taal en land of regio en raak vervolgens **Doorgaan** aan.
- 4 Selecteer uw tijdzone en raak vervolgens **Doorgaan** aan.
- 5 Deselecteer alle functies die u op een later tijdstip wilt instellen, zoals Fax of E-mail, en raak vervolgens **Doorgaan** aan.

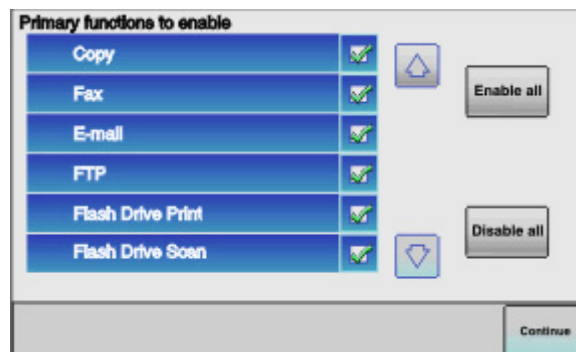

- 6 Selecteer welke extra knoppen u aan het beginscherm wilt toevoegen en raak vervolgens **Doorgaan** aan.

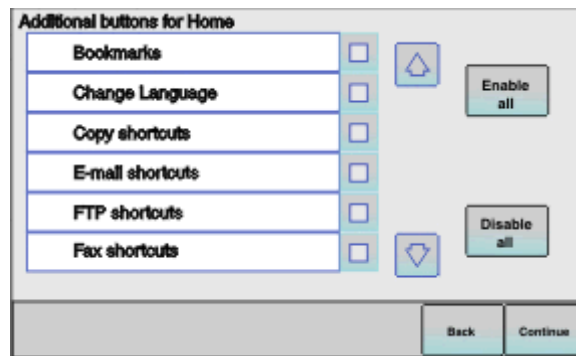

- 7 Als Fax is ingeschakeld, voert u de naam van uw faxstation in en raakt u **Invoeren** aan. Raadpleeg uw systeembeheerder voor meer informatie over de naam en het nummer van uw faxstation of raak **Terug** aan en deselecteer **Fax**.
- 8 Als Fax is ingeschakeld, voert u het (telefoon)nummer van het faxstation voor deze printer in en raakt u vervolgens **Doorgaan** aan.
- 9 Als E-mail is ingeschakeld, voert u de primaire SMTP-gatewayadres (e-mailserver) in en raakt u vervolgens **Invoeren** aan. Raadpleeg uw systeembeheerder voor meer informatie over het instellen van de e-mailfunctie of raak **Terug** aan en deselecteer **E-mail**.
- 10 Stel de datum en tijd in wanneer u hierom wordt gevraagd en raak vervolgens **Doorgaan** aan.

Voer de printerinformatie in

- 1 Open de AirPort-opties.

In Mac OS X versie 10.5 en later

- a Kies vanuit het Apple-menu **Systeemvoorkeuren**.
- b Klik op **Netwerk**.
- c Klik op **AirPort**.

In Mac OS X 10.4 en eerder

- a Kies in de Finder **Ga >Programma's**.
- b Dubbelklik in de map Programma's op **Internetverbinding**.
- c Klik in de werkbalk op **AirPort**.

- 2 Selecteer vanuit het pop-upmenu Netwerk **printserver xxxxxx**, hier staan de x'en voor de laatste zes cijfers van het MAC-adres dat u hebt gevonden op het blad met het MAC-adres.
- 3 Open de Safari-browser.
- 4 Selecteer vanuit het keuzemenu Bladwijzers **Toon**.
- 5 Selecteer **Bonjour** of **Rendezvous** bij Collecties en dubbelklik op de printernaam.

Opmerking: De applicatie heeft de naam *Rendezvous* in Mac OS X versie 10.3, maar heet nu *Bonjour* bij Apple Computer.

- 6 Ga vanaf de hoofdpagina van de Embedded Web Server naar de pagina waar de informatie over de draadloze instellingen is opgeslagen.

De printer configureren voor draadloze toegang

- 1 Typ de naam van uw netwerk (SSID) in het daarvoor bedoelde veld.
- 2 Selecteer **Infrastructuur** als uw Netwerkmodus als u gebruikmaakt van een draadloze router.
- 3 Selecteer het type beveiliging dat u wilt gebruiken om uw draadloze netwerk te beschermen.
- 4 Voer de beveiligingsinformatie in die nodig is om de printer toe te voegen aan uw draadloze netwerk.
- 5 Klik op **Submit (Verzenden)**.
- 6 Open de AirPort-toepassing op uw computer:

In Mac OS X versie 10.5 en later

- a Kies vanuit het Apple-menu **Systeemvoorkeuren**.
- b Klik op **Netwerk**.
- c Klik op **AirPort**.

In Mac OS X 10.4 en eerder

- a Kies in de Finder **Ga >Programma's**.
- b Dubbelklik in de map Programma's op **Internetverbinding**.
- c Klik in de werkbalk op **AirPort**.

- 7 Selecteer vanuit het pop-upvenster Netwerk uw draadloze netwerk.

Configureer uw computer voor draadloos gebruik van de printer

Als u wilt afdrukken op een netwerkprinter, moet elke Macintosh-gebruiker een aangepast *PPD-bestand* (Postscript Printer Description) installeren en een afdrukwachtrij maken in Afdrukbeheer of Printerconfiguratie.

- 1 Installeer een PPD-bestand op de computer:
 - a Plaats de cd *Software en documentatie* in het cd-rom- of dvd-romstation
 - b Dubbelklik op het printerinstallatiepakket.
 - c Klik in het welkomstvenster op **Ga door**.
 - d Klik nogmaals op **Ga door** nadat u het Leesmij-bestand hebt gelezen.
 - e Lees de licentieovereenkomst door, klik op **Ga door** en klik vervolgens op **Akkoord** om hiermee akkoord te gaan.
 - f Kies een bestemming en klik op **Ga door**.
 - g Klik in het scherm Standaard op **Installeer**.
 - h Voer het gebruikerswachtwoord in en klik vervolgens op **OK**.
Alle benodigde software is op de computer geïnstalleerd.
 - i Klik op **Opnieuw opstarten** wanneer de installatie is voltooid.
- 2 Voeg de printer toe:
 - a Voor afdrukken via IP:
 - In Mac OS X versie 10.5 en later
 - 1 Kies vanuit het Apple-menu **Systeemvoorkeuren**.
 - 2 Klik op **Afdrukken en faxen**.
 - 3 Klik op **+**.

- 4 Selecteer de printer uit de lijst.
- 5 Klik op **Voeg toe**.

In Mac OS X versie 10.4

- 1 Kies in de Finder **Ga >Programma's**.
- 2 Dubbelklik op de map **Hulpprogramma's**.
- 3 Dubbelklik op **Printerconfiguratie** of **Afdrukbeheer**.
- 4 Kies **Voeg toe** in de printerlijst.
- 5 Selecteer de printer uit de lijst.
- 6 Klik op **Voeg toe**.

b Voor afdrukken via AppleTalk:

In Mac OS X versie 10.5

- 1 Kies vanuit het Apple-menu **Systeemvoorkeuren**.
- 2 Klik op **Afdrukken en faxen**.
- 3 Klik op **+**.
- 4 Klik op **AppleTalk**.
- 5 Selecteer de printer uit de lijst.
- 6 Klik op **Voeg toe**.

In Mac OS X versie 10.4

- 1 Kies in de Finder **Ga >Programma's**.
- 2 Dubbelklik op de map **Hulpprogramma's**.
- 3 Dubbelklik op **Afdrukbeheer** of **Printerconfiguratie**.
- 4 Kies **Voeg toe** in de printerlijst.
- 5 Selecteer het tabblad **Standaardbrowser**.
- 6 Klik op **Meer printers**.
- 7 Kies **AppleTalk** in het eerste pop-upmenu.
- 8 Selecteer **Lokale AppleTalk-zone** in het tweede pop-upmenu.
- 9 Selecteer de printer uit de lijst.
- 10 Klik op **Voeg toe**.

Printer installeren op een bedraad netwerk

Gebruik de volgende aanwijzingen om de printer te installeren op een bedraad netwerk. Deze aanwijzingen zijn van toepassing voor een Ethernetverbinding.

Controleer het volgende voor u de printer installeert op een bedraad netwerk:

- U hebt de eerste installatie van de printer voltooid.
- De printer is aangesloten op uw netwerk met de juiste soort kabel.

Voor Windows-gebruikers

- 1 Plaats de cd *Software en documentatie* in de computer.
Wacht totdat het welkomtscherm wordt weergegeven.

Als de cd na een minuut niet wordt gestart, gaat u als volgt te werk:

- a Klik op  of klik op **Start** en dan op **Uitvoeren**.
- b Typ in het vakje van Start zoeken of Uitvoeren **D: \setup.exe**, waarbij **D** de letter van uw cd-rom- of dvd-romstation is.

2 Klik op **Install Printer and Software (Printer en software installeren)**.

3 Klik op **Agree (Akkoord)** om de licentieovereenkomst te accepteren.

4 Selecteer **Suggested (Aanbevolen)** en klik vervolgens op **Next (Volgende)**.

Opmerking: als u de printer wilt configureren voor gebruik met een statisch IP-adres via IPv6 of printers wilt configureren via scripts, kiest u **Custom (Aangepast)** en volgt u de aanwijzingen op het scherm.

5 Select **Wired Network Attach (Aangesloten op bedraad netwerk)** en klik op **Next (Volgende)**.

6 Selecteer de printerfabrikant in de lijst.

7 Selecteer het printermodel in de lijst en klik op **Next (Volgende)**.

8 Selecteer de printer in de lijst met gevonden netwerkprinters en klik op **Finish (Voltooien)**.

Opmerking: als de geconfigureerde printer niet wordt weergegeven, klikt u op **Add Port (Poort toevoegen)** en volgt u de aanwijzingen op het scherm.

9 Volg de aanwijzingen op het scherm om de installatie te voltooien.

Voor Macintosh-gebruikers

1 Stel in dat de DHCP-server van het netwerk een IP-adres toewijst aan de printer.

2 Druk vanaf de printer de netwerkconfiguratiepagina af. Voor meer informatie over het afdrukken van een netwerkinstallatiepagina, zie "Een netwerkconfiguratiepagina afdrukken" op pagina 52.

3 U vindt het IP-adres van de printer in het TCP/IP-gedeelte van de netwerkinstallatiepagina. U zult dit IP-adres nodig hebben bij de toegangsconfiguratie van computers op een ander subnet dan de printer.

4 Installeer de stuurprogramma's en voeg de printer toe.

a Installeer een PPD-bestand op de computer:

1 Plaats de cd *Software en documentatie* in het cd-rom- of dvd-romstation

2 Dubbelklik op het printerinstallatiepakket.

3 Klik in het welkomstvenster op **Continue (Doorgaan)**.

4 Klik nogmaals op **Continue (Doorgaan)** nadat u het Leesmij-bestand hebt gelezen.

5 Lees de licentieovereenkomst door, klik op **Ga door** en klik vervolgens op **Akkoord** om hiermee akkoord te gaan.

6 Kies een bestemming en klik op **Continue (Ga door)**.

7 Klik in het scherm Easy Install (Standaard) op **Install (Installeer)**.

8 Voer het gebruikerswachtwoord in en klik vervolgens op **OK**.
Alle benodigde software wordt op de computer geïnstalleerd.

9 Klik op **Opnieuw opstarten** wanneer de installatie is voltooid.

b Voeg de printer toe:

- Voor afdrukken via IP:

In Mac OS X versie 10.5 en later

- 1 Kies vanuit het Apple-menu **Systeemvoorkeuren**.
- 2 Klik op **Print & Fax (Afdrukken en faxen)**.
- 3 Klik op **+**.
- 4 Klik op **IP**.
- 5 Typ het IP-adres van uw printer in het veld Adres.
- 6 Klik op **Add (Voeg toe)**.

Mac OS X 10.4 en eerder

- 1 Kies in de Finder **Ga > Programma's**.
- 2 Dubbelklik op **Utilities**.
- 3 Dubbelklik op **Printerconfiguratie** of **Afdrukbeheer**.
- 4 Kies **Voeg toe** in de printerlijst.
- 5 Klik op **IP**.
- 6 Typ het IP-adres van uw printer in het veld Adres.
- 7 Klik op **Add (Voeg toe)**.

- Voor afdrukken via AppleTalk:

In Mac OS X versie 10.5

- 1 Kies vanuit het Apple-menu **Systeemvoorkeuren**.
- 2 Klik op **Print & Fax (Afdrukken en faxen)**.
- 3 Klik op **+**.
- 4 Klik op **AppleTalk**.
- 5 Selecteer de printer uit de lijst.
- 6 Klik op **Add (Voeg toe)**.

Mac OS X 10.4 en eerder

- 1 Kies in de Finder **Ga > Programma's**.
- 2 Dubbelklik op **Utilities**.
- 3 Dubbelklik op **Print Center (Afdrukbeheer)** of **Printer Setup Utility (Printerconfiguratie)**.
- 4 Kies **Voeg toe** in de printerlijst.
- 5 Selecteer het tabblad **Default Browser (Standaardbrowser)**.
- 6 Klik op **More Printers (Meer printers)**.
- 7 Kies **AppleTalk** in het eerste pop-upmenu.
- 8 Selecteer **Local AppleTalk zone (Lokale AppleTalk-zone)** in het tweede pop-upmenu.
- 9 Selecteer de printer uit de lijst.
- 10 Klik op **Add (Voeg toe)**.

Opmerking: Verschijnt de printer niet in de lijst, dan moet u de printer toevoegen aan de hand van het IP-adres. Neem voor ondersteuning contact op met de systeembeheerder.

Poortinstellingen wijzigen na het installeren van een nieuw netwerk Interne 'Solutions' Poort (ISP)

Wanneer een nieuw netwerk Interne 'Solutions' Poort (ISP) wordt geïnstalleerd op de printer, dan wordt een nieuw IP-adres aan de printer toegewezen. De printerconfiguraties op computers met toegang tot de printer, moet worden bijgewerkt met dit nieuwe IP-adres, zodat ze via het netwerk afdruktaken naar deze printer kunnen versturen.

Opmerkingen:

- Als de printer een vast IP-adres heeft dat ongewijzigd blijft, hoeft u geen wijzigingen door te voeren in de configuratie van de diverse computers.
- Als de computers zijn geconfigureerd afdruktaken naar de printer te versturen onder een netwerknaam die ongewijzigd blijft (en dus niet via een IP-adres), dan hoeft u geen wijzigingen door te voeren in de configuratie van de diverse computers.
- Als u een draadloze ISP toevoegt aan een printer die daarvoor was geconfigureerd voor een bedrade verbinding, zorg er dan voor dat het bedrade netwerk is verwijderd voordat u de printer configureert voor draadloos gebruik. Als de bedrade verbinding blijft behouden, dan zal de draadloze configuratie kunnen worden voltooid, maar zal de draadloze ISP niet worden geactiveerd. Mocht de printer zijn geconfigureerd voor een draadloze ISP terwijl er nog een bedrade verbinding aanwezig is, verwijder dan eerst de bedrade verbinding, schakel de printer uit en dan weer in. Dit zal de draadloze ISP inschakelen.
- Er kan maar één netwerkverbinding actief zijn. Als u wilt kunnen schakelen tussen de bedrade en de draadloze verbinding, dan zult u eerst de printer moeten uitschakelen, de kabel moeten aansluiten (om over te schakelen naar een bedrade verbinding) of de kabel moeten verwijderen (om over te schakelen naar een draadloze verbinding), en vervolgens de printer weer inschakelen.

Voor Windows-gebruikers

- 1 Een netwerkinstallatiepagina afdrukken en het nieuwe IP-adres noteren.
- 2 Klik op  of klik op **Start** en dan op **Uitvoeren**.
- 3 Typ in het vakje van Start zoeken of Uitvoeren **control printers**.
- 4 Druk op **Enter** of klik op **OK**.
De printermap gaat open.
- 5 Ga naar de printer die is gewijzigd.
Opmerking: Als er meer dan één exemplaar van de printer is, werk dan alle exemplaren bij met het nieuwe IP-adres.
- 6 Klik met de rechtermuisknop op de printer.
- 7 Klik op **Properties (Eigenschappen)**.
- 8 Klik op de tab **Ports (Poorten)**.
- 9 Ga naar de poort in de lijst, en selecteer de poort.
- 10 Klik op **Poort configureren**.
- 11 Typ het nieuwe IP-adres in in het veld "Printernaam of IP-adres". U vindt het nieuwe IP-adres op de netwerkinstallatiepagina die u bij stap 1 hebt afgedrukt.
- 12 Klik op **OK** en vervolgens op **Sluiten**.

Voor Macintosh-gebruikers

- 1 Een netwerkinstallatiepagina afdrukken en het nieuwe IP-adres noteren.
- 2 U vindt het IP-adres van de printer in het TCP/IP-gedeelte van de netwerkinstallatiepagina. U zult dit IP-adres nodig hebben bij de toegangsconfiguratie van computers op een ander subnet dan de printer.
- 3 Voeg de printer toe:
 - Voor afdrukken via IP:

In Mac OS X versie 10.5 en later

- a Kies vanuit het Apple-menu **Systeemvoorkeuren**.
- b Klik op **Print & Fax (Afdrukken en faxen)**.
- c Klik op **+**.
- d Klik op **IP**.
- e Typ het IP-adres van uw printer in het veld Adres.
- f Klik op **Add (Voeg toe)**.

Mac OS X 10.4 en eerder

- a Selecteer **Programma's** vanuit het menu Ga.
 - b Dubbelklik op **Utilities**.
 - c Dubbelklik op **Printerconfiguratie** of **Afdrukbeheer**.
 - d Kies **Voeg toe** in de printerlijst.
 - e Klik op **IP**.
 - f Typ het IP-adres van uw printer in het veld Adres.
 - g Klik op **Add (Voeg toe)**.
- Voor afdrukken via AppleTalk:

In Mac OS X versie 10.5

- a Kies vanuit het Apple-menu **Systeemvoorkeuren**.
- b Klik op **Print & Fax (Afdrukken en faxen)**.
- c Klik op **+**.
- d Klik op **AppleTalk**.
- e Selecteer de printer uit de lijst.
- f Klik op **Add (Voeg toe)**.

Mac OS X 10.4 en eerder

- a Selecteer vanuit het menu Ga **Programma's**.
- b Dubbelklik op **Utilities**.
- c Dubbelklik op **Print Center (Afdrukbeheer)** of **Printer Setup Utility (Printerconfiguratie)**.
- d Kies **Voeg toe** in de printerlijst.
- e Selecteer het tabblad **Default Browser (Standaardbrowser)**.
- f Klik op **More Printers (Meer printers)**.
- g Kies **AppleTalk** in het eerste pop-upmenu.
- h Selecteer **Local AppleTalk zone (Lokale AppleTalk-zone)** in het tweede pop-upmenu.
- i Selecteer de printer uit de lijst.
- j Klik op **Add (Voeg toe)**.

Serieel afdrukken instellen

Bij serieel afdrukken worden gegevens met één bit tegelijk overgedragen. Hoewel serieel afdrukken over het algemeen trager is dan parallel afdrukken, verdient het de voorkeur wanneer er een grote afstand is tussen de printer en de computer of wanneer er een interface met betere overdrachtsnelheid beschikbaar is.

Na installatie van de seriële poort of communicatiepoort (COM-poort), dient u de computer en de printer te configureren zodat ze met elkaar kunnen communiceren. Zorg ervoor dat u de seriële kabel op de COM-poort van uw printer hebt aangesloten.

1 Stel de parameters op de printer in:

- a Via het bedieningspaneel van de printer navigeert u naar het menu met de poortinstellingen.
- b Ga naar het submenu met de seriëlepoortinstellingen.
- c Wijzig zo nodig de seriële instellingen.
- d Sla de nieuwe instellingen op.
- e Pagina met menu-instellingen afdrukken.

2 Installeer het printerstuurprogramma:

- a Plaats de cd *Software en documentatie*. De cd wordt automatisch gestart.
Als de cd niet automatisch wordt gestart, gaat u als volgt te werk:
 - 1 Klik op  of klik op **Start** en dan op **Uitvoeren**.
 - 2 Typ in het vakje van Start zoeken of Uitvoeren `D:\setup.exe`, waarbij D de letter van uw cd-rom- of dvd-romstation is.
- b Klik op **Install Printer and Software (Printer en software installeren)**.
- c Klik op **Akkoord** nadat u de licentieovereenkomst voor de printer hebt gelezen.
- d Klik op **Custom (Aangepast)**.
- e Zorg ervoor dat Componenten selecteren is aangevinkt, en klik op **Volgende**.
- f Selecteer het printermodel in het menu en klik op **Printer toevoegen**.
- g Klik op de + naast het printermodel onder Componenten selecteren.
- h Zorg ervoor dat de juiste COM-poort beschikbaar is onder Componenten selecteren. Dit is de poort waarop de seriële kabel op de computer is aangesloten (bijvoorbeeld: COM1).
- i Zorg ervoor dat het vakje naast het geselecteerde printermodel is aangevinkt.
- j Selecteer eventuele, optionele software die u wilt installeren, en klik op **Volgende**.
- k Klik op **Voltooien** om de installatie van de printersoftware af te ronden.

3 Stel de COM-poortparameters in:

Nadat het printerstuurprogramma is geïnstalleerd, moet u de seriële parameters instellen voor de COM-poort die is toegewezen aan het printerstuurprogramma.

De seriële parameters van de COM-poort moeten exact overeenkomen met de seriële parameters die zijn ingesteld op de printer.

- a Open Apparaatbeheer.
 - 1 Klik op  of klik op **Start** en dan op **Uitvoeren**.
 - 2 Typ in het vakje van Start zoeken of Uitvoeren `devmgmt.msc`.
 - 3 Druk op **Enter** of klik op **OK**.
Apparaatbeheer gaat open.

- b** Klik op + om de lijst met beschikbare poorten uit te vouwen.
- c** Selecteer de communicatiepoorten waarop u de seriële kabel op uw computer wilt aansluiten (bijvoorbeeld: COM1).
- d** Klik op **Eigenschappen**.
- e** Stel in het tabblad Poortinstellingen de seriële parameters in op de parameters die u ook hebt ingesteld op de printer.
Kijk voor de printerinstellingen bij de seriële parameters op de pagina met menu-instellingen die u eerder hebt afgedrukt.
- f** Klik op **OK** en sluit alle vensters.
- g** Druk een testpagina af om de printerinstallatie te controleren. Wanneer de testpagina goed wordt afgedrukt, is de printerconfiguratie voltooid.

De milieubelasting van uw printer minimaliseren

Papier en toner besparen

Kringlooppapier en ander kantoorpapier gebruiken

- Een laag vochtgehalte (4–5%)
- Geschikte gladheid (100-200 Sheffield-punten of 140-350 Bendtsen-punten in Europa)

Opmerking: Bepaalde papiersoorten die veel gladder (bijvoorbeeld premiumlaserpapier, 24 lb, 50-90 Sheffield-punten) of veel ruwer (bijvoorbeeld premiumkatoenpapier van 200-300 Sheffield-punten) zijn, zijn ontworpen voor gebruik met laserprinters, ondanks de structuur van het oppervlak. Raadpleeg uw papierleverancier voordat u deze papiersoorten gebruikt.

- Een geschikte wrijvingscoëfficiënt tussen de vellen (0,4-0,6)
- Voldoende buigweerstand in de invoerriem

Kringlooppapier, licht papier (<60 g/m²) en/of dun papier (<0,1 mm) en papier dat in de breedte is gesneden voor printers met staande invoer (korte zijde), hebben mogelijk een lagere buigweerstand dan nodig voor betrouwbare papierinvoer. Raadpleeg uw papierleverancier voordat u deze papiersoorten gebruikt in uw (elektrofotografische) laserprinter. Houd er rekening mee dat dit slechts algemene richtlijnen zijn en dat papier dat aan deze richtlijnen voldoet nog steeds invoerproblemen kan veroorzaken voor een laserprinter, bijvoorbeeld omdat het papier extreem omkruilt bij normale afdrukomstandigheden.

Zuinig omgaan met accessoires

U kunt de hoeveelheid papier en toner die u tijdens het afdrukken, kopiëren of ontvangen van faxen gebruikt op een aantal manieren verlagen. U kunt:

Beide zijden van het papier gebruiken

Voor het afdrukken van een document, een kopie of een inkomende fax kunt u instellen of u op een of beide zijden van het papier wilt afdrukken. Zie voor meer informatie:

- “Op beide zijden van het papier afdrukken (duplex)” op pagina 95
- “Kopiëren op beide zijden van het papier (dubbelzijdig afdrukken)” op pagina 107
- “Een inkomende fax op beide zijden van het papier afdrukken (dubbelzijdig)” op pagina 144

Meerdere pagina's op een vel papier plaatsen

U kunt maximaal 16 achtereenvolgende pagina's van een document met meerdere pagina's op één zijde van een enkel vel papier afdrukken via het dialoogvenster Afdrukken.

Raadpleeg “Meerdere pagina's op één vel kopiëren” op pagina 109 als u twee of vier achtereenvolgende pagina's van een document met meerdere pagina's naar één zijde van een enkel vel papier wilt kopiëren.

Scannen

U hoeft uw documenten en foto's niet op papier te zetten als u ze scant en vervolgens opslaat in een computerprogramma, toepassing of op een flash-station. Zie voor meer informatie:

- “E-mail verzenden met het aanraakscherm” op pagina 119
- “Naar een computer scannen” op pagina 154
- “Scannen naar een flashstation” op pagina 155

Uw eerste ontwerp op fouten controleren

Voordat u een document afdrukt of meerdere malen kopieert.

- Druk één exemplaar van het document af om de inhoud en indeling op fouten te controleren.

Vermijd papierstoringen

Selecteer en plaats papier zorgvuldig om papierstoringen te voorkomen. Zie “Papierstoringen voorkomen” op pagina 76 voor meer informatie.

Energie besparen

Ecomodus gebruiken

Gebruik de Ecomodus om snel een of meer manieren te selecteren om de invloed van uw printer op het milieu te beperken.

Opmerking: bekijk de tabel voor meer informatie over de instellingen die worden gewijzigd als u een Ecomodusinstelling selecteert.

Kies	Functie
Energie	Het energiegebruik beperken, vooral wanneer de printer niet-actief is. <ul style="list-style-type: none"> • De printermotoren starten niet tot er een taak klaar is voor afdrucken. Het kan daarom even duren voordat de eerste pagina wordt afgedrukt. • De printer gaat over naar de Spaarstandmodus als hij een minuut inactief is geweest. • Als de printer overgaat naar de Spaarstandmodus, worden de lampjes van de display van het bedieningspaneel en de standaarduitvoerlade uitgeschakeld. • De lampjes van de scanner worden alleen geactiveerd als er een scantaak is gestart.
Papier	<ul style="list-style-type: none"> • De automatische duplexfunctie inschakelen • Afdruklogfuncties uit te schakelen.
Energie/papier	Alle instellingen gebruiken die in verband staan met de Energiemodus en de Papiermodus.
Uit	De standaardinstellingen gebruiken voor alle instellingen die in verband staan met de Ecomodus. Deze instelling ondersteunt de prestatiespecificaties voor uw printer.

U selecteert als volgt een Ecomodusinstelling:

- 1 Raak  aan op het home-scherm.
- 2 Raak **Instellingen** aan.
- 3 Raak **Algemene instellingen** aan.

- 4 Raak **Ecomodus** aan.
- 5 Raak de pijltoetsen aan om een instelling te selecteren.
- 6 Raak **Indienen** aan.
Veranderingen indienen verschijnt.



Spaarstand aanpassen

U kunt energie besparen door het aantal minuten dat de printer wacht tot hij overgaat op de Spaarstandmodus verlagen. De beschikbare instellingen variëren van 1 tot 240 minuten. De standaardinstelling is 30 minuten.

De Embedded Web Server gebruiken

- 1 Typ het IP-adres van de printer in het adresveld van uw webbrowser.
Opmerking: als u het IP-adres van de printer niet weet, drukt u een pagina met netwerkinstellingen af en zoekt u het IP-adres op in het TCP/IP-gedeelte.
- 2 Klik op **Instellingen** en op **Algemene instellingen**.
- 3 Klik op **Timeouts**.
- 4 Typ in het vak Spaarstand het aantal minuten dat de printer moet wachten voordat de spaarstand wordt ingeschakeld.
- 5 Klik op **Indienen**.

Het bedieningspaneel van de printer gebruiken

- 1 Zorg ervoor dat de printer is ingeschakeld en dat **Gereed** wordt weergegeven.
- 2 Raak  aan op het home-scherm.
- 3 Raak **Instellingen** aan.
- 4 Raak **Algemene instellingen** aan.
- 5 Raak de Pijl-omlaag aan tot **Timeouts** wordt weergegeven.
- 6 Raak **Timeouts** aan.
- 7 Raak de pijltoetsen naast **Spaarstandmodus** aan om het aantal minuten te selecteren dat de printer moet wachten voor de spaarstandmodus wordt ingeschakeld.
- 8 Raak **Indienen** aan.
- 9 Raak  aan.



Helderheid van de display aanpassen

Als u energie wilt besparen of u kunt de display niet goed lezen, dan kunt u de helderheid van de display aanpassen. Beschikbare instellingen variëren van 20–100 . De standaardinstelling is 100.

De Embedded Web Server gebruiken

- 1 Typ het IP-adres van de printer in het adresveld van uw webbrowser.
Opmerking: als u het IP-adres van de printer niet weet, drukt u een pagina met netwerkinstellingen af en zoekt u het IP-adres op in het TCP/IP-gedeelte.
- 2 Klik op **Instellingen** en op **Algemene instellingen**.
- 3 Typ in het vak Helderheid van scherm het helderheidspercentage voor het home-scherm.
- 4 Klik op **Indienen**.

Het bedieningspaneel van de printer gebruiken

- 1 Zorg ervoor dat de printer is ingeschakeld en dat **Gereed** wordt weergegeven.
- 2 Raak  aan op het home-scherm.
- 3 Raak **Instellingen** aan.
- 4 Raak **Algemene instellingen** aan.
- 5 Raak de pijl-omlaag aan tot **Helderheid van scherm** wordt weergegeven.
- 6 Raak de pijltoetsen aan om een instelling te selecteren.
- 7 Raak **Indienen** aan.
- 8 Raak  aan.

De standaarduitvoerlade op laag instellen

Om energie te besparen kunt u de uitvoerlampjes voor de standaarduitvoerlade instellen op gedimd of ze uitschakelen.

De beschikbare instellingen zijn Uit, Gedimd en Helder.

In de modus Normaal/Stand-by is de standaardinstelling Helder.

De standaardinstelling voor de Spaarstand is Gedimd.

De Embedded Web Server gebruiken

- 1 Typ het IP-adres van de printer in het adresveld van uw webbrowser.
Opmerking: als u het IP-adres van de printer niet weet, drukt u een pagina met netwerkinstellingen af en zoekt u het IP-adres op in het TCP/IP-gedeelte.
- 2 Klik op **Instellingen** en op **Algemene instellingen**.
- 3 Klik op **Uitvoerlamp**.
- 4 Selecteer in de lijst van de Normale/Stand-bymodus de lage instelling die door de standaarduitvoerlade zal worden gebruikt in de modus Gereed of Stand-by.

- 5 Selecteer in de lijst van de Spaarstand de lage instelling die door de standaarduitvoerlade zal worden gebruikt in de modus Spaarstand.

Opmerking: zie “Spaarstand aanpassen” op pagina 71 voor meer informatie over het uitschakelen van de spaarstand.

- 6 Klik op **Indienen**.

Het bedieningspaneel van de printer gebruiken

- 1 Zorg ervoor dat de printer is ingeschakeld en dat **Gereed** wordt weergegeven.
- 2 Raak  aan op het beginscherm.
- 3 Raak **Instellingen** aan en vervolgens **Algemene instellingen**.
- 4 Raak de Pijl-omlaag aan tot **Uitvoerlamp** wordt weergegeven.
- 5 Raak **Uitvoerlamp** aan.
- 6 Raak de pijltoets naast **Modus Normaal/Stand-by** om de lage instellingen te selecteren die de standaarduitvoerlade gebruikt in de modus Gereed of Stand-by.
- 7 Raak de pijltoets naast **Spaarstand** aan om de lage instelling te selecteren die de standaarduitvoerlade gebruikt in de modus Gereed of Stand-by.

Opmerking: zie “Spaarstand aanpassen” op pagina 71 voor meer informatie over het uitschakelen van de spaarstand.

- 8 Druk op **Indienen**.

- 9 Raak  aan.

Geluidsniveau van de printer reduceren

Gebruik de Stille modus om het geluid van de printer te reduceren.

Opmerking: bekijk de tabel voor meer informatie over de instellingen die worden gewijzigd als u een instelling van de Stille modus selecteert.

Kies	Om
Aan	<p>Het geluid van de printer te reduceren.</p> <ul style="list-style-type: none"> • Mogelijk is de verwerkingssnelheid langzamer. • De printermotoren starten niet tot er een taak klaar is om af te drukken. Het kan daarom even duren voordat de eerste pagina wordt afgedrukt. • De ventilatoren werken minder snel of worden uitgeschakeld.
Uit	De standaardinstellingen te gebruiken. Deze instelling ondersteunt de prestatiespecificaties voor uw printer.

U selecteert als volgt een instelling van de Stille modus:

- 1 Raak  aan op het beginscherm.
- 2 Raak **Instellingen** aan.
- 3 Raak **Algemene instellingen** aan.
- 4 Raak **Stille modus** aan.

5 Raak de pijltoetsen aan om een instelling te selecteren.



6 Raak **Indienen** aan.

Papier en speciaal afdruk materiaal plaatsen

In dit gedeelte wordt uitgelegd hoe de papier- en invoerladen moeten worden geplaatst. Hier vindt u ook informatie over de papierafdrukstand, het instellen van de papiersoort en het papierformaat en het koppelen en ontkoppelen van laden.

Papiersoort en papierformaat instellen

De instelling voor Papierformaat voor de standaardlade voor 250 vel en de universeellader moeten handmatig worden ingesteld via het menu Papierformaat. De instelling Papierformaat staat standaard ingesteld op Normaal papier. U dient de instelling Papierformaat handmatig in te stellen voor alle laden waarin geen normaal papier is geplaatst.

- 1 Zorg ervoor dat de printer is ingeschakeld en dat **Gereed** wordt weergegeven.
- 2 Raak  aan op het home-scherm.
- 3 Raak **Menu Papier** aan.
- 4 Raak **Papierformaat/-soort** aan.
- 5 Druk op de pijlen van de papiersoort voor de gewenste lade tot de juiste instelling voor formaat of soort verschijnt.
- 6 Raak **Indienen** aan.
- 7 Druk op  om terug te keren naar het home-scherm.

Instellingen voor universeel papier configureren

Het papierformaat Universal is een door de gebruiker gedefinieerde instelling waarmee u kunt afdrucken op papierformaten die niet vooraf zijn ingesteld in de printermenu's. Stel het papierformaat voor de betreffende lade in op Universal als het gewenste formaat niet beschikbaar is in het menu Papierformaat. Geef vervolgens alle onderstaande instellingen voor het universele formaat voor uw papier op:

- Maateenheden (millimeter of inch)
- Breedte Staand
- Hoogte Staand

Opmerking: Het kleinste ondersteunde universele formaat is 76 x 76 mm; het grootste is 216 x 356 mm.

Een maateenheid opgeven

- 1 Zorg ervoor dat de printer is ingeschakeld en dat het bericht **Gereed** wordt weergegeven.
- 2 Raak  aan op het beginscherm.
- 3 Raak **Menu Papier** aan.
- 4 Raak de pijl omlaag aan totdat **Universal - instelling** wordt weergegeven en raak vervolgens **Universal - instelling** aan.
- 5 Raak de pijl naar links of rechts aan om de gewenste maateenheid te selecteren.
- 6 Raak **Breedte staand** of **Hoogte staand** aan.
- 7 Raak de pijl naar links of rechts aan om de gewenste breedte of hoogte te selecteren.

8 Raak **Verzenden** aan om uw selectie op te slaan.

Selectie verzenden wordt weergegeven, gevolgd door het menu Papier.

9 Raak 🏠 aan om terug te gaan naar het beginscherm.

Papierstoringen voorkomen

De volgende tips kunnen papierstoringen helpen voorkomen:

Aanbevelingen voor papierladen

- Zorg ervoor dat het papier vlak in de lade is geplaatst.
- Verwijder geen laden terwijl de printer bezig is met afdrukken.
- Plaats geen afdruk materiaal in de papierlade terwijl de printer bezig is met afdrukken. Plaats afdruk materiaal voordat u gaat afdrukken of wacht tot u wordt gevraagd afdruk materiaal te plaatsen.
- Plaats niet te veel papier. Zorg ervoor dat de stapel niet hoger is dan de aangegeven maximale stapelhoogte.
- Zorg ervoor dat de geleiders in de papierlade of de handinvoer op de juiste wijze zijn ingesteld en niet te strak tegen het papier of de enveloppen zijn geplaatst.
- Duw alle laden stevig in de printer nadat u het afdruk materiaal hebt geplaatst.

Aanbevelingen voor papier

- Gebruik uitsluitend aanbevolen papier of speciaal afdruk materiaal.
- Plaats nooit gekreukt, gevouwen, vochtig, gebogen of kromgetrokken papier.
- Buig het papier, waaier het uit en maak er een rechte stapel van voordat u het in de printer plaatst.



- Gebruik geen papier dat u zelf op maat hebt gesneden of geknipt.
- Gebruik nooit papier van verschillend formaat, gewicht of soort in dezelfde papierbron.
- Controleer of alle papierformaten en papiersoorten op de juiste wijze zijn ingesteld in de menu's op het bedieningspaneel van de printer.
- Bewaar het papier volgens de aanbevelingen van de fabrikant.

Laden vullen

1 Trek de lade volledig naar buiten.

Opmerking: verwijder een lade nooit tijdens de uitvoering van een afdruktaak of als het bericht **Bezig** op het bedieningspaneel wordt weergegeven. Dit kan een papierstoring veroorzaken.

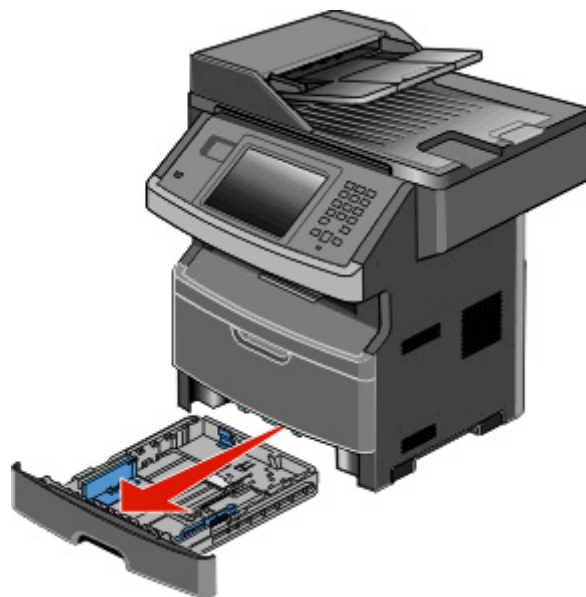

2 Druk de papiergeleiders in en schuif deze naar de juiste positie voor het formaat papier dat u wilt plaatsen.

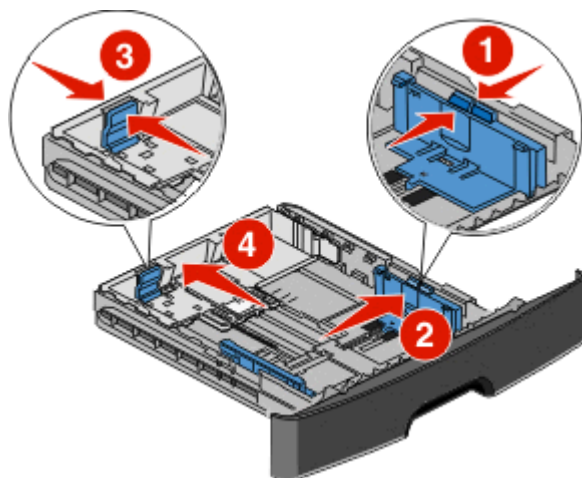

Voor een lang papierformaat zoals A4 of Legal, drukt u de lengtegeleider in en schuift u deze naar achteren naar de positie van het papier dat u plaatst.

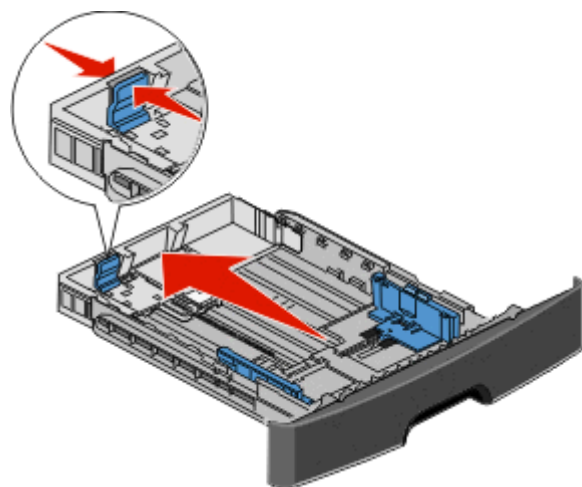

Als u A6-papier plaatst:

- a Druk de lengtegeleider in en schuif deze naar het midden van de lade naar de positie voor A5-formaat.
- b Zet de A6-papierstop omhoog.

Opmerkingen:

- De standaardlade kan slechts 150 vellen A6-papier bevatten. De lijn voor de maximale hoeveelheid op de A6-papierstop geeft de maximumhoogte voor het plaatsen van A6-papier aan. Plaats niet te veel papier in de lade.
- De optionele lade kan niet met papier van A6-formaat worden gevuld.

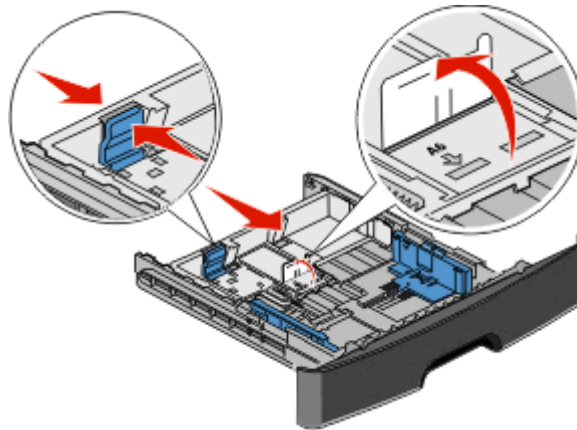

Opmerking: stel de geleider in op de juiste positie met behulp van de formaatindicatoren aan de onderkant van de lade.

- 3 Buig de vellen enkele malen om ze los te maken en waaier ze vervolgens uit. Vouw of kreuk het papier niet. Maak op een vlakke ondergrond de stapel recht.



- 4 Plaats de papierstapel tegen de achterkant van de lade zoals weergegeven met de aanbevolen afdrukzijde omlaag.

Opmerking: de lijn voor de maximale hoeveelheid op de breedtegeleider geeft de maximumhoogte voor het plaatsen van papier aan. Plaats geen A6-papier tot de lijn voor de maximale hoeveelheid; er passen slechts 150 vellen A6-papier in de lade.

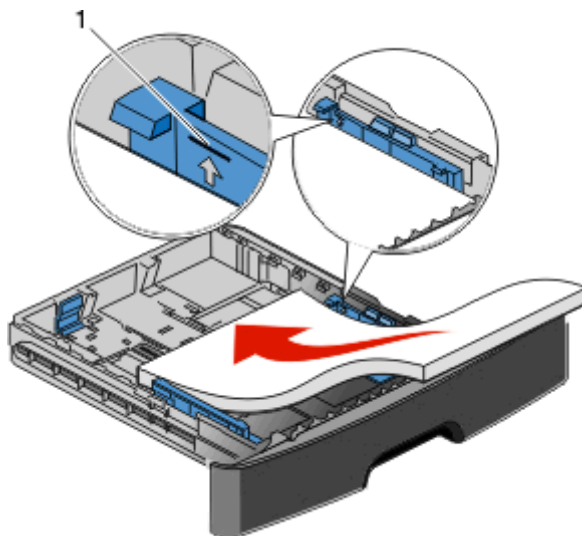

1 Lijn voor maximale hoeveelheid

Plaats briefhoofdpapier met de bovenste rand van het vel in de richting van de voorzijde van de lade en met de afbeelding naar beneden gericht.

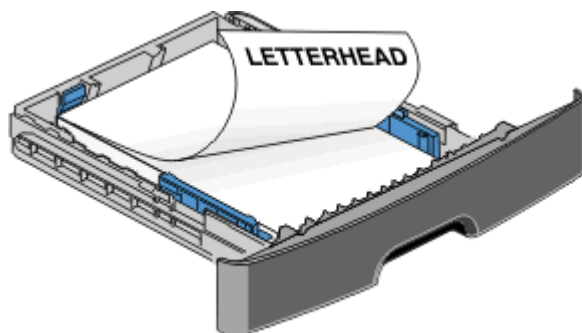

5 Druk de geleiders samen en schuif deze net tegen de zijkant van de stapel.

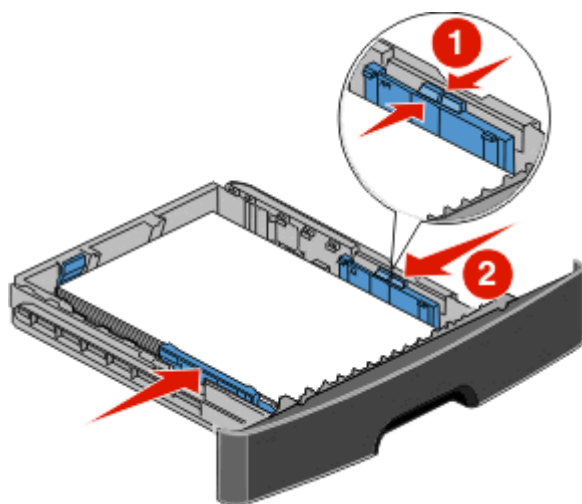

6 Plaats de lade terug.

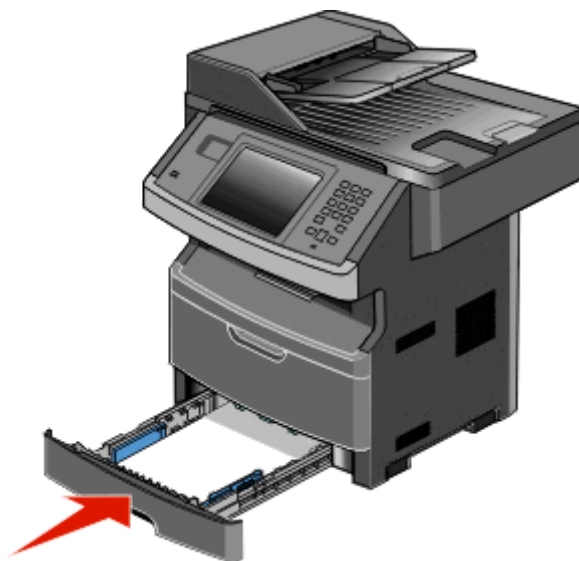

7 Als u een andere papiersoort dan anders in de lade plaatst, moet u de instelling voor Papierformaat/-soort wijzigen in het menu Papier.

Universeellader gebruiken

De universeellader openen

1 Pak de handgreep en trek de klep van de universeellader naar beneden.



2 Pak de opstaande handgreep en trek het verlengstuk naar voren.

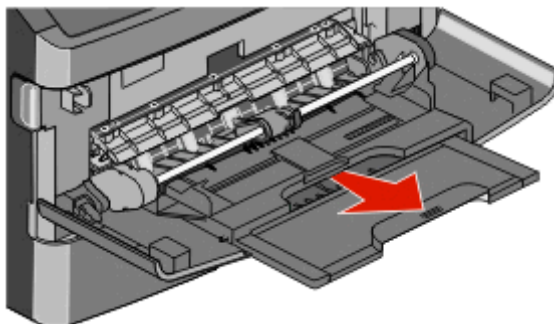

3 Pak de handgreep en trek het verlengstuk naar voren.

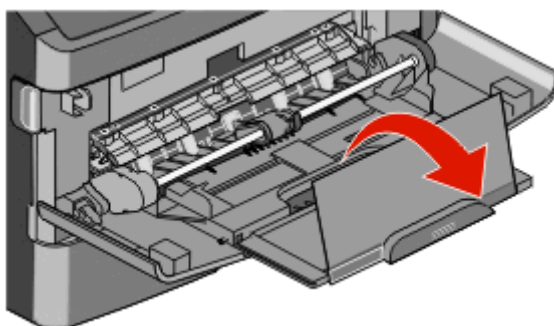

4 Laat het verlengstuk voorzichtig zakken zodat de universeellader volledig is uitgetrokken en geopend.

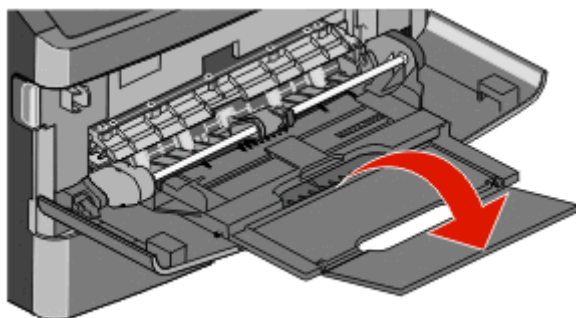

De universeellader vullen

- 1 Druk het lipje op de breedtegeleider aan de rechterzijde in en schuif de geleiders zo ver mogelijk naar buiten.

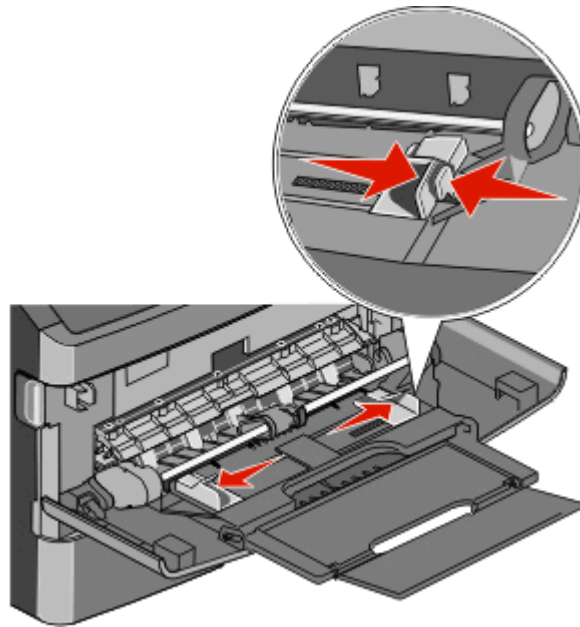

- 2 Bereid het papier of speciale afdukmetaal voor om het te plaatsen.

- Buig vellen papier of papieren etiketten enkele malen om de vellen los te maken en waai ze vervolgens uit. Vouw of kreuk het papier of de etiketten niet. Maak een rechte stapel op een vlakke ondergrond.



- Houd transparanten bij de randen vast en waai ze vervolgens uit. Maak een rechte stapel op een vlakke ondergrond.

Opmerking: Raak de afdukzijde van transparanten niet aan. Zorg dat er geen krassen op komen.



- Buig een stapel enveloppen enkele malen om deze los te maken en waaier ze vervolgens uit. Maak een rechte stapel op een vlakke ondergrond.



Opmerking: Als u de enveloppen uitwaaiert, voorkomt u dat de randen van enveloppen aan elkaar kleven. Het helpt ook om ze correct in te voeren en papierstoringen te voorkomen. Vouw of kreuk de enveloppen niet.

3 Plaats het papier of speciale afdruk materiaal in de universeellader.

Opmerkingen:

- Duw het papier niet te ver in de universeellader. Een te grote stapel kan leiden tot vastgelopen afdruk materiaal.
- Laat de stapel niet boven de maximale stapelhoogte uitkomen door te veel papier of speciaal afdruk materiaal onder de aanduidingen voor stapelhoogte te duwen. Deze aanduidingen bevinden zich op de geleiders.

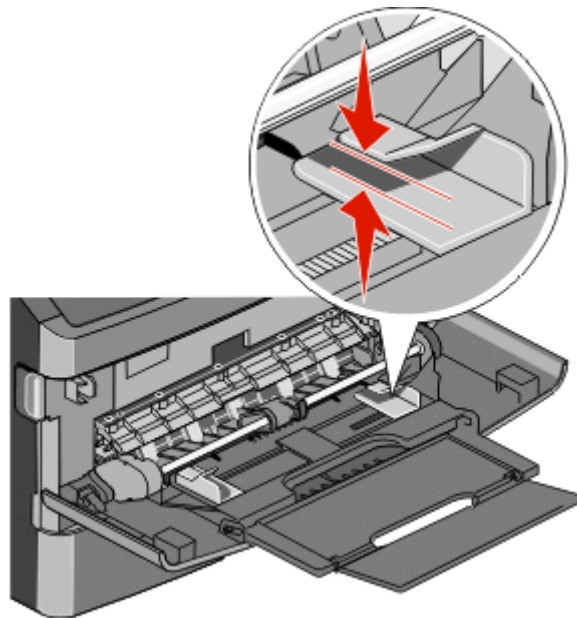

- Plaats papier, transparanten en karton met de aanbevolen afdrukkzijde naar boven en met de bovenzijde eerst. Raadpleeg de verpakking van de transparanten voor meer informatie over het plaatsen van transparanten.

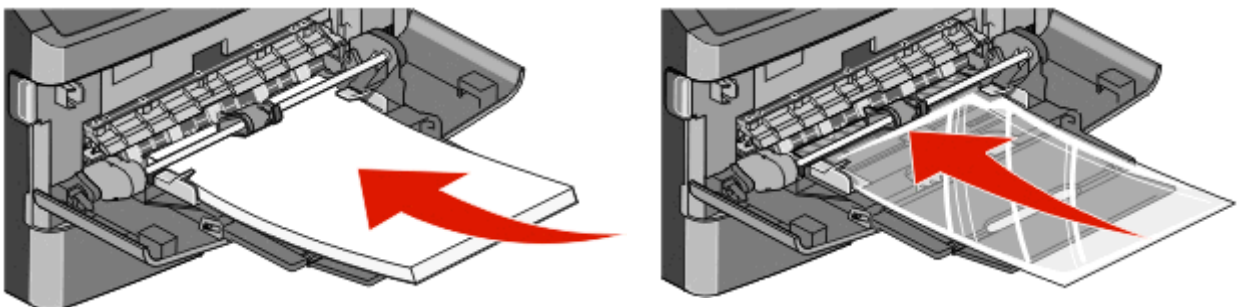

- Plaats briefhoofdpapier met het logo naar boven gericht, zodat de bovenste rand van het papier het eerst wordt ingevoerd.

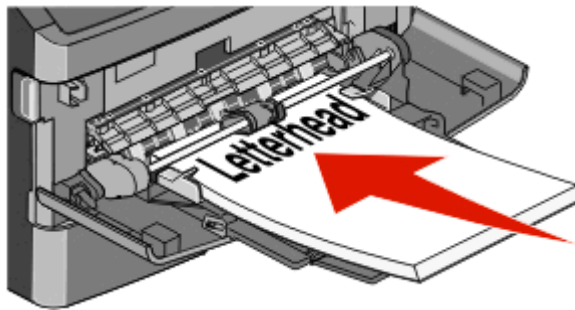

- Plaats enveloppen met de klepzijde naar beneden en de plaats voor de postzegel op de positie die wordt weergegeven. De postzegel en het adres worden weergegeven om de juiste richting voor het plaatsen van enveloppen aan te geven.

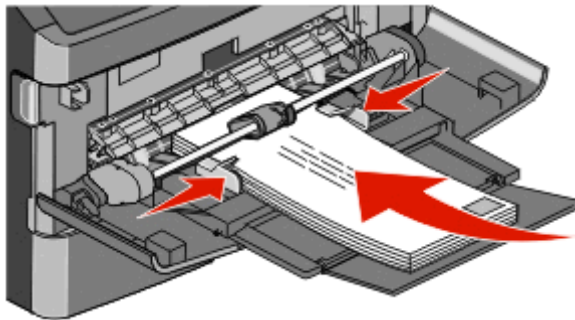

Let op—Kans op beschadiging: Gebruik geen enveloppen met postzegels, klemmetjes, drukkers, vensters, bedrukte binnenzijde of zelfklevende sluitingen. Het gebruik van deze enveloppen kan de printer ernstig beschadigen.

- 4 Druk het lipje op de breedtegeleider aan de rechterzijde in om de geleiders aan te passen totdat deze licht tegen de zijkanten van de stapel drukken.

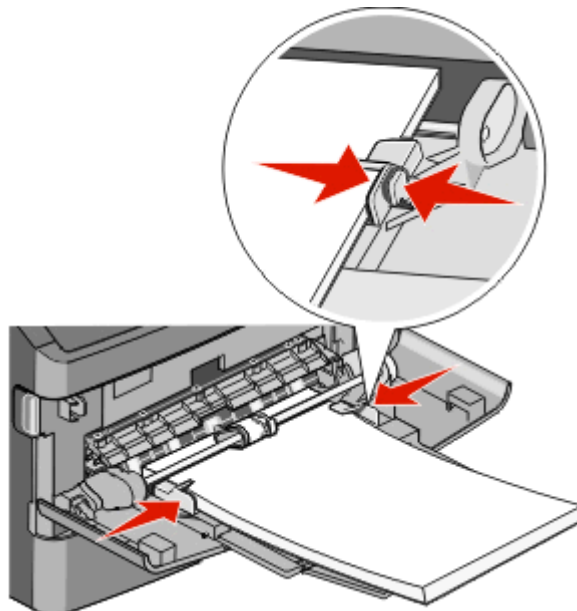

- 5 Schuif het papier voorzichtig zo ver mogelijk in de universeellader. Het papier hoort vlak in de universeellader te liggen. Zorg ervoor dat het papier losjes in de universeellader past en niet is omgebogen of gekreukt.

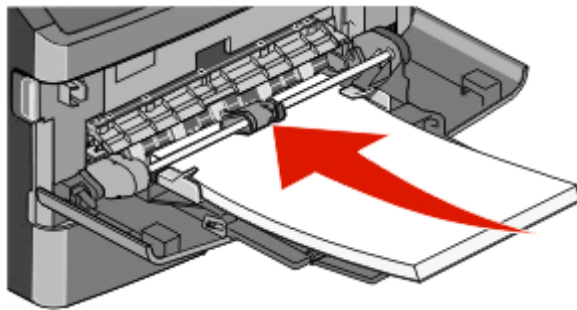

- 6 Stel via het bedieningspaneel van de printer het papierformaat en de papiersoort in.

Laden koppelen en ontkoppelen

Laden koppelen

Het koppelen van laden is handig bij grote afdruktaken of bij het afdrucken van meerdere exemplaren. Als een van de gekoppelde invoerladen leeg raakt, wordt automatisch de volgende gekoppelde invoerlade gebruikt. Als de instellingen Papierformaat en Papiersoort voor alle laden hetzelfde zijn, worden de laden automatisch gekoppeld.

De printer detecteert automatisch de instelling Papierformaat aan de hand van de positie van de papiergeleiders in de laden, behalve de universeellader. De printer kan de papierformaten A4, A5, JIS B5, Letter, Legal, Executive en Universal detecteren. De universeellader en laden die andere papierformaten gebruiken, kunnen handmatig worden gekoppeld via het menu Papierformaat in het menu Papierformaat/-soort.

Opmerking: U kunt de universeellader koppelen door Configuratie U-lader in te stellen op Cassette in het menu Papier om Formaat U-lader als menu-instelling weer te geven.

De instelling Papiersoort moet voor alle laden worden ingesteld via het menu Papiersoort in het menu Papierformaat/-soort.

Laden ontkoppelen

Ontkoppelde laden hebben instellingen die *afwijken* van de instellingen van andere laden.

Als u een lade wilt ontkoppelen, wijzig dan de volgende lade-instellingen, zodat deze niet overeenkomen met de instellingen van andere laden:

- Paper Type (Papiersoort), zoals Plain Paper (Normaal papier), Letterhead (Briefhoofdpapier), Custom Type <x> (Aangepast <x>)

De papiersoort omschrijft de eigenschappen van het papier. Als de naam die uw papier het beste omschrijft al aan laden is gekoppeld, wijs dan een andere papiersoortnaam aan de lade toe, zoals Custom Type <x> (Aangepast <x>), of geef uw eigen aangepaste naam op.

- Paper Size (Papierformaat), bijvoorbeeld Letter, A4 of Statement

Plaats papier van een ander formaat als u de papierformaatinstelling van een lade automatisch wilt wijzigen. U kunt de papierformaatinstellingen voor de universeellader niet automatisch wijzigen; deze dient u handmatig in te stellen via het menu Paper Size (Papierformaat).

Let op—Kans op beschadiging: Wijs geen papiersoortnaam toe die de in de lade geplaatste papiersoort niet nauwkeurig omschrijft. De temperatuur van het verhittingsstation is afhankelijk van de opgegeven papiersoort. Als een verkeerde papiersoort is geselecteerd, wordt het papier mogelijk niet goed verwerkt.

Een aangepaste papiersoortnaam toewijzen

Wijs een aangepaste papiersoortnaam aan een lade toe bij het koppelen of ontkoppelen van de lade.

- 1 Zorg ervoor dat de printer is ingeschakeld en dat **Gereed** wordt weergegeven.
- 2 Raak  aan op het beginscherm.
- 3 Raak **Menu Papier** aan.
- 4 Raak **Papierformaat/-soort** aan.
- 5 Selecteer het nummer van de lade of de soort U-lader.
- 6 Raak herhaaldelijk de pijl naar links of naar rechts aan tot **Aangepast <x>** of een andere aangepaste naam wordt weergegeven.
- 7 Raak **Indienen** aan.

Naam voor Aangepast <x> wijzigen

Als de printer is aangesloten op een netwerk, kunt u de Embedded Web Server gebruiken om een andere naam dan Aangepast <x> op te geven voor de aangepaste papiersoorten die in de printer zijn geplaatst. Als een naam voor Aangepast <x> wordt gewijzigd, wordt de nieuwe naam in de menu's weergegeven in plaats van Aangepast <x>.

U wijzigt als volgt een naam voor Aangepast <x>:

- 1 Typ het IP-adres van de printer in het adresveld van uw webbrowser.
Opmerking: Als u het IP-adres van de printer niet weet, drukt u een pagina met netwerkinstellingen af en zoekt u het adres in het TCP/IP-gedeelte.
- 2 Klik op **Settings (Instellingen)**.
- 3 Klik op **Paper Menu (Menu Papier)**.
- 4 Klik op **Custom Name (Aangepaste naam)**.

5 Typ een naam voor de papiersoort in een vak Aangepaste naam <x>.

Opmerking: Deze aangepaste naam komt op de plaats van de naam van een aangepaste papiersoort <x> in de menu's Aangepaste soorten en Papierformaat/-soort.

6 Klik op **Submit (Verzenden)**.

7 Klik op **Custom Types (Aangepaste soorten)**.

Aangepaste soorten wordt weergegeven, gevolgd door de aangepaste naam.

8 Selecteer een instelling voor Papiersoort in de keuzelijst naast de aangepaste naam.

9 Klik op **Submit (Verzenden)**.

Richtlijnen voor papier en speciaal afdrukmetaal

Richtlijnen voor papier

Papierkenmerken

De volgende papierkenmerken zijn van invloed op de afdrukkwaliteit en de betrouwbaarheid van de papierinvoer. Houd rekening met deze kenmerken wanneer u een nieuw type papier overweegt.

Gewicht

De printer kan automatisch papier invoeren met een gewicht van 60 tot 176 g/m² met vezels in de lengterichting. Papier dat lichter is dan 60 g/m² is mogelijk niet stevig genoeg om correct te worden ingevoerd, waardoor papierstoringen kunnen optreden. Gebruik voor de beste prestaties afdrukmetaal van 75 g/m² met vezels in de lengterichting. Voor papier dat kleiner is dan 182 x 257 mm (7,2 x 10,1 inch), raden wij u afdrukmetaal aan van 90 g/m² of zwaarder aan.

Krullen

Krullen is de neiging van papier om bij de randen om te buigen. Als afdrukmetaal te veel krult, kan dat problemen opleveren bij het invoeren. Papier kan omkrullen nadat het door de printer is gevoerd en daarbij is blootgesteld aan hoge temperaturen. Als u papier in hete, vochtige, koude of droge omstandigheden buiten de verpakking of in de laden bewaart, kan het papier omkrullen voordat erop wordt afgedrukt. Dit kan invoerproblemen veroorzaken.

Gladheid

De gladheid van papier is rechtstreeks van invloed op de afdrukkwaliteit. Als papier te ruw is, wordt toner er niet goed op gefixeerd. Te glad papier kan invoerproblemen of problemen met de afdrukkwaliteit veroorzaken. Gebruik papier met een gladheid tussen de 100 en 300 Sheffield-punten. Een gladheid tussen de 150 en 250 Sheffield-punten geeft de beste afdrukkwaliteit.

Vochtigheidsgraad

De hoeveelheid vocht in papier is van invloed op de afdrukkwaliteit en bepaalt tevens of het papier goed door de printer kan worden gevoerd. Laat het papier in de originele verpakking tot u het gaat gebruiken. Het papier wordt dan niet blootgesteld aan de negatieve invloed van wisselingen in de luchtvochtigheid.

Laat het papier gedurende 24 tot 48 uur vóór het afdrucken in de originele verpakking en in dezelfde omgeving als de printer acclimatiseren. Verleng de acclimatiseringperiode met enkele dagen als de opslag- of transportomgeving erg verschilde van de printeromgeving. Dik papier kan een langere acclimatiseringsperiode nodig hebben.

Vezelrichting

Deze term heeft betrekking op de richting van de vezels in een vel papier. Vezels lopen ofwel in de *lengterichting* van het papier of in de *breedterichting*.

Voor papier met een gewicht van 60-176 g/m² met vezels in de lengterichting, wordt papier met de vezel in de lengterichting aanbevolen. Voor papiersoorten met een gewicht van meer dan 176 g/m², wordt papier met vezels in de breedterichting aanbevolen.

Vezelgehalte

Kwalitatief hoogwaardig xerografisch papier bestaat meestal voor 100% uit chemisch behandelde houtpulp. Papier met deze samenstelling is zeer stabiel, zodat er minder problemen optreden bij de invoer en de afdrukkwaliteit beter is. Als papier andere vezels bevat, bijvoorbeeld van katoen, kan dat eerder leiden tot problemen bij de verwerking.

Raadpleeg voor meer informatie over kringlooppapier "Kringlooppapier en ander kantoorpapier gebruiken" op pagina 69.

Ongeschikt papier

Het gebruik van de volgende papiersoorten in de printer wordt afgeraden:

- Chemisch behandelde papiersoorten waarmee kopieën kunnen worden gemaakt zonder carbonpapier, ook wel "carbonless copy paper" (CCP) of "no carbon required paper" (NCR) genoemd.
- Voorbedrukt papier dat chemische stoffen bevat die schadelijk zijn voor de printer.
- Voorbedrukt papier dat niet voldoende bestand is tegen de temperatuur in het verhitingsstation.
- Voorbedrukt papier waarvoor een registrering (nauwkeurige positionering van het afdrukgebied op de pagina) van meer dan $\pm 2,3$ mm is vereist, zoals OCR-formulieren (optical character recognition).

In sommige gevallen kan de registrering via een softwaretoepassing worden aangepast, waardoor afdrucken op deze formulieren toch mogelijk is.

- Coated papier (uitwisbaar papier), synthetisch papier, thermisch papier.
- Papier met ruwe randen, papier met een ruw of grof gestructureerd oppervlak, gekruld papier.
- Kringlooppapier dat niet voldoet aan de norm EN12281:2002 (Europa)
- Papier met een gewicht van minder dan 60 g/m^2
- Formulieren of documenten die uit meerdere delen bestaan.

Papier kiezen

Het gebruik van het juiste papier voorkomt storingen en zorgt ervoor dat u probleemloos kunt afdrucken.

U kunt als volgt papierstoringen of een slechte afdrukkwaliteit voorkomen:

- Gebruik *altijd* nieuw, onbeschadigd papier.
- Voordat u papier plaatst, moet u weten wat de geschiktste afdrukzijde is. Dit staat meestal op de verpakking vermeld.
- Gebruik *geen* papier dat u zelf op maat hebt gesneden of geknipt.
- Gebruik *nooit* papier van verschillend formaat, gewicht of soort in dezelfde papierbron. Dit leidt tot storingen in de doorvoer.
- Gebruik *geen* gecoat papier, tenzij het speciaal is ontworpen voor elektrofotografisch afdrucken.

Voorbedrukte formulieren en briefhoofdpapier kiezen

Houd u aan de volgende richtlijnen als u voorbedrukte formulieren en briefhoofdpapier kiest:

- Gebruik papier met de vezel in lengterichting voor papier van 60 tot 90 g/m^2 .
- Gebruik alleen formulieren en briefhoofdpapier die zijn gelithografeerd of gegraveerd.
- Gebruik *geen* papier met een ruw of grof gestructureerd oppervlak.

Gebruik papier dat is bedrukt met hittebestendige inkt en dat geschikt is voor kopieerapparaten. De inkt moet bestand zijn tegen temperaturen van 230 °C zonder te smelten of schadelijke stoffen af te geven. Gebruik geen inkten die worden beïnvloed door de hars in de toner. Inktsoorten op basis van water of olie zouden aan deze vereisten moeten voldoen. Latex-inkt zou echter problemen kunnen opleveren. Neem in geval van twijfel contact op met uw papierleverancier.

Voorbedrukt papier, zoals briefhoofdpapier, moet bestand zijn tegen temperaturen tot 225 °C zonder te smelten of gevaarlijke stoffen af te scheiden.

Papier bewaren

Houd de volgende richtlijnen voor het bewaren van papier aan om een regelmatige afdrukkwaliteit te garanderen en te voorkomen dat er papierstoringen ontstaan.

- U kunt het papier het beste bewaren in een omgeving met een temperatuur van 21 °C en een relatieve vochtigheid van 40%. De meeste fabrikanten van etiketten bevelen een omgeving aan met een temperatuur tussen 18 en 24 °C en een relatieve vochtigheid van 40% tot 60%.
- Zet dozen papier, indien mogelijk, liever niet op de vloer, maar op een pallet of een plank.
- Zet losse pakken op een vlakke ondergrond.
- Plaats niets boven op de losse pakken met papier.

Ondersteunde papierformaten, -soorten en -gewichten

Papierformaten die door de printer worden ondersteund

Papierformaat	Afmetingen	Standaardlade voor 250 vel	Optionele lade voor 550 vel	Multi-invoerlader	Duple- xeenheid	Automatische document-invoer
A4	210 x 297 mm	✓	✓	✓	✓	✓
A5	148 x 210 mm	✓	X	✓	X	✓
A6 ¹	105 x 148 mm	✓	X	✓	X	X
B5 (JIS)	182 x 257 mm	✓	X	✓	X	✓
Letter	216 x 279 mm	✓	✓	✓	✓	✓
Legal	216 x 356 mm	✓	✓	✓	✓	✓
Executive	184 x 267 mm	✓	X	✓	X	✓
Oficio	216 x 340 mm	✓	X	✓	✓	✓
Folio	216 x 330 mm	✓	X	✓	✓	✓
Statement	140 x 216 mm	✓	X	✓	✓	✓

¹ A6 wordt alleen ondersteund voor papier met de vezel in de lengterichting.

² Als het gewenste papierformaat niet in de lijst staat, configureert u een universeel papierformaat. Zie "Instellingen voor universeel papier configureren" op pagina 75 voor meer informatie.

³ Om dubbelzijdig afdrukken te ondersteunen, moet de universele breedte tussen de 210 mm en 215,9 mm liggen en de universele lengte tussen de 279,4 mm en 355,6 mm.

Papierformaat	Afmetingen	Standaardlade voor 250 vel	Optionele lade voor 550 vel	Multi-invoerlader	Duple- xeenheid	Automatische document- invoer
Universal ^{2,3}	138 x 210 mm tot 216 x 356 mm	✓	X	✓	X	✓
	70 x 127 mm tot 216 x 356 mm	X	X	✓	X	✓
	148 x 182 mm tot 216 x 356 mm	✓	X	✓	✓	✓
7 3/4-envelop (Monarch)	98 x 191 mm	X	X	✓	X	X
9-envelope	98 x 225 mm	X	X	✓	X	X
10-envelop	105 x 241 mm	X	X	✓	X	X
DL-envelop	110 x 220 mm	X	X	✓	X	X
C5-envelop	162 x 229 mm	X	X	✓	X	X
B5-envelop	176 x 250 mm	X	X	✓	X	X
Andere envelop	98 x 162 mm tot 176 x 250 mm	X	X	✓	X	X

¹ A6 wordt alleen ondersteund voor papier met de vezel in de lengterichting.

² Als het gewenste papierformaat niet in de lijst staat, configureert u een universeel papierformaat. Zie "Instellingen voor universeel papier configureren" op pagina 75 voor meer informatie.

³ Om dubbelzijdig afdrukken te ondersteunen, moet de universele breedte tussen de 210 mm en 215,9 mm liggen en de universele lengte tussen de 279,4 mm en 355,6 mm.

Door de printer ondersteunde papiersoorten en -gewichten

De printerengine en de duplexbaan ondersteunen papier met een gewicht tussen 60 en 90 g/m². De universeellader ondersteunt papier met een gewicht tussen 60 en 163 g/m².

Opmerking: Etiketten, transparanten, enveloppen en karton worden altijd met een lagere snelheid afgedrukt.

Papiertype	Standaardlade voor 250 vel	Optionele lade voor 550 vel	Universeellader	duplexeenheid
Norm. papier	✓	✓	✓	✓
Karton	X	X	✓	X
Transparanten	✓	✓	✓	X
Kringlooppapier	✓	✓	✓	✓
Etiketten	✓	✓	✓	X
Vinyletiketten	X	X	X	X
Bankpost	✓	✓	✓	✓
Briefhoofd	✓	✓	✓	✓

Papiertype	Standaardlade voor 250 vel	Optionele lade voor 550 vel	Universeellader	duplexeenheid
Enveloppen	X	X	✓	X
Briefhoofd	X	X	✓	✓
Vorbedrukt papier	✓	✓	✓	✓
Gekleurd papier	✓	✓	✓	✓
Licht papier	✓	✓	✓	✓
Zwaar papier	✓	✓	✓	✓
Ruw/katoen	✓	✓	✓	X
Aangepast soort <x> (waarbij x voor 1–6 staat)	✓	✓	✓	✓

Papiercapaciteit

De capaciteit van de laden en de universeellader is gebaseerd op papier van 75 g/m².

Maximumaantal	Opmerkingen
Lade 1 250 vel papier 150 vel papier van A6-formaat 50 etiketten 50 transparanten	Opmerking: Vinyl-etiketten, apothekers-etiketten en dubbelzijdige etiketten worden niet ondersteund. Gebruik alleen papieren etiketten. Enkelzijdige papieren etiketten voor laserprinters worden ondersteund voor incidenteel gebruik. U wordt geadviseerd per maand niet meer dan 20 pagina's met papieren etiketten af te drukken.
Lade 2 550 vel papier 50 etiketten	Opmerking: U kunt slechts één optionele lader per keer op de printer installeren. De maximale hoeveelheid papier die kan worden geplaatst is afhankelijk van of u een optionele lade voor 550 vel hebt.
Universeellader 50 vel papier 15 etiketten 10 transparanten 10 vellen karton 7 enveloppen	Opmerking: Voer het papier in de universeellader slechts zover in dat de voorkant van het vel de papiergeleiders raakt. Duw het papier niet te ver in de invoerlade.

Softwareoverzicht

Gebruik de cd *Software en documentatie* die bij de printer is geleverd om een combinatie van softwaretoepassingen te installeren, afhankelijk van uw besturingssysteem.

Opmerking: Als u uw printer en computer apart hebt aangeschaft, moet u de cd *Software en documentatie* gebruiken om de softwaretoepassingen te installeren.

Opmerking: Deze softwaretoepassingen zijn niet beschikbaar voor Macintosh®.

Statusbeheerprogramma

Opmerking: Voor een juiste werking van het lokale Statusbeheerprogramma moet bidirectionele communicatie worden ondersteund zodat de printer en de computer kunnen communiceren. Het statusbeheerprogramma werkt alleen als de printer lokaal via een USB-kabel is aangesloten op een netwerk of op een computer.

Gebruik het Statusbeheerprogramma om meerdere statusmonitoren te beheren.

- Dubbelklik op een printernaam om de statusmonitor te openen of selecteer **Uitvoeren** om een statusmonitor voor een specifieke printer te openen.
- Selecteer **Bijwerken** om de weergave van de lijst met printers te wijzigen.

Stuurprogramma-profiler

Gebruik de Stuurprogramma-profiler om stuurprogrammaprofielen te maken met aangepaste stuurprogramma-instellingen. Een stuurprogrammaprofiel kan een aantal opgeslagen stuurprogramma-instellingen en andere gegevens bevatten voor onder andere:

- De instelling voor afdrukstand en meerdere pagina's op één vel (documentinstellingen)
- Installatiestatus van een uitvoerlade (printeropties)
- Door de gebruiker gedefinieerde papierformaten (aangepast papier)
- Eenvoudige tekst en watermerken
- Verwijzingen naar de overlay
- Verwijzingen naar het lettertype
- Koppelingen met betrekking tot de opmaak

Hulpprogramma voor printermeldingen van Dell

Opmerking: Deze toepassing is niet beschikbaar voor Windows 2000 of eerder.

Het hulpprogramma voor printermeldingen van Dell geeft aan wanneer er fouten op uw printer voorkomen waarvoor actie moet worden ondernomen om ze te verhelpen. Wanneer er een fout is, wordt met een tekstballon weergegeven wat er fout is en wordt u naar de juiste herstelinformatie verwezen.

Opmerking: Voor een juiste werking van het hulpprogramma voor printermeldingen van Dell, moet bidirectionele communicatie worden ondersteund, zodat de printer en de computer kunnen communiceren. Er wordt een uitzondering aan de Windows Firewall toegevoegd om deze communicatie mogelijk te maken.

Als u hebt gekozen om het hulpprogramma voor printermeldingen van Dell met uw printersoftware te installeren, start het hulpprogramma automatisch als de installatie van de software is voltooid. Het hulpprogramma is actief als u  in het systeemvak ziet.

U schakelt het hulpprogramma voor printermeldingen van Dell als volgt uit:

- 1** Klik met de rechtermuisknop op het -pictogram in het systeemvak.
- 2** Selecteer **Afsluiten**.

U schakelt het hulpprogramma voor printermeldingen van Dell als volgt weer in:

1 *In Windows Vista of hoger:*

- a** Klik op  > **Programma's**.
- b** Klik op **Dell Printers**.
- c** Klik op **Dell 3333dn of 3335dn laser-MFP**.

In Windows XP:

Klik op **Start > Programma's of Alle programma's > Dell Printers > Dell 3333dn of 3335dn laser-MFP**.

- 2** Klik op **Hulpprogramma voor printermeldingen**.

Bezig met afdrukken van

Een document afdrukken

- 1 Plaats papier in een lade of de lader.
- 2 Stel in het menu Papier op het bedieningspaneel van de printer de papiersoort en het papierformaat in van het afdrukmetaal dat u hebt geplaatst.
- 3 Voer de volgende stappen uit:

Windows

- a Open een document en klik op **File (Bestand) > Print (Afdrukken)**.
- b Klik op **Properties (Voorkeuren), Preferences (Eigenschappen), Options (Opties)** of **Setup (Instellingen)** en pas vervolgens de instellingen aan.

Opmerking: Als u wilt afdrukken op een specifiek papierformaat of op een specifieke papiersoort, past u de instellingen voor papierformaat en papiersoort aan voor het geladen papier of selecteert u de juiste lade of lader.

- c Klik op **OK** en klik op **Print (Afdrukken)**.

Macintosh

- a Pas de instellingen naar wens aan in het dialoogvenster Pagina-instelling:
 - 1 Open een document en selecteer **File (Archief) > Page Setup (Pagina-instelling)**.
 - 2 Selecteer een papierformaat of maak een aangepast formaat dat gelijk is aan het geplaatste papier.
 - 3 Klik op **OK**.
- b Pas de instellingen naar wens aan in het dialoogvenster Druk af:
 - 1 Open het gewenste bestand en kies **File (Archief) > Print (Druk af)**.
Klik zo nodig op een driehoekje om meer opties weer te geven.
 - 2 Pas zo nodig de instellingen aan in het dialoogvenster Print (Druk af) of in de pop-upmenu's.

Opmerking: Als u wilt afdrukken op een specifieke papiersoort, past u de instellingen voor de papiersoort aan voor het geladen papier of selecteert u de juiste lade of lader.

- 3 Klik op **Print (Druk af)**.

Op beide zijden van het papier afdrukken (duplex)

U kunt papier besparen door documenten met meerdere pagina's op beide zijden van het papier af te drukken.

- 1 Raak **Menu's** aan op het Home-scherm en vervolgens **Instellingen**.
- 2 Raak de pijl-omlaag aan tot **Instellingen afdrukken** wordt weergegeven.
- 3 Raak **Afdrukinstellingen** aan.
- 4 Raak **Menu Afwerking** aan.
- 5 Raak de pijltoetsen voor **Zijden (Duplex)** aan tot **2 - zijdig** wordt weergegeven.

6 Raak **Indienen** aan.

Veranderingen indienen verschijnt.

7 Druk op  om terug te keren naar het home-scherm.

Afdrukken op speciale media

Tips voor het gebruik van briefhoofdpapier

- Gebruik briefhoofdpapier dat speciaal is ontworpen voor laserprinters.
- Maak eerst enkele proefafdrukken op het briefhoofdpapier voordat u er grote hoeveelheden van aanschaft.
- Waaier de stapel uit voordat u het briefhoofdpapier plaatst, zodat de vellen niet aan elkaar blijven plakken.
- Wanneer u wilt afdrukken op briefhoofdpapier, is het belangrijk om de juiste afdrukstand in te stellen. Hier vindt u meer informatie over het laden van briefhoofdpapier:
 - “Laden vullen” op pagina 76
 - “Universeellader gebruiken” op pagina 80

Tips voor het afdrukken op transparanten

Maak eerst enkele proefafdrukken voordat u grote hoeveelheden transparanten aanschaft.

Houd u aan de volgende richtlijnen wanneer u wilt afdrukken op transparanten:

- U kunt transparanten invoeren vanuit een lade voor 250 vel, een lade voor 550 vel of de universeellader.
- Gebruik transparanten die speciaal zijn ontworpen voor laserprinters. Informeer bij de fabrikant of de leverancier of de transparanten bestand zijn tegen temperaturen tot 230 °C zonder dat ze smelten, verkleuren, verschuiven of schadelijke stoffen afgeven.
- Gebruik transparanten die 138–146 g/m² dik zijn.
- Zorg ervoor dat er geen vingerafdrukken op de transparanten komen. Dit kan namelijk een slechte afdrukwaliteit tot gevolg hebben.
- Waaier de stapel uit voordat u de transparanten plaatst, zodat de vellen niet aan elkaar blijven plakken.

Tips voor het afdrukken op enveloppen

Maak eerst enkele proefafdrukken voordat u grote hoeveelheden enveloppen aanschaft.

Houd u aan de volgende richtlijnen wanneer u wilt afdrukken op enveloppen:

- Gebruik enveloppen die speciaal zijn ontworpen voor laserprinters. Informeer bij de fabrikant of de leverancier of de enveloppen bestand zijn tegen temperaturen tot 210 °C zonder dat ze sluiten, kreukelen, buitensporig krullen of schadelijke stoffen afgeven.

Opmerking: Enveloppen kunnen worden afgedrukt bij een temperatuur tot 220°C als Gewicht envelop is ingesteld op Zwaar en Structuur envelop is ingesteld op Ruw. Selecteer deze instellingen met de Embedded Web Server of vanuit het menu Papier op het bedieningspaneel.

- Het beste resultaat bereikt u met enveloppen die zijn gemaakt van papier met een gewicht van 90 g/m². Gebruik enveloppen met een gewicht van maximaal 105 g/m², mits het katoengehalte lager is dan 25%. Katoenen enveloppen mogen niet zwaarder zijn dan 90 g/m².

- Gebruik alleen nieuwe enveloppen.
- Voor de beste prestaties en een minimaal aantal papierstoringen wordt u aangeraden geen enveloppen te gebruiken die:
 - gemakkelijk krullen;
 - aan elkaar kleven of beschadigd zijn;
 - vensters, gaten, perforaties, uitsnijdingen of reliëf bevatten;
 - metalen klemmetjes, strikken of vouwklemmetjes bevatten;
 - zijn samengevouwen;
 - zijn voorzien van postzegels;
 - een (gedeeltelijk) onbedekte plakstrook hebben als de klepzijde is gesloten of is dichtgeplakt;
 - gebogen hoeken hebben;
 - een ruwe, geplooid of gelaagde afwerking hebben.
- Pas de breedtegeleiders aan zodat deze overeenkomen met de breedte van de enveloppen.

Opmerking: Een combinatie van hoge luchtvochtigheid (boven 60%) en hoge printertemperaturen kunnen de enveloppen kreuken of sluiten.

Tips voor het gebruik van etiketten

Opmerking: Deze printer mag alleen incidenteel worden gebruikt voor papieren etiketten.

- Plaats nooit etiketten samen met papier of transparanten in dezelfde invoerbron. Een combinatie van verschillende afdrukmaterialen kan tot invoerproblemen leiden.
- Stel in het menu Papier de optie Papiertype in op Etiketten.
- Gebruik geen etiketten met glad rugmateriaal.
- Gebruik alleen etiketten die bij blootstelling aan temperaturen van 230 °C niet sluiten, omkrullen, kreuken of gevaarlijke stoffen afscheiden.
- Gebruik geen etiketvellen waarop etiketten ontbreken. Etiketten van onvolledige vellen kunnen losraken tijdens het afdrucken, waardoor de vellen kunnen vastlopen en de kleefstof de printer en de cartridge kan vervuilen. Hierdoor kan de garantie voor de printer en de cartridge vervallen.
- Gebruik geen etiketten waarvan de lijm aan de oppervlakte ligt.
- Druk niet af binnen 1 mm vanaf de rand van het etiket, vanaf de perforaties of tussen de snijranden van de etiketten.
- Controleer of de kleefzijde van de etiketten niet buiten de randen van het vel uitsteekt. Gebruik bij voorkeur vellen waarop de lijm gericht is aangebracht op minstens 1 mm vanaf de randen. De lijm kan in de printer terecht komen hetgeen gevolgen kan hebben voor de garantie op de printer.
- Als gericht aangebrachte lijm niet mogelijk is, dient u een strook van 1,6 mm te verwijderen van de voorste (bovenste) rand en dient u lijm te gebruiken die niet lekt.
- Druk bij voorkeur af in de afdrukstand Staand, vooral bij het afdrucken van streepjescodes.

Tips voor het afdrucken op karton

Karton is een zwaar, eenlaags speciaal afdruk materiaal. Veel variabele kenmerken ervan, zoals vochtgehalte, dikte en structuur, kunnen de afdrukkwaliteit aanzienlijk beïnvloeden. Maak eerst enkele proefafdrucken voordat u grote hoeveelheden karton aanschaft.

Houd u aan de volgende richtlijnen wanneer u wilt afdrukken op karton:

- Zorg ervoor dat de Papiersoort Karton is.
- Selecteer de juiste instelling voor Papierstructuur.
- Houd er rekening mee dat voorbedrukt, geperforeerd en gekreukt materiaal de afdrukkwaliteit aanzienlijk kan beïnvloeden en het vastlopen van papier of andere verwerkingsproblemen kan veroorzaken.
- Informeer bij de fabrikant of de leverancier of het karton bestand is tegen temperaturen tot 210 °C zonder dat er schadelijke stoffen vrijkomen.
- Gebruik geen voorbedrukt karton dat chemische stoffen bevat die schadelijk kunnen zijn voor de printer. Voorbedrukt materiaal kan tot gevolg hebben dat halfvloeibare en vluchtige stoffen in de printer terechtkomen.
- Gebruik indien mogelijk karton met vezels in de breedterichting.

Afdrukken van vertrouwelijke taken en andere taken in de wachtrij

Afdruktaken in de wachtstand zetten

Als u een afdruktaak naar de printer verzendt, kunt u onder opgeven dat de taak in het printergeheugen moet worden opgeslagen totdat u de taak start via het bedieningspaneel van de printer. Alle afdruktaken die bij de printer zelf kunnen worden uitgevoerd door de gebruiker, worden *taken in wacht* genoemd.

Opmerking: Vertrouwelijke, geverifieerde, gereserveerde en herhaalde afdruktaken kunnen worden verwijderd als de printer extra geheugen nodig heeft voor de verwerking van andere wachttaken.

Soort taak	Beschrijving
Vertrouwelijk	Als u een vertrouwelijke afdruktaak naar de printer verzendt, dient u een PIN-code op de computer te maken. De pincode moet bestaan uit vier cijfers tussen 0 en 9. De afdruktaak wordt vervolgens in het printergeheugen opgeslagen totdat u de PIN-code invoert via het bedieningspaneel en aangeeft of u de taak wilt afdrukken of verwijderen.
Verify (Gecontroleerd)	Als u een gecontroleerde afdruktaak verzendt, wordt één exemplaar afgedrukt en blijven de overige exemplaren in het printergeheugen bewaard. U kunt zo controleren of dit eerste exemplaar naar wens is, voordat u de overige exemplaren afdrukt. Zodra alle exemplaren zijn afgedrukt, wordt de afdruktaak automatisch uit het printergeheugen verwijderd.
Reserve (Gereserveerd)	Als u een gereserveerde afdruktaak verzendt, wordt de taak niet onmiddellijk afgedrukt. Deze wordt in het geheugen opgeslagen zodat u de taak later kunt afdrukken. De taak wordt bewaard in het geheugen totdat u de taak verwijdert uit het menu Taken in wacht.
Repeat (Herhaald)	Als u een herhaalde afdruktaak naar de printer stuurt, worden alle door u opgegeven exemplaren afgedrukt en wordt de afdruktaak in het printergeheugen opgeslagen, zodat u later nog meer exemplaren kunt afdrukken. U kunt exemplaren blijven afdrukken zolang de afdruktaak zich in het printergeheugen bevindt.

Vertrouwelijke taken en andere taken in de wachtrij afdrukken via Windows

Opmerking: vertrouwelijke en gecontroleerde afdruktaken worden automatisch verwijderd uit het geheugen nadat ze zijn afgedrukt. Herhaalde en gereserveerde taken blijven in de printer bewaard totdat u ze verwijdert.

- 1 Open het gewenste document en klik op **Bestand >Afdrukken**.
- 2 Klik op **Eigenschappen, Voorkeuren, Opties** of **Instellen**.

- 3 Klik op **Overige opties** en klik vervolgens op **Afdruk- en wachttaken**.
- 4 Selecteer de soort taak (Vertrouwelijk, Gereserveerd, Herhaald of Gecontroleerd) en wijs er vervolgens een gebruikersnaam aan toe. Voer voor een vertrouwelijke taak ook een viercijferige PIN-code in.
- 5 Klik op **OK** of **Afdrukken** en ga naar de printer om de taak vrij te geven.
- 6 Raak **Taken in wacht** aan op het beginscherm.
- 7 Raak uw gebruikersnaam aan.
Opmerking: er kunnen maximaal 500 resultaten worden weergegeven voor taken in wacht. Als uw naam niet wordt weergegeven, raakt u de pijl-omlaag aan tot uw naam wordt weergegeven. Als er veel taken in wacht in de printer zijn opgeslagen, kunt u ook **Taken in wacht zoeken** aanraken.
- 8 Raak **Beveiligde taken** aan.
- 9 Voer uw pincode in.
- 10 Raak **Gereed** aan.
- 11 Raak de taak aan die u wilt afdrukken.
- 12 Raak **Afdrukken** aan of raak eerst de pijltoetsen aan om het aantal exemplaren te verhogen en raak vervolgens **Afdrukken** aan.

Vertrouwelijke taken en andere taken in de wachtrij afdrukken vanaf een Macintosh-computer

Opmerking: Vertrouwelijke en gecontroleerde afdruktaken worden automatisch verwijderd uit het geheugen nadat ze zijn afgedrukt. Herhaalde en gereserveerde taken blijven in de printer bewaard totdat u ze verwijdert.

- 1 Open het gewenste bestand en kies **File (Archief) > Print (Druk af)**.
Klik zo nodig op een driehoekje om meer opties weer te geven.
- 2 In het pop-upmenu Aantal en pagina's of het pop-upmenu Algemeen selecteert u **Job Routing (Taken doorsturen)**.
- 3 Selecteer de soort taak (Vertrouwelijk, Gereserveerd, Herhaald of Gecontroleerd) en wijs er vervolgens een gebruikersnaam aan toe. Voer voor een vertrouwelijke taak ook een viercijferige PIN-code in.
- 4 Klik op **OK** of **Afdrukken** en ga naar de printer om de taak vrij te geven.
- 5 Raak **Held jobs (Taken in wacht)** aan op het beginscherm.
- 6 Raak uw gebruikersnaam aan.
Opmerking: er kunnen maximaal 500 resultaten worden weergegeven voor taken in wacht. Als uw naam niet wordt weergegeven, raakt u de pijl-omlaag aan tot uw naam wordt weergegeven. Als er veel taken in wacht in de printer zijn opgeslagen, kunt u ook **Taken in wacht zoeken** aanraken.
- 7 Raak **Confidential Jobs (Beveiligde taken)** aan.
- 8 Voer uw pincode in.
- 9 Raak de taak aan die u wilt afdrukken.
- 10 Raak **Print (Afdrukken)** aan of raak eerst de pijltoetsen aan om het aantal exemplaren te verhogen en raak vervolgens **Print (Afdrukken)** aan.

Afdrukken vanaf een flash-station

Op het bedieningspaneel bevindt zich een USB-poort. Plaats een flash-station als u ondersteunde bestandstypen wilt afdrucken. De ondersteunde bestandstypen zijn: .pdf, .gif, .jpeg, .jpg, .bmp, .png, .tiff, .tif, .pcx en .dcx.

Opmerkingen:

- High-speed flash-stations moeten de Full-speed standaard ondersteunen. Flash-stations die alleen ondersteuning bieden voor Low-speed USB worden niet ondersteund.
- USB-apparaten moeten het FAT-systeem (*File Allocation Tables*) gebruiken. Apparaten die zijn geformatteerd met NTFS (*New Technology File System*) of een ander bestandssysteem worden niet ondersteund.
- Als u een gecodeerd PDF-bestand wilt selecteren, dient u het bestandswachtwoord in te voeren via het bedieningspaneel van de printer.
- Wilt u een gecodeerd PDF-bestand afdrucken, voer dan eerst het bestandswachtwoord in via het bedieningspaneel van de printer.
- U kunt geen bestanden afdrucken waarvoor u geen afdrukmachtiging hebt.

Afdrukken vanaf een flash-station:

- 1 Zorg ervoor dat de printer is ingeschakeld en dat het bericht **Gereed** wordt weergegeven.
- 2 Plaats een flash-station in de USB-poort.



Opmerkingen:

- De printer negeert het flash-station als u het aansluit terwijl de printer een probleem heeft, zoals een storing.
- Wanneer u het flash-station aansluit terwijl de printer bezig is met het afdrucken van andere taken, verschijnt het bericht **Printer is bezig**. Nadat de andere taken zijn verwerkt, wilt u misschien de lijst met wachttaken bekijken om documenten vanaf uw flash-station af te drukken.

- 3 Raak het document aan dat u wilt afdrucken.

Opmerking: Mappen die zich op het flash-station bevinden, worden als mappen weergegeven. Een bestandsnaam wordt gevolgd door een extensie, zoals bijv. .jpg.

- 4 Raak de pijl naar rechts aan als u het aantal exemplaren wilt verhogen.
- 5 Raak **Afdrukken** aan.

Opmerking: Verwijder het flash-station pas uit de USB-poort wanneer het document is afgedrukt.

Als u het flash-station in de printer laat nadat u het beginscherm van het menu USB hebt verlaten, kunt u nog steeds PDF-bestanden als wachttaken vanaf het flash-station afdrukken.

Pagina's met informatie afdrukken

Lijst met voorbeelden van lettertypen afdrukken

U kunt als volgt voorbeelden afdrukken van de lettertypen die op dit moment beschikbaar zijn voor de printer:

- 1 Zorg ervoor dat de printer is ingeschakeld en dat **Gereed** wordt weergegeven.
- 2 Raak **Menu's** aan op het Home-scherm.
- 3 Raak **Rapporten** aan.
- 4 Raak de pijl-omhoog of -omlaag aan tot **Lettertypen afdr** wordt weergegeven en raak **Lettertypen afdr** aan.
- 5 Raak **PCL-lettertypen** of **PostScript-lettertypen** aan.



Een directorylijst afdrukken

Een directorylijst is een overzicht van alle bronnen die zijn opgeslagen in het flashgeheugen of op de vaste schijf van de printer.

- 1 Zorg ervoor dat de printer is ingeschakeld en dat het bericht **Gereed** wordt weergegeven.
- 2 Raak  aan op het beginscherm.
- 3 Raak **Reports (Rapporten)** aan.
- 4 Raak de Pijl-omlaag herhaaldelijk aan tot **Directory afdrukken** wordt weergegeven.
- 5 Raak **Print Directory (Directory afdrukken)** aan.

Testpagina's voor de afdrukkwaliteit afdrukken

Druk de testpagina's voor de afdrukkwaliteit af om problemen met de afdrukkwaliteit op te sporen.

- 1 Schakel de printer uit.
- 2 Houd  en  ingedrukt terwijl u de printer aanzet.
- 3 Laat de knoppen los wanneer het scherm met de voortgangsbalk wordt weergegeven.
De printer voert de opstartcyclus uit, waarna het menu Configuratie wordt weergegeven.
- 4 Raak de Pijl-omlaag herhaaldelijk aan tot **Pagina's Afdrukkwaliteit** wordt weergegeven.
- 5 Raak **Menu Afdrukkwaliteit pagina's** aan.
- 6 Raak **Pagina's Afdrukkwaliteit** aan.

Afdruktaak annuleren

Een afdruktaak annuleren via het bedieningspaneel van de printer

- 1 Raak **Taken annuleren** aan op het aanraakscherm of druk op  op het toetsenblok.
- 2 Raak de taak aan die u wilt annuleren.
- 3 Raak **Geselecteerde taken verwijderen** aan.

Een afdruktaak annuleren vanaf de computer

U kunt als volgt een afdruktaak annuleren:

Voor Windows-gebruikers

- 1 Klik op  of op **Start** en klik vervolgens op **Uitvoeren**.
- 2 Typ bij Start > Zoeken of Start > Uitvoeren **Printerbeheer**.
- 3 Druk op **Enter** of klik op **OK**.
De printermap wordt geopend.
- 4 Dubbelklik op het printerpictogram.
- 5 Selecteer de taak die u wilt annuleren.
- 6 Druk op de toets **Delete** op het toetsenbord.

Via de taakbalk van Windows:

Voor elke afdruktaak die u naar de printer stuurt, wordt rechts in de taakbalk een klein pictogram in de vorm van een printer weergegeven.

- 1 Dubbelklik op het printerpictogram.
In het printervenster wordt een lijst met afdruktaken weergegeven.
- 2 Selecteer de taak die u wilt annuleren.
- 3 Druk op de toets **Delete** op het toetsenbord.

Voor Macintosh-gebruikers

In Mac OS X versie 10.5 of later:

- 1 Klik op **Systeemvoorkeuren** in het Apple-menu.
- 2 Klik op **Afdrukken en faxen** en dubbelklik vervolgens op het printerpictogram.
- 3 Selecteer in het printervenster de taak die u wilt annuleren.
- 4 Klik op het pictogram **Verwijderen** in de balk met pictogrammen bovenin het venster.

In Mac OS X 10.4 en eerder:

- 1 Kies **Toepassingen** in het menu Ga.
- 2 Dubbelklik op **Hulpprogramma's** en dubbelklik vervolgens op **Afdrukbeheer** of **Printerconfiguratie**.

- 3 Dubbelklik op het printerpictogram.
- 4 Selecteer in het printervenster de taak die u wilt annuleren.
- 5 Klik op het pictogram **Verwijderen** in de balk met pictogrammen bovenin het venster.

Bezig met kopiëren

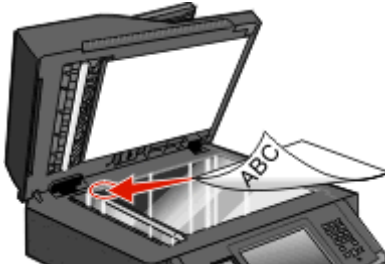
scannen	Glasplaat
	
<p>Gebruik de ADF (automatische documentinvoer) voor documenten met meerdere pagina's.</p>	<p>Gebruik de glasplaat voor één pagina, kleine voorwerpen (zoals briefkaarten of foto's), transparanten, fotopapier of dun materiaal (zoals knipsels uit tijdschriften).</p>

Kopieën maken

Snel kopiëren

- 1 Plaats een origineel document met de bedrukte zijde naar boven en de korte zijde als eerste in de automatische documentinvoer (ADF) of met de bedrukte zijde naar beneden op de glasplaat.
Opmerking: Plaats geen briefkaarten, foto's, kleine voorwerpen, transparanten, fotopapier of dun materiaal (zoals knipsels uit tijdschriften) in de ADF. Gebruik in plaats daarvan de glasplaat.
- 2 Als u een document in de automatische documentinvoer plaatst, moet u de papiergeleiders aanpassen.
- 3 Druk op het bedieningspaneel van de printer op .
- 4 Als u het document op de glasplaat hebt gelegd, raakt u **Finish the Job (Taak voltooien)** aan om terug te keren naar het beginscherm.

Kopiëren via de ADF

- 1 Plaats een origineel document met de bedrukte zijde naar boven en de korte zijde als eerste in de automatische documentinvoer (ADF).
Opmerking: Plaats geen briefkaarten, foto's, kleine voorwerpen, transparanten, fotopapier of dun materiaal (zoals knipsels uit tijdschriften) in de ADF. Gebruik in plaats daarvan de glasplaat.
- 2 Pas de papiergeleiders aan.
- 3 Raak **Copy (Kopiëren)** aan op het beginscherm of voer het aantal kopieën in met het toetsenblok.
Het scherm Kopiëren wordt weergegeven.
- 4 Geef de gewenste kopieerinstellingen op.
- 5 Raak **Copy It (Kopiëren)** aan.

Kopiëren via de glasplaat

- 1 Plaats het originele document met de bedrukte zijde naar beneden in de linkerbovenhoek van de glasplaat.
- 2 Raak **Copy (Kopiëren)** aan op het beginscherm of voer het aantal kopieën in met het toetsenblok.
Het scherm Kopiëren wordt weergegeven.
- 3 Geef de gewenste kopieerinstellingen op.
- 4 Raak **Copy It (Kopiëren)** aan.
- 5 Plaats het volgende document op de glasplaat en raak **Scan the Next Page (Volgende pagina scannen)** aan als u nog meer pagina's wilt scannen.
- 6 Raak **Finish the Job (Taak voltooien)** aan om terug te keren naar het beginscherm.

Foto's kopiëren

- 1 Plaats een foto met de bedrukte zijde naar beneden in de linkerbovenhoek van de glasplaat.
- 2 Raak **Copy (Kopiëren)** aan op het beginscherm.
- 3 Raak **Options (Opties)** aan.
- 4 Raak **Content (Inhoud)** aan.
- 5 Raak **Photograph (Foto)** aan.
- 6 Raak **Done (Gereed)** aan.
- 7 Raak **Copy It (Kopiëren)** aan.
- 8 Raak **Scan the Next Page (Volgende pagina)** of **Finish the Job (Taak voltooien)** aan.

Kopiëren op speciaal afdruk materiaal

Transparanten maken

- 1 Plaats een origineel document met de bedrukte zijde naar boven en de korte zijde als eerste in de automatische documentinvoer (ADF) of met de bedrukte zijde naar beneden op de glasplaat.
Opmerking: Plaats geen briefkaarten, foto's, kleine voorwerpen, transparanten, fotopapier of dun materiaal (zoals knipsels uit tijdschriften) in de ADI. Plaats deze items op de glasplaat.
- 2 Als u een document in de automatische documentinvoer plaatst, dient u de papiergeleiders aan te passen.
- 3 Raak **Kopiëren** aan op het beginscherm.
- 4 Raak **Kopiëren van** aan en selecteer het formaat van het origineel.
- 5 Raak **Kopiëren naar** aan en raak vervolgens de lade met transparanten aan of raak **Handmatige invoer** aan en plaats daarna de transparanten in de universeellader.
- 6 Raak het gewenste formaat van de transparanten aan en raak vervolgens **Doorgaan** aan.
- 7 Raak de pijl omhoog of omlaag aan totdat **Transparanten** wordt weergegeven.

- 8 Raak **Transparanten** aan en vervolgens **Doorgaan**.
- 9 Raak **Kopiëren** aan.

Kopiëren op briefhoofdpapier

- 1 Plaats een origineel document met de bedrukte zijde naar boven en de korte zijde als eerste in de automatische documentinvoer (ADF) of met de bedrukte zijde naar beneden op de glasplaat.
Opmerking: Plaats geen briefkaarten, foto's, kleine voorwerpen, transparanten, fotopapier of dun materiaal (zoals knipsels uit tijdschriften) in de ADI. Plaats deze items op de glasplaat.
- 2 Als u een document in de automatische documentinvoer plaatst, dient u de papiergeleiders aan te passen.
- 3 Raak **Kopiëren** aan op het beginscherm.
- 4 Raak **Kopiëren van** aan en selecteer het formaat van het origineel.
- 5 Raak **Kopiëren naar** aan en vervolgens **Handmatige invoer** en plaats het briefhoofdpapier met de afdrukzijde naar beneden en de bovenrand naar voren in de universeellader.
- 6 Raak het gewenste formaat van het briefhoofdpapier aan en raak vervolgens **Doorgaan** aan.
- 7 Raak de pijl omhoog of omlaag aan totdat **Briefhoofd** wordt weergegeven.
- 8 Raak **Briefhoofd** aan en vervolgens **Doorgaan**.
- 9 Raak **Kopiëren** aan.

Kopieerinstellingen aanpassen

Van het ene formaat naar het andere kopiëren

- 1 Plaats een origineel document met de bedrukte zijde naar boven en de korte zijde als eerste in de automatische documentinvoer (ADF) of met de bedrukte zijde naar beneden op de glasplaat.
Opmerking: Plaats geen briefkaarten, foto's, kleine voorwerpen, transparanten, fotopapier of dun materiaal (zoals knipsels uit tijdschriften) in de ADF. Gebruik in plaats daarvan de glasplaat.
- 2 Als u een document in de automatische documentinvoer plaatst, moet u de papiergeleiders aanpassen.
- 3 Raak **Copy (Kopiëren)** aan op het beginscherm.
- 4 Raak **Copy from (Kopiëren van)** aan en selecteer het formaat van het origineel.
- 5 Raak **Copy to (Kopiëren naar)** aan en selecteer het gewenste formaat van de kopie.
Opmerking: Als het geselecteerde formaat verschilt van het formaat onder "Kopiëren van", maakt de printer de kopie automatisch passend voor het afdruk materiaal.
- 6 Raak **Copy It (Kopiëren)** aan.

Kopieën maken op papier uit een bepaalde lade

Tijdens het kopieerproces kunt u de lade met de gewenste papiersoort selecteren.

- 1 Plaats een origineel document met de bedrukte zijde naar boven en de korte zijde als eerste in de ADI of met de bedrukte zijde naar beneden op de glasplaat.

Opmerking: plaats geen briefkaarten, foto's, kleine voorwerpen, transparanten, fotopapier of dun materiaal (zoals knipsels uit tijdschriften) in de ADI. Plaats deze items op de glasplaat.

- 2 Als u een document in de ADI plaatst, moet u de papiergeleiders aanpassen.
- 3 Raak **Kopiëren** aan op het Home-scherm.
- 4 Raak **Kopiëren van** aan en selecteer het formaat van het origineel.
- 5 Raak **Kopiëren naar** aan en raak vervolgens de lade of lader aan met de gewenste papiersoort.

Opmerking: als u Handinvoer kiest, moet u ook de papiersoort en het papierformaat selecteren.

- 6 Raak **Kopiëren** aan.

Kopiëren op beide zijden van het papier (dubbelzijdig afdrukken)

- 1 Plaats een origineel document met de bedrukte zijde naar boven en de korte zijde als eerste in ADI of met de bedrukte zijde naar beneden op de glasplaat.

Opmerking: Plaats geen briefkaarten, foto's, kleine voorwerpen, transparanten, fotopapier of dun materiaal (zoals knipsels uit tijdschriften) in de ADI. Gebruik in plaats daarvan de glasplaat.

- 2 Als u een document in de ADI plaatst, moet u de papiergeleiders aanpassen.
- 3 Raak **Kopiëren** aan op het beginscherm.
- 4 Raak in het gedeelte Zijden (Duplex) de knop aan waarop de gewenste duplexmethode staat aangegeven.
Het eerste cijfer verwijst naar het aantal zijden van het origineel en het tweede cijfer verwijst naar het aantal zijden van de kopie. Selecteer bijvoorbeeld de optie voor 1-zijdig naar 2-zijdig als de originele documenten enkelzijdig zijn en u dubbelzijdige kopieën wilt.

Opmerking: De ADI scant automatisch beide zijden van de pagina.

- 5 Raak **Kopiëren** aan.

Kopieën verkleinen of vergroten

Kopieën kunnen worden verkleind tot 25% van het originele formaat of vergroot tot 400% van het originele formaat. De standaardinstelling voor Schalen is Autom. Als u Schalen op Auto laat staan, wordt het origineel passend gemaakt voor het formaat van het papier waarop de kopie wordt afgedrukt.

Als u een kopie wilt verkleinen of vergroten, gaat u als volgt te werk:

- 1 Plaats een origineel document met de bedrukte zijde naar boven en de korte zijde als eerste in de automatische documentinvoer (ADF) of met de bedrukte zijde naar beneden op de glasplaat.

Opmerking: Plaats geen briefkaarten, foto's, kleine voorwerpen, transparanten, fotopapier of dun materiaal (zoals knipsels uit tijdschriften) in de ADF. Gebruik in plaats daarvan de glasplaat.

- 2 Als u een document in de automatische documentinvoer plaatst, moet u de papiergeleiders aanpassen.

- 3 Raak **Copy (Kopiëren)** aan op het beginscherm.
- 4 Raak in het gebied Scale (Schalen) de pijlen aan om uw kopieën te vergroten of te verkleinen.
Als u "Kopiëren naar" of "Kopiëren van" aanraakt nadat u Schalen handmatig hebt ingesteld, wordt de waarde weer ingesteld op Autom.
- 5 Raak **Copy It (Kopiëren)** aan.

De kopieerkwaliteit aanpassen

- 1 Plaats een origineel document met de bedrukte zijde omhoog en de korte zijde als eerste in de ADI of met de bedrukte zijde omlaag op de glasplaat.
Opmerking: plaats geen briefkaarten, foto's, kleine voorwerpen, transparanten, fotopapier of dun materiaal (zoals knipsels uit tijdschriften) in de ADI. Gebruik in plaats daarvan de glasplaat.
- 2 Als u een document in de ADI plaatst, moet u de papiergeleiders aanpassen.
- 3 Raak **Kopiëren** aan op het Home-scherm.
- 4 Raak onder **Inhoud** de pijl naar links of naar rechts aan om te selecteren wat u wilt kopiëren:
 - **Tekst:** als het origineel hoofdzakelijk bestaat uit tekst of lijnwerk
 - **Tekst/foto:** deze functie kunt u gebruiken als het origineel tekst en afbeeldingen of foto's bevat
 - **Foto:** als het origineel een kwalitatief zeer goede foto of afdruk van een inkjetprinter is
 - **Afgedrukte afbeelding:** gebruik deze instelling om kopieën te maken van rasterfoto's, van afbeeldingen zoals documenten die zijn afgedrukt op een laserprinter, of van pagina's uit tijdschriften of kranten die overwegend uit afbeeldingen bestaan
- 5 Raak **Kopiëren** aan.

Exemplaren sorteren

Als u meerdere exemplaren van een document afdrukt, kunt u elk exemplaar als een set laten afdrucken (gesorteerd) of de exemplaren als groepen pagina's laten afdrucken (niet gesorteerd).

Gesorteerd



Niet gesorteerd



Standaard is Sorteren ingeschakeld. Als u niet wilt dat de kopieën worden gesorteerd, wijzigt u de instelling in Uit.

U kunt Sorteren als volgt uitschakelen:

- 1 Plaats een origineel document met de bedrukte zijde naar boven en de korte zijde als eerste in de ADI of met de bedrukte zijde naar beneden op de glasplaat.
Opmerking: plaats geen briefkaarten, foto's, kleine voorwerpen, transparanten, fotopapier of dun materiaal (zoals knipsels uit tijdschriften) in de ADI. Plaats deze items op de glasplaat.
- 2 Als u een document in de ADI plaatst, moet u de papiergeleiders aanpassen.
- 3 Raak **Kopiëren** aan op het Home-scherm.
- 4 Gebruik het toetsenblok om het aantal exemplaren in te voeren.

- 5 Raak **Uit** aan als u niet wilt dat uw kopieën gesorteerd worden.
- 6 Raak **Kopiëren** aan.

Scheidingsvellen invoegen tussen exemplaren

- 1 Plaats een origineel document met de bedrukte zijde naar boven en de korte zijde als eerste in de automatische documentinvoer (ADF) of met de bedrukte zijde naar beneden op de glasplaat.
Opmerking: Plaats geen briefkaarten, foto's, kleine voorwerpen, transparanten, fotopapier of dun materiaal (zoals knipsels uit tijdschriften) in de ADF. Gebruik in plaats daarvan de glasplaat.
- 2 Als u een document in de automatische documentinvoer plaatst, moet u de papiergeleiders aanpassen.
- 3 Raak **Copy (Kopiëren)** aan op het beginscherm.
- 4 Raak **Options (Opties)** aan.
- 5 Raak **Separator Sheets (Scheidingsvellen)** aan.
Opmerking: Sorteren moet zijn ingeschakeld om scheidingsvellen tussen exemplaren te kunnen invoegen. Als Sorteren is uitgeschakeld, worden de scheidingsvellen aan het eind van de afdruktaak ingevoegd.
- 6 Selecteer een van de volgende opties:
 - **Between Copies (Tussen exemplaren)**
 - **Between Jobs (Tussen taken)**
 - **Between Pages (Tussen pagina's)**
- 7 Raak **Done (Gereed)** aan.
- 8 Raak **Copy It (Kopiëren)** aan.

Meerdere pagina's op één vel kopiëren

Om papier te besparen kunt u twee of vier opeenvolgende pagina's van een document met meerdere pagina's op één vel papier kopiëren.

Opmerkingen:

- Het papierformaat moet zijn ingesteld op Letter, Legal, A4 of B5 (JIS).
 - Het kopieformaat moet op 100% zijn ingesteld.
- 1 Plaats een origineel document met de bedrukte zijde omhoog en de korte zijde als eerste in de ADI of met de bedrukte zijde omlaag op de glasplaat.
Opmerking: plaats geen briefkaarten, foto's, kleine voorwerpen, transparanten, fotopapier of dun materiaal (zoals knipsels uit tijdschriften) in de ADI. Gebruik in plaats daarvan de glasplaat.
 - 2 Als u een document in de ADI plaatst, moet u de papiergeleiders aanpassen.
 - 3 Raak **Kopiëren** aan op het beginscherm.
 - 4 Selecteer een instelling voor dubbelzijdig afdrukken.
 - 5 Raak **Opties** aan.
 - 6 Raak **Papierbesparing** aan.

- 7 Selecteer de gewenste uitvoer.
- 8 Met de optie **Paginaranden afdrukken** kunt u rondom elke pagina van het origineel een kader afdrukken.
- 9 Raak **Gereed** aan.
- 10 Raak **Kopiëren** aan.

Een aangepaste taak maken (taak samenstellen)

U gebruikt Aangepaste taak om één kopieertaak samen te stellen uit een of meerdere sets originelen. Elke set kan volgens verschillende taakparameters worden gescand. Als een kopieertaak wordt verzonden terwijl Aangepaste taak is ingeschakeld, wordt de eerste originelenset volgens de opgegeven parameters gescand. De volgende set wordt volgens dezelfde of andere parameters gescand.

De definitie van een set hangt af van de scanbron:

- Als u een document scant via de glasplaat, bestaat een set uit één pagina.
- Als u meerdere pagina's scant via de ADF, bestaat een set uit alle pagina's die worden gescand totdat de ADF leeg is.
- Als u één pagina scant via de ADF, bestaat een set uit één pagina.

Bijvoorbeeld:

- 1 Plaats een origineel document met de bedrukte zijde naar boven en de korte zijde als eerste in de automatische documentinvoer (ADF) of met de bedrukte zijde naar beneden op de glasplaat.
Opmerking: Plaats geen briefkaarten, foto's, kleine voorwerpen, transparanten, fotopapier of dun materiaal (zoals knipsels uit tijdschriften) in de ADF. Gebruik in plaats daarvan de glasplaat.
- 2 Als u een document in de automatische documentinvoer plaatst, moet u de papiergeleiders aanpassen.
- 3 Raak **Copy (Kopiëren)** aan op het beginscherm.
- 4 Raak **Options (Opties)** aan.
- 5 Raak **Custom Job (Aangepaste taak)** aan.
- 6 Touch **On (Aan)**.
- 7 Raak **Done (Gereed)** aan.
- 8 Raak **Copy It (Kopiëren)** aan.
Wanneer de laatste pagina van de set wordt gescand, verschijnt het scanscherm.
- 9 Plaats het volgende document met de bedrukte zijde naar boven en de korte zijde eerst in de ADF (Als u scant via de glasplaat, plaatst u het document met de bedrukte zijde naar beneden). Raak vervolgens **Scan the Automatic Document Feeder (Scannen vanaf de automatische documentinvoer)** of **Scan the flatbed (Scannen vanaf de flatbed)** aan.
Opmerking: Pas indien nodig de taakinstellingen aan.
- 10 Als u nog een document wilt scannen, plaatst u het volgende document met de bedrukte zijde naar boven en de korte zijde eerst in de ADF (Als u scant via de glasplaat, plaatst u het document met de bedrukte zijde naar beneden). Raak vervolgens **Scan the Automatic Document Feeder (Scannen vanaf de automatische documentinvoer)** of **Scan the flatbed (Scannen vanaf de flatbed)** aan. Raak anders **Finish the job (Taak voltoeien)** aan.

De huidige afdruktaak onderbreken om kopieën te maken

Als de instelling “Kopieën met prioriteit toestaan” is ingeschakeld, onderbreekt de printer de huidige afdruktaak als u een kopieertaak start.

Opmerking: de instelling “Kopieën met prioriteit toestaan” in het menu Kopieerinstellingen moet zijn ingeschakeld zodat u de huidige afdruktaak kunt onderbreken om te kopiëren.

- 1 Plaats een origineel document met de bedrukte zijde omhoog en de korte zijde als eerste in de ADI of met de bedrukte zijde omlaag op de glasplaat.

Opmerking: plaats geen briefkaarten, foto's, kleine voorwerpen, transparanten, fotopapier of dun materiaal (zoals knipsels uit tijdschriften) in de ADI. Gebruik in plaats daarvan de glasplaat.

- 2 Als u een document in de ADI plaatst, moet u de papiergeleiders aanpassen.
- 3 Druk op het bedieningspaneel van de printer op .
- 4 Als u het document op de glasplaat hebt gelegd, raakt u **Taak voltooien** aan om terug te keren naar het home-scherm.

Informatie op kopieën afdrukken

De datum en tijd boven aan elke pagina afdrukken

- 1 Plaats een origineel document met de bedrukte zijde naar boven en de korte zijde als eerste in de automatische documentinvoer (ADF) of met de bedrukte zijde naar beneden op de glasplaat.

Opmerking: Plaats geen briefkaarten, foto's, kleine voorwerpen, transparanten, fotopapier of dun materiaal (zoals knipsels uit tijdschriften) in de ADF. Gebruik in plaats daarvan de glasplaat.

- 2 Als u een document in de automatische documentinvoer plaatst, moet u de papiergeleiders aanpassen.
- 3 Raak **Kopiëren** aan op het beginscherm.
- 4 Raak **Options (Opties)** aan.
- 5 Raak **Header/Footer (Koptekst/voettekst)** aan.
- 6 Selecteer de positie op de pagina waar u de datum en tijd wilt plaatsen.
- 7 Raak **Date/Time (Datum/tijd)** en daarna **Continue (Doorgaan)** aan.
- 8 Raak **Done (Gereed)** aan.
- 9 Raak **Copy It (Kopiëren)** aan.

Een overlay-bericht op elke pagina afdrukken

Op elke pagina kan een overlay-bericht worden geplaatst. U hebt de keuze uit Dringend, Vertrouwelijk, Kopie en Concept. U plaatst als volgt een bericht op een pagina:

- 1 Plaats een origineel document met de bedrukte zijde naar boven en de korte zijde als eerste in de automatische documentinvoer (ADF) of met de bedrukte zijde naar beneden op de glasplaat.
Opmerking: Plaats geen briefkaarten, foto's, kleine voorwerpen, transparanten, fotopapier of dun materiaal (zoals knipsels uit tijdschriften) in de ADF. Gebruik in plaats daarvan de glasplaat.
- 2 Als u een document in de automatische documentinvoer plaatst, moet u de papiergeleiders aanpassen.
- 3 Raak **Copy (Kopiëren)** aan op het beginscherm.
- 4 Raak **Options (Opties)** aan.
- 5 Raak **Overlay** aan.
- 6 Raak de knop aan met de overlay die u wilt gebruiken.
- 7 Raak **Done (Gereed)** aan.
- 8 Raak **Copy It (Kopiëren)** aan.

Kopieertaak annuleren

Een kopieertaak annuleren terwijl het document zich in de ADI bevindt

Als de ADI met het verwerken van een document begint, wordt het scanscherm weergegeven. U kunt de kopieertaak annuleren door op het aanraakscherm **Taak annuleren** aan te raken.

Het scherm "Scantaak wordt geannuleerd" wordt weergegeven. De ADI voert alle pagina's uit de ADI en annuleert de taak.

Een kopieertaak annuleren terwijl pagina's via de glasplaat worden gekopieerd

Raak **Taak Annuleren** aan op het aanraakscherm.

Het scherm "Scantaak wordt geannuleerd" wordt weergegeven. Wanneer de taak is geannuleerd, wordt het kopieerscherm weergegeven.

Een kopieertaak annuleren terwijl de pagina's worden afgedrukt

- 1 Raak **Cancel Job (Taak annuleren)** aan op het aanraakscherm of druk op  op het toetsenblok.
- 2 Raak de taak aan die u wilt annuleren.
- 3 Raak **Delete Selected Jobs (Geselecteerde taken verwijderen)** aan.

Het resterende deel van de kopieertaak is geannuleerd. Het home-scherm wordt weergegeven.

Informatie over de kopieerschermen en kopieeropties

Kopiëren van

Met deze optie opent u een scherm waarin u het formaat kunt invoeren van de documenten die u gaat kopiëren. Raak een papiermaatknop aan om het betreffende formaat te selecteren als instelling voor "Kopiëren van". Het kopieerscherm wordt weergegeven met de nieuwe instelling.

Kopiëren naar

Met deze optie wordt een scherm geopend waarin u het formaat en de papiersoort kunt invoeren waarop de kopieën worden afgedrukt.

- Raak de knop voor een papiermaat aan om dit te selecteren als instelling voor "Kopiëren naar". Het kopieerscherm wordt weergegeven met de nieuwe instelling.
- Als het formaat onder "Kopiëren van" verschilt van het formaat onder "Kopiëren naar", maakt de printer de kopie automatisch passend voor de afdrukmedia.
- Als de papiersoort of het papiermaat waarop u wilt kopiëren niet in een van de laden is geplaatst, raakt u **Handmatige invoer** aan en voert u het papier handmatig in via de universeellader.
- Als "Kopiëren naar" is ingesteld op Automatische formaataanpassing, is het formaat van de afdrucken hetzelfde als dat van het originele document. Als geen van de laden een overeenkomstig papiermaat bevat, wordt iedere kopie passend gemaakt voor het aanwezige papier.

Schalen

Met deze optie wordt een proportioneel geschaalde afbeelding gemaakt van uw kopie met een schaalpercentage variërend van 25% tot 400%. De schaling kan ook automatisch worden ingesteld.

- Als u van het ene papiermaat naar het andere wilt kopiëren, bijvoorbeeld van Legal- naar Letter-formaat, hoeft u alleen de papiermaten in te stellen bij "Kopiëren van" en "Kopiëren naar", aangezien de schaal automatisch wordt gewijzigd zodat geen informatie van het originele document verloren gaat.
- Raak de pijl naar links aan om de waarde met 1% te verlagen of raak de pijl naar rechts aan om de waarde met 1% te verhogen.
- Houd uw vinger op de pijl naar rechts om de waarde stapsgewijs te wijzigen.
- Houd uw vinger twee seconden op de pijl naar links of rechts om de snelheid van de verandering te verhogen.

Intensiteit

Met deze optie geeft u aan hoeveel lichter of donkerder de kopie moet worden in vergelijking met het origineel.

Inhoud

Deze optie geeft aan de printer door wat voor soort document het origineel is. U hebt de keuze uit Tekst, Tekst/foto, Foto of Afgedrukte afb..

- **Tekst:** legt de nadruk op scherpe, zwarte tekst met een hoge resolutie tegen een schone, witte achtergrond.
- **Tekst/foto:** deze functie kunt u gebruiken als het origineel tekst en afbeeldingen of foto's bevat.

- **Foto:** hiermee geeft u aan dat bij het scannen extra aandacht moet worden besteed aan afbeeldingen en foto's. Met deze instelling duurt het scannen langer, maar worden alle dynamische tonen van het origineel zo goed mogelijk weergegeven.
- **Afgedrukte afbeelding:** gebruik deze instelling om kopieën te maken van rasterfoto's, van afbeeldingen zoals documenten die zijn afgedrukt op een laserprinter, of van pagina's uit tijdschriften of kranten die overwegend uit afbeeldingen bestaan.

Zijden (Duplex)

Gebruik deze optie om instellingen voor dubbelzijdig afdrukken te selecteren. U kunt documenten op een of twee zijden afdrukken, dubbelzijdige (duplex) kopieën van dubbelzijdige originelen maken, dubbelzijdige kopieën van enkelzijdige originelen maken of enkelzijdige (simplex) kopieën van dubbelzijdige originelen maken.

Sorteren

Met deze optie houdt u de pagina's van een afdruktaak op volgorde als u meerdere exemplaren van het document afdrukt. Standaard is de instelling voor sorteren ingeschakeld. De kopieën worden gesorteerd als (1,2,3) (1,2,3) (1,2,3). Als u alle kopieën van elke pagina bij elkaar wilt houden, schakelt u Sorteren uit. De kopieën worden gesorteerd als (1,1,1) (2,2,2) (3,3,3).

Opties

Als u de knop Opties aanraakt, wordt er een scherm geopend waarin u de instellingen kunt wijzigen voor Papierbesparing, Boekje maken, Geavanceerde beeldverwerking, Aangepaste taak, Scheidingsvellen, Margeverschuiving, Rand wissen, Koptekst/Voettekst, Overlay, Duplex geavanceerd en Instellingen voor Opslaan als snelkoppeling.

Papierbesparing

Met deze optie kunt u twee of meer vellen van een origineel document op dezelfde pagina afdrukken. Papierbesparing wordt ook wel n per vel genoemd. De n staat voor nummer. Bij de instelling 2 per vel worden bijvoorbeeld twee pagina's van uw document op één pagina afgedrukt. Bij de instelling 4 per vel worden vier pagina's van uw document op één pagina afgedrukt. Als u op Paginaranden afdrukken drukt, maakt u de randen van de originelen wel of niet zichtbaar op de kopie.

Boekje maken

Met deze optie maakt u een stapel gesorteerde pagina's die, als ze gevouwen zijn, een boekje vormen dat half zo groot is als het paginaformaat van het oorspronkelijke document met alle pagina's in de juiste volgorde.

Opmerking: Als u Boekje maken wilt gebruiken, hebt u een duplexeenheid nodig.

Geavanceerde beeldverwerking

Met deze optie kunt u Achtergrond verwijderen, Kleur wegfilteren, Contrast, Spiegelbeeld, Negatieve afbeelding, Schaduwdetail, Rand tot rand scannen en scherpte aanpassen voordat u het document kopieert.

Aangepaste taak

Met deze optie voegt u meerdere scantaken samen tot één taak.

Scheidingsvellen

Met deze optie plaatst u een leeg vel papier tussen kopieën, pagina's en afdruktaken. De scheidingsvellen kunnen uit een aparte lade worden genomen die een andere soort papier of een andere kleur papier bevatten.

Margeverschuiving

Met deze optie vergroot u de marge met een opgegeven afstand. Dit kan handig zijn als u ruimte nodig hebt om de pagina's in te binden of te perforeren. Gebruik de pijlen voor verhogen en verlagen om de gewenste marge in te stellen. Als de extra marge te groot is, wordt de kopie bijgesneden.

Rand wissen

Met deze optie verwijdert u vlekken of informatie rondom de randen van een document. U kunt een heel gebied langs alle zijden van het papier weghalen, of een bepaalde rand aangeven. Met Rand wissen wist u alles in het geselecteerde gebied, zodat er niets wordt afgedrukt op dat gedeelte van het papier.

Koptekst/voettekst

Deze optie schakelt Datum/tijd, Paginanummer, Bates-nummer of Aangepaste tekst in en drukt deze af op de aangegeven locatie in de koptekst of voettekst.

Overlay

Met deze optie maakt u een watermerk (of bericht) dat over de inhoud van uw kopie komt te liggen. U kunt kiezen uit Dringend, Vertrouwelijk, Kopie en Concept, of u kunt een aangepast bericht invoeren in het veld "Aangepaste tekst" invoeren. Het woord dat u kiest verschijnt in grote, lichte letters op elke pagina zodat de eigenlijke tekst nog goed leesbaar blijft.

Opmerking: Een aangepaste overlay kan worden gemaakt door de systeembeheerder. Als er een aangepaste overlay is gemaakt, is een knop met een pictogram van deze overlay beschikbaar.

Duplex geavanceerd

Met deze optie bepaalt u of de documenten enkel- of dubbelzijdig zijn, de afdrukstand van de originele documenten en hoe de documenten worden ingebonden.

Opmerking: Sommige opties van Duplex geavanceerd zijn mogelijk niet beschikbaar op alle printermodellen.

Opslaan als snelkoppeling

Met deze optie kunt u de huidige instellingen opslaan als snelkoppeling.

De kopieerkwaliteit verbeteren

Vraag	Tip
Wanneer moet ik de modus Tekst gebruiken?	<ul style="list-style-type: none"> • Gebruik de modus Tekst als het behoud van de tekst het belangrijkste doel is van de kopie en als het behoud van de afbeeldingen op het origineel van ondergeschikt belang is. • Deze modus is bij uitstek geschikt voor ontvangstbewijzen, carbonformulieren en documenten die alleen uit tekst of fijne lijnen bestaan.

Vraag	Tip
Wanneer moet ik de modus Tekst/foto gebruiken?	<ul style="list-style-type: none">• Gebruik de modus Tekst/foto als het origineel uit een combinatie van tekst en afbeeldingen bestaat.• Deze modus is bij uitstek geschikt voor tijdschriftartikelen, zakelijke illustraties en folders.
Wanneer moet ik de modus Afgedrukte afb. gebruiken?	Gebruik de modus Afgedrukte afb. als u kopieën wilt maken van rasterfoto's, afbeeldingen zoals documenten die zijn afgedrukt met een laserprinter of pagina's die uit tijdschriften of kranten komen.
Wanneer moet ik de modus Foto gebruiken?	Gebruik de modus Foto als het origineel een kwalitatief zeer goede foto betreft of met een inkjet-printer is afgedrukt.

E-mailen

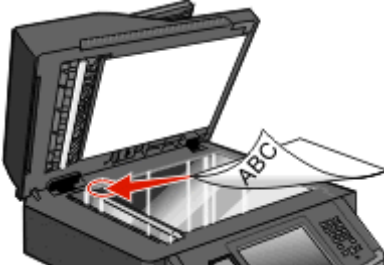
scannen	Glasplaat
	
<p>Gebruik de ADF (automatische documentinvoer) voor documenten met meerdere pagina's.</p>	<p>Gebruik de glasplaat voor één pagina, kleine voorwerpen (zoals briefkaarten of foto's), transparanten, fotopapier of dun materiaal (zoals knipsels uit tijdschriften).</p>

U kunt de printer gebruiken om gescande documenten via e-mail naar één of meerdere ontvangers te verzenden. U kunt op drie manieren een e-mail verzenden vanaf de printer. U kunt het e-mailadres typen, een snelkoppelingnummer of het adresboek gebruiken.

Vorbereiden op het per e-mail verzenden

De e-mailfunctie inschakelen

De e-mailfunctie moet voor gebruik ingeschakeld worden. Als u bij het voor het eerst instellen van de printer de e-mailfunctie heeft uitgeschakeld of als de printer uit is geweest, volgt u de volgende stappen:

Opmerking: Om deze stap te kunnen voltooien, moet u uw primaire SMTP (mailserver)-Gatewayadres weten. Neem voor meer informatie contact op met de systeembeheerder.

- 1 Druk op **Menus (Menu's)**.
- 2 Raak **Settings (Instellingen)** aan.
- 3 Raak **General Settings (Algemene instellingen)** aan.
- 4 Druk op de linker- of rechterpijl naast **Beginconfiguratie uitvoeren** om **Ja** te selecteren.
- 5 Raak **Submit (Indienen)** aan.
De melding **Veranderingen indienen** verschijnt.
- 6 Schakel de printer uit, wacht tien seconden en schakel de printer weer in.
- 7 Selecteer op het bedieningspaneel van de printer uw taal.
- 8 Selecteer uw land of regio en druk dan **Continue (Doorgaan)**.
- 9 Selecteer uw tijdzone en druk dan op **Continue (Doorgaan)**.
- 10 Druk op **Letterhead (Briefhoofd)** en daarna op **Continue (Doorgaan)**.
- 11 Selecteer de extra knoppen die u op het beginscherm weergegeven wilt zien en druk dan op **Continue (Doorgaan)**.

- 12 Druk op **Enter**.
- 13 Druk op **Continue (Doorgaan)**.
- 14 Typ het primaire SMTP Gatewayadres in en druk op **Enter**.
- 15 Wanneer erom gevraagd wordt, stelt u de datum en de tijd in en drukt u op **Continue (Doorgaan)**.
Als de beginpagina verschijnt, is de e-mailfunctie ingeschakeld.

De e-mailfunctie instellen

Om de e-mailfunctie te activeren, moet deze worden ingeschakeld in de printerconfiguratie en over een geldig IP-adres of gatewayadres beschikken. U stelt als volgt de e-mailfunctie in:

- 1 Typ het IP-adres van de printer in het adresveld van uw webbrowser.
Opmerking: Als u het IP-adres van de printer niet weet, drukt u een netwerkconfiguratiepagina af en zoekt u het IP-adres op in het TCP/IP-gedeelte.
- 2 Klik op **Settings (Instellingen)**.
- 3 Klik bij Standaardinstellingen op **E-mail/FTP Settings (Instellingen E-mail/FTP)**.
- 4 Klik op **E-mail Settings (E-mailinstellingen)**.
- 5 Klik op **Setup E-mail Server (E-mailserver instellen)**.
- 6 Voer de betreffende informatie in de velden in.
- 7 Klik op **Add (Voeg toe)**.

De e-mailinstellingen configureren

- 1 Typ het IP-adres van de printer in het adresveld van uw webbrowser.
Opmerking: Als u het IP-adres van de printer niet weet, drukt u een netwerkconfiguratiepagina af en zoekt u het IP-adres op in het TCP/IP-gedeelte.
- 2 Klik op **Settings (Instellingen)**.
- 3 Klik op **E-mail/FTP Settings (E-mail-/FTP-instellingen)**.
- 4 Klik op **E-mail Settings (E-mailinstellingen)**.
- 5 Voer de betreffende informatie in de velden in.
- 6 Klik op **Submit (Verzenden)**.

Een e-mailsnelkoppeling maken

Een e-mailsnelkoppeling maken met de Embedded Web Server

- 1 Typ het IP-adres van de printer in het adresveld van uw webbrowser.
Opmerking: Als u het IP-adres van de printer niet weet, drukt u een netwerkconfiguratiepagina af en zoekt u het IP-adres op in het TCP/IP-gedeelte.
- 2 Klik op **Settings (Instellingen)**.
- 3 Klik in Overige instellingen op **Manage Shortcuts (Snelkoppelingen beheren)**.
- 4 Klik op **E-mail Shortcut Setup (Instellingen e-mailsnelkoppeling)**.
- 5 Voer een unieke naam in voor de ontvanger en geef vervolgens het e-mailadres op.
Opmerking: Als u meerdere adressen invoert, dient u de afzonderlijke adressen door een komma (,) van elkaar te scheiden.
- 6 Selecteer de scaninstellingen (Indeling, Inhoud, Kleur en Resolutie).
- 7 Voer een snelkoppelingsnummer in en klik vervolgens op **Add (Toevoegen)**.
Als u een nummer invoert dat al in gebruik is, wordt u gevraagd een ander nummer te kiezen.

Een e-mailsnelkoppeling maken met het aanraakscherm

- 1 Raak **E-mail** aan op het beginscherm.
- 2 Voer het e-mailadres van de ontvanger in.
Als u een groep met ontvangers wilt maken, raakt u de optie voor **Next address (Volgend adres)** aan en geeft u het e-mailadres van de volgende ontvanger op.
- 3 Raak **Save as Shortcut (Opslaan als snelkoppeling)** aan.
- 4 Typ een unieke naam voor de snelkoppeling en raak daarna **Enter (Invoeren)** aan.
- 5 Controleer of de naam en het nummer van de snelkoppeling juist zijn en raak vervolgens **OK** aan.
Als de naam en het nummer niet juist zijn, raakt u **Cancel (Annuleren)** aan en voert u de gegevens opnieuw in.

Een document per e-mail verzenden

E-mail verzenden met het aanraakscherm

- 1 Plaats een origineel document met de bedrukte zijde naar boven en de korte zijde als eerste in de automatische documentinvoer (ADF) of met de bedrukte zijde naar beneden op de glasplaat.
Opmerking: Plaats geen briefkaarten, foto's, kleine voorwerpen, transparanten, fotopapier of dun materiaal (zoals knipsels uit tijdschriften) in de ADF. Gebruik in plaats daarvan de glasplaat.
- 2 Als u een document in de automatische documentinvoer plaatst, moet u de papiergeleiders aanpassen.
- 3 Raak **E-mail** aan op het beginscherm.

- 4 Voer het e-mailadres of het snelkoppelingsnummer in.

Als u meerdere ontvangers wilt invoeren, raakt u **Next Address (Volgend adres)** aan. Vervolgens kunt u de e-mailadressen of de snelkoppelingsnummers invoeren die u wilt toevoegen.

- 5 Raak **E-mail It (E-mailen)** aan.

Een e-mail verzenden door een snelkoppelingsnummer te gebruiken

- 1 Plaats een origineel document met de bedrukte zijde naar boven en de korte zijde als eerste in de automatische documentinvoer (ADF) of met de bedrukte zijde naar beneden op de glasplaat.

Opmerking: Plaats geen briefkaarten, foto's, kleine voorwerpen, transparanten, fotopapier of dun materiaal (zoals knipsels uit tijdschriften) in de ADF. Gebruik in plaats daarvan de glasplaat.

- 2 Als u een document in de automatische documentinvoer plaatst, moet u de papiergeleiders aanpassen.

- 3 Druk op  en voer uw snelkoppelingsnummer in met het toetsenblok.

Als u meerdere ontvangers wilt invoeren, drukt u op **Next address (Volgend adres)**. Vervolgens kunt u de e-mailadressen of de snelkoppelingsnummers invoeren die u wilt toevoegen.

- 4 Raak **E-mail It (E-mailen)** aan.

Een e-mail verzenden via het adresboek

- 1 Plaats een origineel document met de bedrukte zijde naar boven en de korte zijde als eerste in ADI of met de bedrukte zijde naar beneden op de glasplaat.

Opmerking: Plaats geen briefkaarten, foto's, kleine voorwerpen, transparanten, fotopapier of dun materiaal (zoals knipsels uit tijdschriften) in de ADI. Plaats deze items op de glasplaat.

- 2 Als u een document in de ADI plaatst, moet u de papiergeleiders aanpassen.

- 3 Raak **E-mail** aan op het beginscherm.

- 4 Raak **Search Address Book (Zoeken in adresboek)** aan.

- 5 Voer de naam of een gedeelte van de naam in die u zoekt en raak **Search (Zoeken)** aan.

- 6 Raak de naam aan die u aan het vak Aan wilt toevoegen.

Als u meerdere ontvangers wilt invoeren, drukt u op de optie voor **Next address (Volgend adres)**. Vervolgens kunt u de e-mailadressen of de snelkoppelingsnummers invoeren die u wilt toevoegen of in het adresboek zoeken.

- 7 Raak **E-mail It (E-mailen)** aan.

E-mailinstellingen aanpassen

Een onderwerp en berichtinformatie aan de e-mail toevoegen

- 1 Plaats een origineel document met de bedrukte zijde naar boven en de korte zijde als eerste in de automatische documentinvoer (ADI) of met de bedrukte zijde naar beneden op de glasplaat.
Opmerking: Plaats geen briefkaarten, foto's, kleine voorwerpen, transparanten, fotopapier of dun materiaal (zoals knipsels uit tijdschriften) in de ADI. Gebruik in plaats daarvan de glasplaat.
- 2 Als u een document in de automatische documentinvoer plaatst, dient u de papiergeleiders aan te passen.
- 3 Raak **E-mail** aan op het beginscherm.
- 4 Typ een e-mailadres.
- 5 Raak **Opties** aan.
- 6 Raak **Onderwerp** aan.
- 7 Typ het onderwerp van de e-mail.
- 8 Raak **Gereed** aan.
- 9 Raak **Bericht** aan.
- 10 Typ een e-mailbericht.
- 11 Raak **Gereed** aan.
- 12 Raak **E-mailen** aan.

Het bestandstype van het uitvoerbestand wijzigen

- 1 Plaats een origineel document met de bedrukte zijde omhoog en de korte zijde als eerste in ADI of met de bedrukte zijde omlaag op de glasplaat.
Opmerking: Plaats geen briefkaarten, foto's, kleine voorwerpen, transparanten, fotopapier of dun materiaal (zoals knipsels uit tijdschriften) in de ADI. Gebruik in plaats daarvan de glasplaat.
- 2 Als u een document in de ADI plaatst, moet u de papiergeleiders aanpassen.
- 3 Raak **E-mail** aan op het Home-scherm.
- 4 Typ een e-mailadres.
- 5 Raak **Opties** aan.
- 6 Raak de knop aan die overeenkomt met het bestandstype dat u wilt verzenden.
 - **PDF:** hiermee wordt een bestand met meerdere pagina's gemaakt dat u kunt bekijken met Adobe Reader. Adobe Reader wordt gratis aangeboden door Adobe op www.adobe.com.
 - **Beveiligde PDF:** hiermee wordt een gecodeerd PDF-bestand gemaakt. Zo wordt de inhoud van het bestand beveiligd tegen ongeautoriseerde toegang.
 - **TIFF:** hiermee worden een of meer bestanden gemaakt. Als u TIFF met meerdere pagina's uitschakelt in het menu Instellingen van de Embedded Web Server, wordt met TIFF elke pagina opgeslagen in een afzonderlijk bestand. Een TIFF-bestand is meestal groter dan een gelijkwaardig JPEG-bestand.

- **JPEG:** hiermee wordt voor elke pagina van het originele document een bestand gemaakt en toegevoegd. De pagina's kunnen worden weergegeven met de meeste webbrowsers en grafische programma's
- **XPS:** hiermee wordt één XML-papierspecificatie (XPS-bestand) met meerdere pagina's gemaakt dat kan worden weergegeven met een viewer in Internet Explorer en .NET Framework. U kunt ook een zelfstandige viewer van derden downloaden

7 Raak **E-mailen** aan.

Opmerking: Als u PDF gecodeerd hebt geselecteerd, dient u uw wachtwoord tweemaal in te voeren.

Kleurendocumenten per e-mail verzenden

1 Plaats een origineel document met de bedrukte zijde naar boven en de korte zijde als eerste in de automatische documentinvoer (ADI) of met de bedrukte zijde naar beneden op de glasplaat.

Opmerking: Plaats geen briefkaarten, foto's, kleine voorwerpen, transparanten, fotopapier of dun materiaal (zoals knipsels uit tijdschriften) in de ADI. Gebruik in plaats daarvan de glasplaat.

2 Als u een document in de automatische documentinvoer plaatst, dient u de papiergeleiders aan te passen.

3 Raak **E-mail** aan op het beginscherm.

4 Typ een e-mailadres.

5 Raak **Opties** aan.

6 Raak **Kleur** aan.

7 Raak **E-mailen** aan.

Een e-mail annuleren

- Als u de ADF gebruikt, raakt u **Cancel Job (Taak annuleren)** aan als **Scanning... (Bezig met scannen)** wordt weergegeven.
- Als u de glasplaat (flatbed) gebruikt, raakt u **Cancel Job (Taak annuleren)** aan als **Scanning... (Bezig met scannen)** wordt weergegeven of als **Scan the Next Page (Volgende pagina scannen) / Finish the Job (Taak voltooien)** wordt weergegeven.

Informatie over e-mailopties

Origineel formaat

Met deze optie opent u een scherm waarin u het formaat kunt invoeren van de documenten die u per e-mail wilt verzenden.

- Raak de knop voor een papierformaat aan om dat formaat te selecteren als de instelling voor Origineel formaat. Het e-mailscherm wordt weergegeven met de nieuwe instelling.
- Als u Origineel formaat instelt op Gemengde formaten kunt u een origineel document scannen dat de papierformaten letter en legal bevat.

Zijden (Duplex)

Deze optie geeft aan de printer door of het origineel eenzijdig (simplex) of dubbelzijdig (duplex) is bedrukt. De scanner weet nu wat er moet worden gescand om in de e-mail te worden opgenomen.

Afdrukstand

Met deze optie kunt u de afdrukstand van het origineel (staand of liggend) doorgeven aan de printer en de instellingen voor Zijden en Inbinden aanpassen aan de afdrukstand van het origineel.

Inbinden

Geeft aan de printer door of het origineel aan de lange of de korte zijde is ingebonden.

E-mailonderwerp

Met deze optie kunt u een onderwerpregel toevoegen aan uw e-mail. U kunt maximaal 255 tekens invoeren.

Bestandsnaam voor e-mail

Met deze optie kunt u de bestandsnaam van de e-mailbijlage aanpassen.

E-mailbericht

Met deze optie voert u een bericht in dat met de gescande bijlage wordt verzonden.

Resolutie

Hiermee stelt u de uitvoerkwaliteit in van uw e-mail. Door een hogere afbeeldingsresolutie wordt het e-mailbestand groter en duurt het langer om uw originele document te scannen. Als u het e-mailbestand wilt verkleinen, kunt u een lagere afbeeldingsresolutie instellen.

Verzenden als

Met deze optie stelt u de bestandsindeling in voor de gescande afbeelding (PDF, TIFF, JPEG of XPS).

- **PDF:** hiermee wordt een bestand met meerdere pagina's gemaakt dat kan worden weergegeven met Adobe Reader. Adobe Reader wordt gratis aangeboden door Adobe op www.adobe.com.
- **Beveiligde PDF:** hiermee wordt een gecodeerd PDF-bestand gemaakt. Zo wordt de inhoud van het bestand beveiligd tegen ongeautoriseerde toegang.
- **TIFF:** hiermee worden een of meer bestanden gemaakt. Als u TIFF met meerdere pagina's uitschakelt in het menu Instellingen van de Embedded Web Server, wordt met TIFF elke pagina opgeslagen in een afzonderlijk bestand. Een TIFF-bestand is meestal groter dan een gelijkwaardig JPEG-bestand.
- **JPEG:** hiermee wordt voor elke pagina van het originele document een bestand gemaakt en toegevoegd. De pagina's kunnen worden weergegeven met de meeste webbrowsers en grafische programma's
- **XPS:** hiermee wordt een XPS-bestand met meerdere pagina's gemaakt dat kan worden weergegeven met een viewer in Internet Explorer en .NET Framework. U kunt ook een zelfstandige viewer van derden downloaden

Inhoud

Deze optie geeft aan de printer door wat voor soort document het origineel is. U hebt de keuze uit Tekst, Tekst/foto of Foto. Kleur kunt u in- of uitschakelen bij elke optie onder Inhoud. Opties onder Inhoud hebben invloed op de kwaliteit en grootte van uw e-mail.

- **Tekst:** legt de nadruk op scherpe, zwarte tekst met een hoge resolutie tegen een schone, witte achtergrond.
- **Tekst/foto:** deze functie kunt u gebruiken als het origineel tekst en afbeeldingen of foto's bevat.
- **Foto:** geeft aan dat de scanner extra aandacht moet besteden aan afbeeldingen en foto's. Met deze instelling duurt het scannen langer, maar worden alle dynamische tonen van het origineel zo goed mogelijk weergegeven. Hierdoor wordt de hoeveelheid opgeslagen gegevens groter.
- **Kleur:** hier stelt u het scantype en de uitvoer van de e-mail in. Kleurendocumenten kunnen worden gescand en verzonden naar een e-mailadres.

Geavanceerde opties

Door deze knop aan te raken opent u een scherm waarin u de volgende instellingen kunt wijzigen: Geavanceerde beeldverwerking, Aangepaste taak, Transmissielog, Scanvoorbeeld, Rand wissen en Intensiteit.

- **Geavanceerde beeldverwerking:** hiermee kunt u Achtergrond verwijderen, Contrast, Rand tot rand scannen, Schaduwdetail en Spiegelaafbeelding aanpassen voordat u het document kopieert.
- **Aangepaste taak (taak samenstellen):** hiermee combineert u meerdere scantaken tot één enkele taak.
- **Transmissielog:** hiermee drukt u de transmissielog of de transmissiefoutenlog af.
- **Scanvoorbeeld:** hiermee wordt de eerste pagina van een afbeelding weergegeven voordat deze in het e-mailbericht wordt opgenomen. Als de eerste pagina is gescand, volgt er een korte pauze en wordt vervolgens het voorbeeld weergegeven.
- **Rand wissen:** met deze functie verwijdert u vlekken of informatie rondom de randen van een document. U kunt een heel gebied langs alle zijden van het papier weghalen, of een bepaalde rand aangeven. Met Rand wissen wist u alles wat in het geselecteerde gebied ligt, zodat er niets wordt afgedrukt op dat gedeelte van het papier.
- **Intensiteit:** hiermee kunt u aangeven hoeveel lichter of donkerder uw gescande e-mails moeten worden.

Faxen

Opmerking: Niet alle printermodellen beschikken over faxfunctionaliteit.

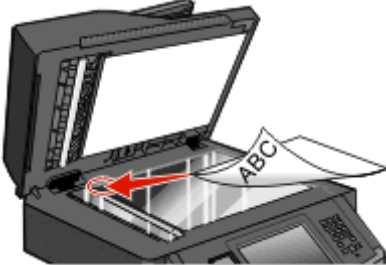
scannen	Glasplaat
	
<p>Gebruik de ADF (automatische documentinvoer) voor documenten met meerdere pagina's.</p>	<p>Gebruik de glasplaat voor één pagina, kleine voorwerpen (zoals briefkaarten of foto's), transparanten, fotopapier of dun materiaal (zoals knipsels uit tijdschriften).</p>

De printer voorbereiden voor faxen

Opmerking: Niet alle printermodellen beschikken over faxfunctionaliteit.

Mogelijk zijn de volgende verbindingsmethoden niet van toepassing voor alle landen of regio's.

⚠ LET OP—KANS OP ELEKTRISCHE SCHOK: Gebruik de faxfunctie niet tijdens onweer. Schakel tijdens onweer dit product niet in en sluit geen elektrische kabels of stroomkabels aan, zoals de fax, het netsnoer of een telefoonkabel.

Initiële installatie fax

In veel landen en regio's is het nodig dat uitgaande faxen de volgende informatie bevatten in de kantlijn aan de bovenkant of onderkant van elke verzonden pagina of op de eerste pagina van de overdracht: de stationsnaam (identificatie van het bedrijf, de organisatie of de persoon die het bericht verstuurt) en het stationsnummer (telefoonnummer van het faxapparaat, bedrijf, organisatie of persoon).

Om uw faxinstellingen in te voeren gebruikt u het bedieningspaneel van de printer of u gebruikt uw browser om de Embedded Web Server te openen en vervolgens het menu Instellingen te openen.

Opmerking: Als u geen TCP/IP-omgeving heeft, dient u het bedieningspaneel van de printer te gebruiken om uw faxinstellingen in te voeren.

Het bedieningspaneel van de printer gebruiken om de fax in te stellen.

Als de printer voor het eerst wordt ingeschakeld of als de printer gedurende lange tijd uitgeschakeld is geweest, wordt er een reeks opstartmenu's weergegeven. Als de printer over een faxfunctie beschikt, zullen de volgende schermen worden weergegeven:

- Stationsnaam
- Stationsnummer

- 1 Als **Stationsnaam** wordt weergegeven, voert u de naam in die u op alle uitgaande faxen wilt afdrukken.
- 2 Druk op **Submit (Indienen)** nadat u de stationsnaam heeft ingevoerd.
- 3 Als **Stationsnummer** wordt weergegeven, voert u het faxnummer van de printer in.
- 4 Druk op **Submit (Indienen)** nadat u het stationsnummer heeft ingevoerd.

De Embedded Web Server gebruiken voor het instellen van de fax

- 1 Typ het IP-adres van de printer in het adresveld van uw webbrowser.
Opmerking: Als u het IP-adres van de printer niet weet, drukt u een pagina met netwerkinstellingen af en zoekt u het adres in het TCP/IP-gedeelte.
- 2 Klik op **Settings (Instellingen)**.
- 3 Klik op **Fax Settings (Faxinstellingen)**.
- 4 Klik op **Analog Fax Setup (Analoge faxinstellingen)**.
- 5 Klik in het vak Stationsnaam en voer vervolgens de naam in die u op alle uitgaande faxen wilt afdrukken.
- 6 Klik in het vak Stationsnummer en geef het faxnummer op.
- 7 Klik op **Submit (Verzenden)**.

Een faxverbinding kiezen

U kunt de printer aansluiten op apparatuur zoals een telefoon, een antwoordapparaat of een computermodem. Gebruik de volgende tabel om te bepalen op welke manier u de printer het beste kunt instellen.

Opmerkingen:

- De printer is een analoge apparaat dat het beste werkt als deze rechtstreeks wordt aangesloten op een wandcontactdoos. Andere apparaten (zoals een telefoon of antwoordapparaat) kunnen worden aangesloten op de printer en gegevens doorsturen naar de printer, zoals is beschreven in de installatiestappen.
- Als u een digitale aansluiting zoals ISDN, DSL of ADSL wilt hebben, hebt u een apparaat van derden (zoals een DSL-filter) nodig. Neem contact op met uw DSL-provider voor een DSL-filter. Het DSL-filter verwijdert het digitale signaal op de telefoonlijn dat het faxvermogen van de printer kan storen.
- U hoeft de printer *niet* aan te sluiten op een computer, maar u moet deze *wel* aansluiten op een analoge telefoonlijn als u faxen wilt verzenden en ontvangen.

Apparatuur en ondersteuning opties	Instellingen faxverbinding
Direct op de telefoonlijn aansluiten	Zie "Aansluiten op een analoge telefoonlijn" op pagina 127
Aansluiten op een Digital Subscriber Line (DSL of ADSL) service	Raadpleeg "Aansluiten op een DSL-verbinding" op pagina 127.
Aansluiten op een PBX-telefoonsysteem (Private Branch eXchange) of een ISDN-systeem (Integrated Services Digital Network)	Raadpleeg "Aansluiten op een PBX- of ISDN-systeem" op pagina 128.
Gebruik een abonnement op speciale besignalen	Raadpleeg "Abonneren op speciale besignalen" op pagina 129.
Aansluiten op een telefoonlijn, telefoon en antwoordapparaat	Zie "De printer en een telefoon of antwoordapparaat aansluiten op dezelfde telefoonlijn" op pagina 130
Aansluiten via een adapter die in uw omgeving wordt gebruikt	Raadpleeg "Aansluiten op een adapter voor uw land of regio" op pagina 132.

Apparatuur en ondersteuning opties	Instellingen faxverbinding
Aansluiten op een computer met een modem	Raadpleeg "Aansluiten op een computer met een modem" op pagina 136.

Aansluiten op een analoge telefoonlijn

Als uw telecommunicatieapparaat een Amerikaanse (RJ11-)telefoonlijn gebruikt, dient u de onderstaande stappen te volgen om het apparaat aan te sluiten:

- 1 Sluit een uiteinde van de meegeleverde telefoonkabel aan op de LINE-poort van de printer .
- 2 Sluit het andere uiteinde van de telefoonkabel aan op een werkende analoge telefoonwandcontactdoos.

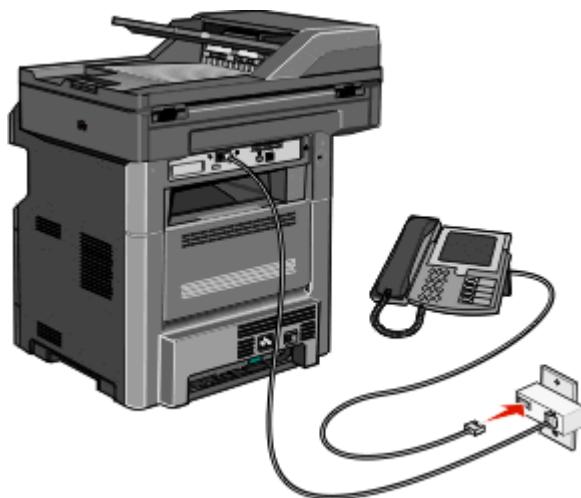

Aansluiten op een DSL-verbinding

Als u bent geabonneerd op een DSL-dienst, neem dan contact op met de DSL-provider voor een DSL-filter en een telefoonkabel en volg de volgende stappen op de apparatuur aan te sluiten:

- 1 Sluit een uiteinde van de meegeleverde telefoonkabel aan op de LINE-poort van de printer .
- 2 Sluit het andere uiteinde van de telefoonkabel aan op de DSL-filter.

Opmerking: Het kan zijn dat uw DSL-filter er anders uitziet dan op de afbeelding.

- 3 Sluit het DSL-filter aan op een actieve telefoonwandcontactdoos.

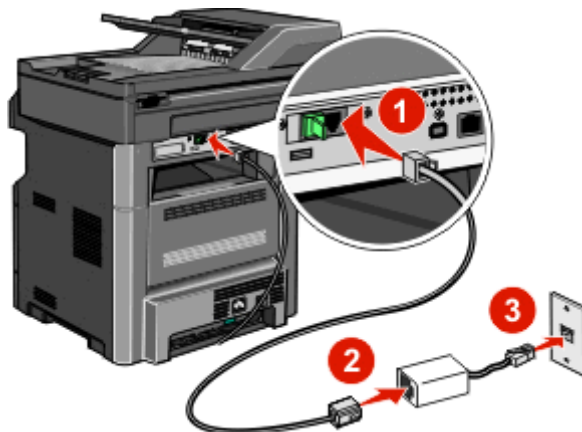

Aansluiten op een PBX- of ISDN-systeem

Als u een PBX- of ISDN- converter of adapter gebruikt, dient u de volgende stappen uit te voeren om de apparatuur aan te sluiten:

- 1 Sluit een uiteinde van de meegeleverde telefoonkabel aan op de LINE-poort van de printer .
- 2 Sluit het andere uiteinde van de telefoonkabel aan op de poort voor fax- en telefoongebruik.

Opmerkingen:

- Zorg ervoor dat de adapter is ingesteld op het juiste schakelaartype voor uw regio.
- Afhankelijk van de toewijzing van de ISDN-poort dient u mogelijk een specifieke poort aan te sluiten.
- Als u een PBX-systeem gebruikt, zorg er dan voor dat de wisselgesprektoon is uitgeschakeld.
- Als u een PBX-systeem gebruikt, kies dan het buitenlijnvoorvoegsel voor u het faxnummer kiest.
- Raadpleeg de documentatie die bij uw PBX-systeem is geleverd voor meer informatie over het gebruiken van de fax met een PBX-systeem.

Abonneren op speciale besignalen

Mogelijk is er een abonnement op speciale besignalen beschikbaar bij uw telefoonprovider. Met dit abonnement kunt u beschikken over meerdere telefoonnummers op één telefoonlijn, waarbij elk telefoonnummer een ander signaal heeft. Dit kan nuttig zijn als u onderscheid wilt maken tussen faxoproepen en telefoongesprekken. Als u een abonnement heeft op speciale besignalen dient u de stappen hierna te volgen om de apparatuur aan te sluiten:

- 1 Sluit een uiteinde van de meegeleverde telefoonkabel aan op de LINE-poort  van de printer.
- 2 Sluit het andere uiteinde van de telefoonkabel aan op een werkende analoge telefoonwandcontactdoos.

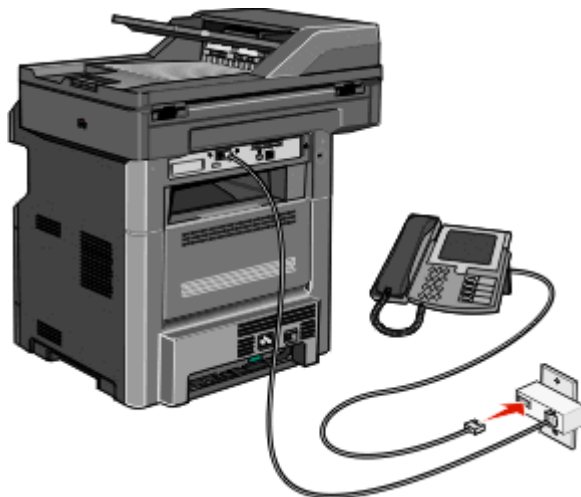

- 3 Wijzig de instelling speciale besignalen zodat die overeenkomt met de instelling waarop u wilt dat de printer antwoordt:

Opmerking: de standaardinstelling voor speciale besignalen is **Aan**. Hierdoor kan de printer oproepen met één, twee of drie signalen beantwoorden.

- a Raak  aan op het home-scherm.
- b Raak **Instellingen** aan.
- c Raak **Faxinstellingen** aan.
- d Raak **Analoge Faxinstellingen** aan.
- e Raak de pijl-omlaag aan tot **Instellingen kenmerkende signalen** verschijnt
- f Raak **Instellingen kenmerkende signalen** aan.
- g Raak de pijl aan van de signaalinstelling die u wilt wijzigen.
- h Raak **Indienen** aan.

De printer en een telefoon of antwoordapparaat aansluiten op dezelfde telefoonlijn

- 1 Sluit een uiteinde van de meegeleverde telefoonkabel aan op de LINE-poort  van de printer.
- 2 Sluit het andere uiteinde van de telefoonkabel aan op een werkende analoge telefoonwandcontactdoos .

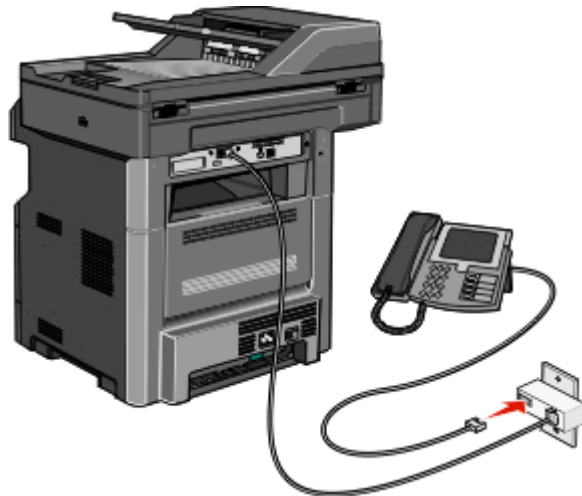

- 3 Haal de stekker uit de EXT-poort  van de printer.

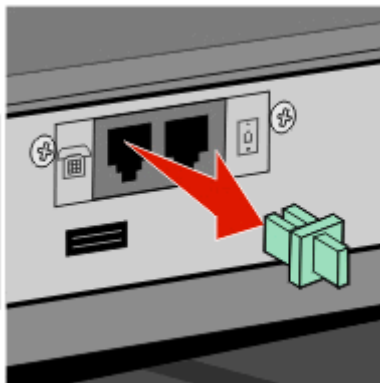

- 4 Sluit uw telecommunicatieapparatuur direct aan op de EXT-poort  van de printer.
Probeer een van de volgende manieren:

Antwoordapparaat

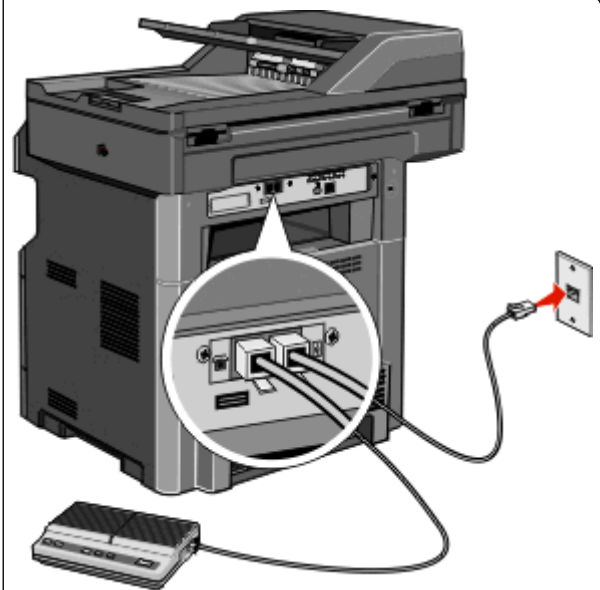

Antwoordapparaat en telefoon

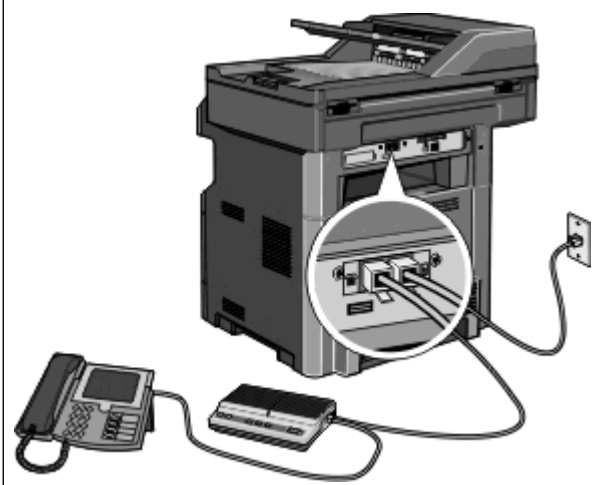

Telefoon of een telefoon met een geïntegreerd antwoordapparaat

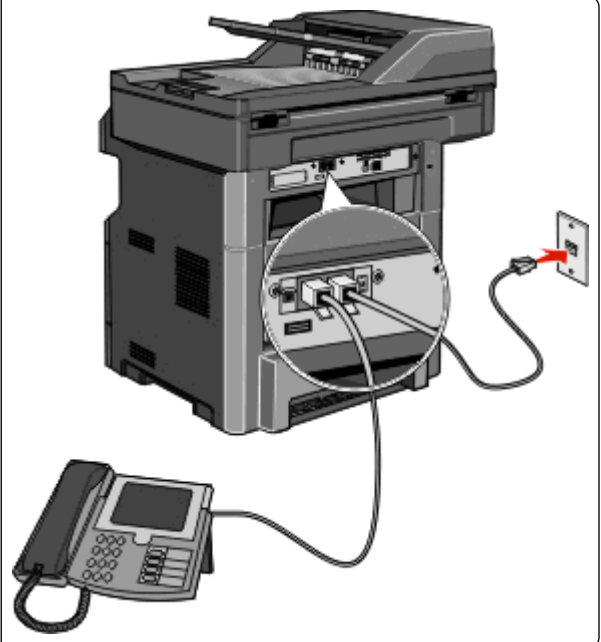

Aansluiten op een adapter voor uw land of regio

In de volgende landen of regio's is er mogelijk een speciale adapter nodig om de telefoonkabel aan te sluiten op de werkende telefoonwandcontactdoos.

Land/regio

- Oostenrijk
- Nieuw-Zeeland
- Cyprus
- Nederland
- Denemarken
- Noorwegen
- Finland
- Portugal
- Frankrijk
- Zweden
- Duitsland
- Zwitserland
- Ierland
- Verenigd Koninkrijk
- Italië

Andere landen of regio's dan Oostenrijk, Duitsland en Zwitserland

Voor sommige landen of regio's is een telefoonlijnadapter bijgevoegd in de doos. U gebruikt deze adapter om een antwoordapparaat, telefoon of een ander telecommunicatieapparaat aan te sluiten op de printer.

- 1 Sluit een uiteinde van de meegeleverde telefoonkabel aan op de LINE-poort van de printer .

Opmerking: Er is een speciale RJ-11-stekker geïnstalleerd in de EXT-poort van de printer . Verwijder deze stekker niet. Deze is noodzakelijk voor een goede werking van de faxfunctie en aangesloten telefoons.

- 2 Sluit het andere uiteinde van de telefoonkabel aan op de adapter en sluit vervolgens de adapter aan op de werkende telefoonwandcontactdoos.

Opmerking: Uw telefoonadapter ziet er mogelijk anders uit dan die in het voorbeeld. Deze zal in de telefoonwandcontactdoos passen die in uw omgeving wordt gebruikt.

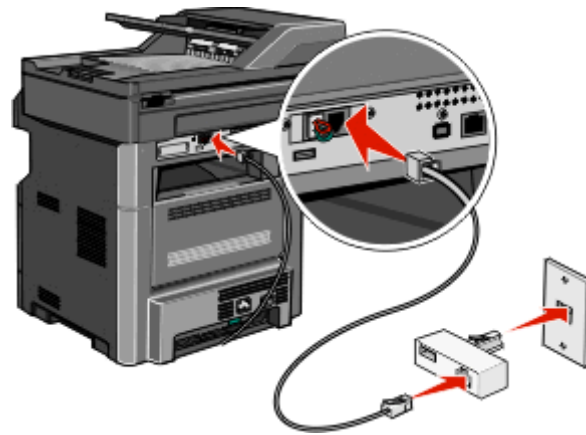

- 3** Sluit het antwoordapparaat of de telefoon aan op de adapter
 Probeer een van de volgende manieren:

<p>Antwoordapparaat</p>	<p>A diagram showing a fax machine connected to an adapter, which is plugged into a wall outlet. A separate cord connects the adapter to a separate answering machine.</p>
<p>Telefoon</p>	<p>A diagram showing a fax machine connected to an adapter, which is plugged into a wall outlet. A cord connects the adapter to a standard telephone handset.</p>

Oostenrijk, Duitsland en Zwitserland

Er is een speciale RJ-11-stekker geïnstalleerd in de EXT-poort  van de printer. Verwijder deze stekker niet. Deze is noodzakelijk voor een goede werking van de faxfunctie en aangesloten telefoons.

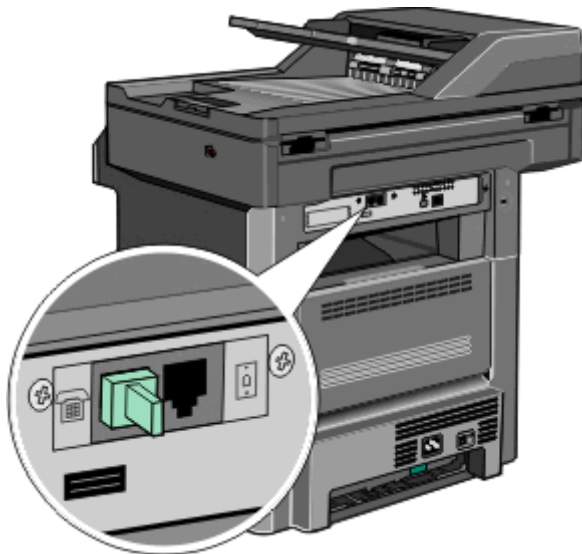

Aansluiten op een telefoonwandcontactdoos in Duitsland

Opmerking: Er is een speciale RJ-11-stekker geïnstalleerd in de EXT-poort  van de printer. Verwijder deze stekker niet. Deze is noodzakelijk voor een goede werking van de faxfunctie en aangesloten telefoons.

- 1 Sluit een uiteinde van de meegeleverde telefoonkabel aan op de LINE-poort  van de printer.
- 2 Sluit het andere uiteinde van de telefoonkabel aan op de adapter.

Opmerking: Uw telefoonadapter ziet er mogelijk anders uit dan die in het voorbeeld. Deze zal in de telefoonwandcontactdoos passen die in uw omgeving wordt gebruikt.

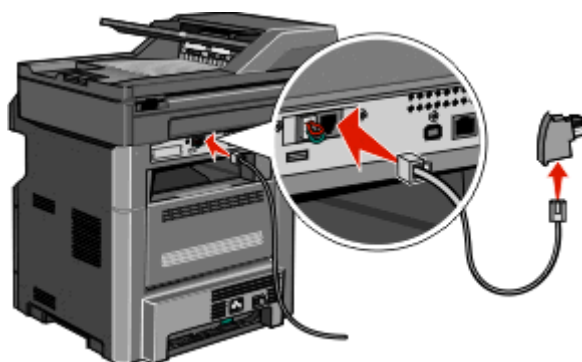

- 3** Sluit de adapter aan op de N-sleuf van een werkende, analoge telefoonwandcontactdoos.

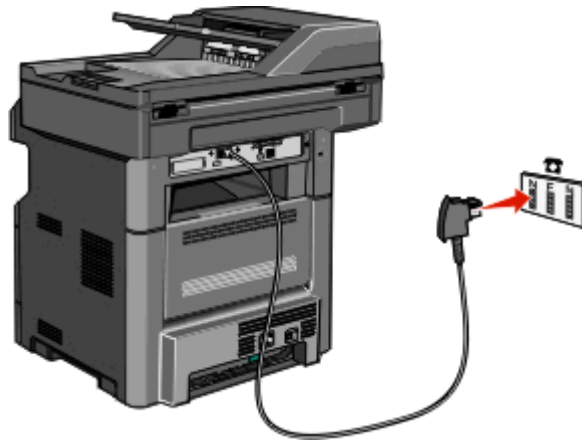

- 4** Als u dezelfde telefoonlijn voor zowel de fax als de telefoon wilt gebruiken, sluit u een tweede telefoonlijn (niet meegeleverd) aan tussen de telefoon en de F-sleuf van een werkende telefoonwandcontactdoos.

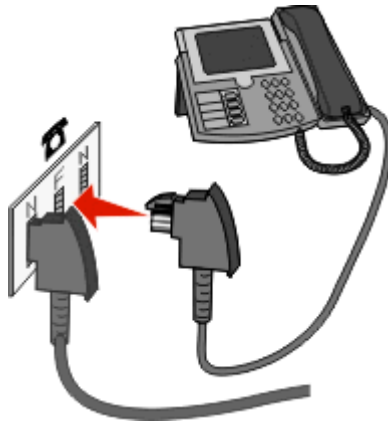

- 5** Als u dezelfde telefoonlijn wilt gebruiken voor het opnemen van berichten op uw antwoordapparaat, sluit u een tweede telefoonkabel (niet meegeleverd) aan tussen het antwoordapparaat en de andere N-sleuf van de werkende, analoge telefoonwandcontactdoos.

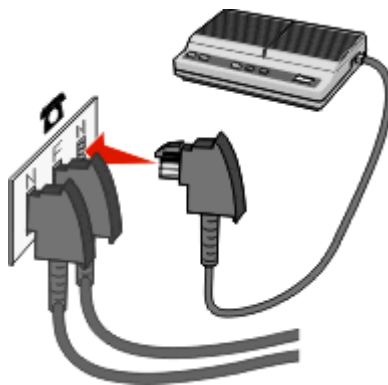



Aansluiten op een computer met een modem

Sluit de printer aan op een computer met een modem als u faxen wilt verzenden vanuit de softwaretoepassing.

Opmerking: Welke installatiestappen u precies moet uitvoeren, is afhankelijk van het land of de regio.

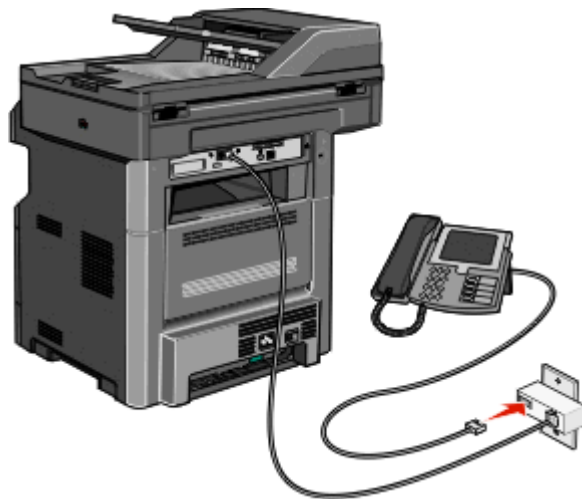
- 1 Sluit een uiteinde van de meegeleverde telefoonkabel aan op de LINE-poort  van de printer.
- 2 Sluit het andere uiteinde van de telefoonkabel aan op een werkende analoge telefoonwandcontactdoos.



- 3 Haal de beschermstekker uit de EXT-poort  van de printer.

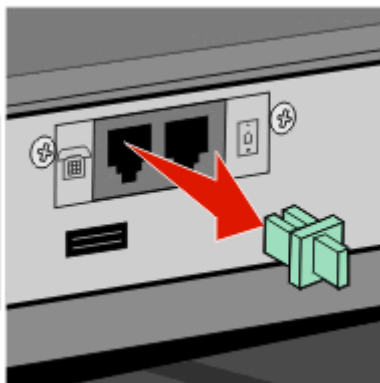

- 4 Sluit uw telefoon aan op de telefoonaansluiting op de computer.



- 5 Sluit een extra telefoonkabel (niet meegeleverd) aan op de computermodem en de EXT-poort  van de printer.

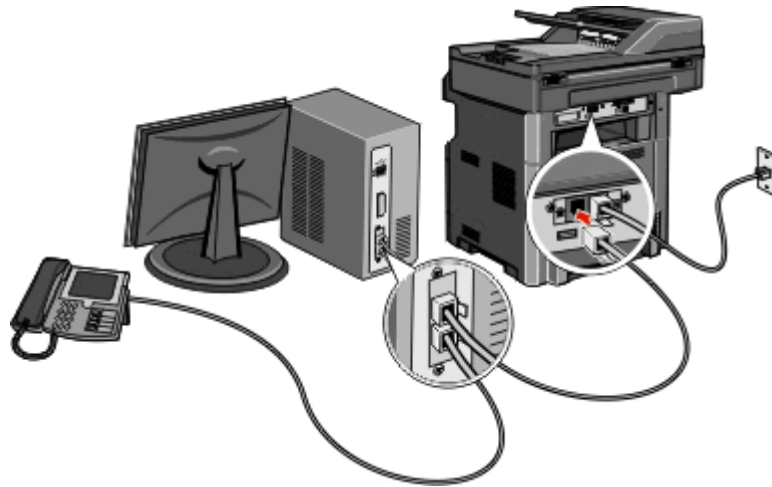

Faxfunctie inschakelen

De faxfunctie moet voor gebruik ingeschakeld worden. Als u bij het voor het eerst instellen van de printer de faxfunctie heeft uitgeschakeld of als de printer uit is geweest, volgt u de volgende stappen:

Opmerking: Zorg ervoor dat de faxkabels aangesloten zijn voordat u de aanwijzingen uitvoert. Zie “Een faxverbinding kiezen” op pagina 126 voor meer informatie.

- 1 Druk op **Menu's**.
- 2 Raak **Settings (Instellingen)** aan.
- 3 Raak **General Settings (Algemene instellingen)** aan.
- 4 Druk op de linker- of rechterpijl naast **Beginconfiguratie uitvoeren** om **Ja** te selecteren.
- 5 Druk op **Indienen**.
De melding **Veranderingen indienen** verschijnt.
- 6 Schakel de printer uit, sluit de faxkabels aan en schakel de computer weer in.
- 7 Selecteer op het bedieningspaneel van de printer uw taal.
- 8 Selecteer uw land of regio en druk dan **Doorgaan**.
- 9 Selecteer uw tijdzone en druk dan op **Doorgaan**.
- 10 Druk op **Fax** en daarna op **Doorgaan**.
- 11 Selecteer de extra knoppen die u op het beginscherm weergegeven wilt zien en druk dan op **Doorgaan**.
- 12 Geef de naam van het faxstation en druk dan op **Enter**.
- 13 Geef het nummer van het faxstation en druk dan op **Doorgaan**.
- 14 Druk op **Enter**.
- 15 Wanneer erom gevraagd wordt, stelt u de datum en de tijd in en drukt u op **Doorgaan**.
Als de beginpagina verschijnt, is de faxfunctie ingeschakeld.

De Embedded Web Server gebruiken voor het instellen van de fax

- 1 Typ het IP-adres van de printer in het adresveld van uw webbrowser.
Opmerking: Als u het IP-adres van de printer niet weet, drukt u een pagina met netwerkinstellingen af en zoekt u het adres in het TCP/IP-gedeelte.
- 2 Klik op **Settings (Instellingen)**.
- 3 Klik op **Fax Settings (Faxinstellingen)**.
- 4 Klik op **Analog Fax Setup (Analoge faxinstellingen)**.
- 5 Klik in het vak Stationsnaam en voer vervolgens de naam in die u op alle uitgaande faxen wilt afdrukken.
- 6 Klik in het vak Stationsnummer en geef het faxnummer op.
- 7 Klik op **Submit (Verzenden)**.

De datum en tijd instellen

U kunt de datum en tijd instellen zodat op elke fax die u verzendt, de datum en tijd wordt afgedrukt. Als zich een stroomstoring voordoet, kan het nodig zijn om de datum en de tijd opnieuw in te stellen.

- 1 Typ het IP-adres van de printer in het adresveld van uw webbrowser.
Opmerking: als u het IP-adres van de printer niet weet, drukt u een pagina met netwerkinstellingen af en zoekt u het adres in het TCP/IP-gedeelte.
- 2 Klik op **Instellingen**.
- 3 Klik op **Beveiliging**.
- 4 Klik op **Datum en tijd instellen**.
- 5 Klik in het vak Datum en tijd instellen en voer de huidige datum en tijd in.
- 6 Klik op **Indienen**.

Aanpassing aan zomertijd in- of uitschakelen

De printer kan zo worden ingesteld dat deze automatisch de tijd aan de zomertijd aanpast voor bepaalde tijdzones:

- 1 Typ het IP-adres van de printer in het adresveld van uw webbrowser.
Opmerking: als u het IP-adres van de printer niet weet, drukt u een pagina met netwerkinstellingen af en zoekt u het adres in het TCP/IP-gedeelte.
- 2 Klik op **Instellingen**.
- 3 Klik op **Beveiliging**.
- 4 Klik op **Datum en tijd instellen**.
- 5 Selecteer **Automatisch zomertijd gebruiken**.
- 6 Klik op **Indienen**.

Een fax verzenden

Een fax verzenden via het bedieningspaneel van de printer

- 1 Plaats een origineel document met de bedrukte zijde naar boven en de korte zijde als eerste in de automatische documentinvoer (ADF) of met de bedrukte zijde naar beneden op de glasplaat.

Opmerking: Plaats geen briefkaarten, foto's, kleine voorwerpen, transparanten, fotopapier of dun materiaal (zoals knipsels uit tijdschriften) in de ADF. Gebruik in plaats daarvan de glasplaat.

- 2 Als u een document in de automatische documentinvoer plaatst, moet u de papiergeleiders aanpassen.
- 3 Raak **Fax** aan op het beginscherm.
- 4 Voer het faxnummer of een snelkoppeling in via het aanraakscherm of het toetsenblok.

Als u ontvangers wilt invoeren, raakt u **Next item (Volgende nummer)** aan en geeft u het telefoonnummer of snelkoppelingsnummer op, of zoekt u in het adresboek.

Opmerking: Druk op  als u een pauze in het faxnummer wilt plaatsen. Deze pauze wordt als komma weergegeven in het vak Fax aan. Gebruik deze functie als u eerst een nummer moet kiezen om een buitenlijn te krijgen.

- 5 Raak **Fax It (Faxen)** aan.

Een fax verzenden via de computer

Door vanaf een computer te faxen kunt u elektronische documenten verzenden van achter uw bureau. Hierdoor hebt u de flexibiliteit om rechtstreeks vanuit softwareprogramma's documenten te faxen.

Voor Windows-gebruikers

Opmerkingen:

- U hebt het PostScript-stuurprogramma voor uw printer nodig om deze functie te kunnen uitvoeren.
- Controleer of de faxoptie op het printerstuurprogramma is geïnstalleerd.

- 1 Open het gewenste bestand en klik op **File (Bestand) > Print (Afdrukken)**.
- 2 Klik op **Eigenschappen, Voorkeuren, Opties** of **Instellen**.
- 3 Selecteer het tabblad **Other Options (Overige opties)** en klik op **Fax (Faxen)**.
- 4 In het faxescherm geeft u de naam en het faxnummer op van de ontvanger.
- 5 Klik op **OK** en klik vervolgens opnieuw op **OK**.
- 6 Klik op **OK**.

Voor gebruikers van Mac OS X versie 10.2 en 10.3

- 1 Open het gewenste bestand en kies **Archief > Druk af**.
- 2 Selecteer **Afdruktaken doorsturen** in het pop-upmenu met afdrukopties.
- 3 Selecteer **Faxen** en voer de naam, het nummer en andere benodigde informatie van de ontvanger in.
- 4 Klik op **Druk af**.

Voor gebruikers van Mac OS X versie 10.4 of later

- 1 Open het gewenste bestand en kies **Archief > Druk af**.
- 2 Kies **PDF faxen** in het PDF-pop-upmenu.
- 3 Typ het faxnummer in het veld Aan en voer eventuele andere benodigde informatie in.
- 4 Klik op **Fax (Faxen)**.

Wanneer u de foutmelding "Geen faxmodems gevonden" krijgt, volgt u deze instructies om uw printer als een faxapparaat toe te voegen:

- a Selecteer in het pop-upmenu Printer **Voeg printer toe**.
- b Selecteer de printer in het dialoogvenster dat wordt weergegeven.
- c Selecteer **Stuurprogramma selecteren** in het pop-upmenu Druk af via.
- d Selecteer het printer-/faxmodel in de lijst en klik op **Voeg toe**.

Snelkoppelingen maken

Een snelkoppeling voor een faxbestemming maken met de Embedded Web Server

U kunt een permanente faxbestemming maken en er een snelkoppelingsnummer aan toewijzen, zodat u niet elke keer als u een fax wilt verzenden het gehele faxnummer van de ontvanger hoeft in te voeren op het bedieningspaneel van de printer. U kunt een snelkoppeling maken voor één faxnummer of een groep met faxnummers.

- 1 Typ het IP-adres van de printer in het adresveld van uw webbrowser.
Opmerking: Als u het IP-adres van de printer niet weet, drukt u een netwerkconfiguratiepagina af en zoekt u het IP-adres op in het TCP/IP-gedeelte.
- 2 Klik op **Settings (Instellingen)**.
- 3 Klik op **Manage Shortcuts (Snelkoppelingen beheren)**.
Opmerking: u wordt mogelijk om een wachtwoord gevraagd. Vraag uw systeembeheerder om een gebruikers-ID en een wachtwoord als u deze nog niet hebt.
- 4 Klik op **Fax Shortcut Setup (Instellingen faxsnelkoppeling)**.
- 5 Typ een unieke naam voor de snelkoppeling en geef het faxnummer op.
Als u een snelkoppeling voor meerdere nummers wilt maken, dient u de faxnummers voor die groep op te geven.
Opmerking: u dient de afzonderlijke faxnummers via een puntkomma (;) van elkaar te scheiden.
- 6 Wijs een snelkoppelingsnummer toe.
Als u een nummer invoert dat al in gebruik is, wordt u gevraagd een ander nummer te kiezen.
- 7 Klik op **Add (Voeg toe)**.

Een snelkoppeling voor een faxbestemming maken met het aanraakscherm

- 1 Plaats een origineel document met de bedrukte zijde omhoog en de korte zijde als eerste in de ADI of met de bedrukte zijde omlaag op de glasplaat.

Opmerking: plaats geen briefkaarten, foto's, kleine voorwerpen, transparanten, fotopapier of dun materiaal (zoals knipsels uit tijdschriften) in de ADI. Gebruik in plaats daarvan de glasplaat.

- 2 Als u een document in de ADI plaatst, moet u de papiergeleiders aanpassen.
- 3 Raak **Fax** aan op het beginscherm.
- 4 Geef het faxnummer op.
Als u een groep met faxnummers wilt maken, raakt u **Volgend nr.** aan en geeft u het volgende faxnummer op.
- 5 Raak **Opslaan als snelkoppeling** aan.
- 6 Voer een naam in voor de snelkoppeling.
- 7 Raak **OK** aan.
- 8 Raak **Faxen** aan om de fax te verzenden of raak  aan om naar het beginscherm terug te keren.

De snelkoppeling voor de faxbestemming wijzigingen via de Embedded Web Server

- 1 Typ het IP-adres van de printer in het adresveld van uw webbrowser.
Opmerking: als u het IP-adres van de printer niet weet, drukt u een pagina met netwerkinstellingen af en zoekt u het IP-adres op in het TCP/IP-gedeelte.
- 2 Klik op **Instellingen**.
- 3 Klik op **Snelkoppelingen beheren**.
Opmerking: u wordt mogelijk om een wachtwoord gevraagd. Vraag uw systeembeheerder om een gebruikers-ID en een wachtwoord als u die nog niet hebt.
- 4 Klik op **Instellingen faxsnelkoppeling**.
- 5 Selecteer de invoer in de lijst en werk die bij via het tekstvak.
- 6 Klik op **Wijzigen**.

Snelkoppelingen en het adresboek gebruiken

Faxsnelkoppelingen gebruiken

Faxsnelkoppelingen werken net als de nummers onder sneltoetsen op een telefoon of faxapparaat. U kunt snelkoppelingsnummers toewijzen als u permanente faxbestemmingen maakt. Permanente faxbestemmingen of snelkeuzenummers worden gemaakt via de koppeling Bestemmingen beheren bij Instellingen in de Embedded Web Server. Een snelkoppelingsnummer (1 - 99999) kan één of meerdere ontvangers bevatten. Als u een groepsfaxbestemming met een snelkoppelingsnummer maakt, kunt u snel en gemakkelijk informatie verzenden naar een groep.

- 1 Plaats een origineel document met de bedrukte zijde naar boven en de korte zijde als eerste in de automatische documentinvoer (ADF) of met de bedrukte zijde naar beneden op de glasplaat.

Opmerking: Plaats geen briefkaarten, foto's, kleine voorwerpen, transparanten, fotopapier of dun materiaal (zoals knipsels uit tijdschriften) in de ADF. Gebruik in plaats daarvan de glasplaat.

- 2 Als u een document in de automatische documentinvoer plaatst, moet u de papiergeleiders aanpassen.
- 3 Druk op  en voer uw snelkoppelingsnummer in met het toetsenblok.

Het adresboek gebruiken

Opmerking: de adresboekfunctie is ingeschakeld zodra het adresboek tenminste één item bevat.

- 1 Plaats een origineel document met de bedrukte zijde omhoog en de korte zijde als eerste in de ADI of met de bedrukte zijde omlaag op de glasplaat.

Opmerking: plaats geen briefkaarten, foto's, kleine voorwerpen, transparanten, fotopapier of dun materiaal (zoals knipsels uit tijdschriften) in de ADI. Gebruik in plaats daarvan de glasplaat.

- 2 Als u een document in de ADI plaatst, moet u de papiergeleiders aanpassen.
- 3 Raak **Fax** aan op het beginscherm.
- 4 Raak **Zoeken in adresboek** aan.
- 5 Typ met het virtuele toetsenbord de naam of een gedeelte van de naam van de persoon wiens faxnummer u zoekt.
Opmerking: u kunt niet tegelijkertijd naar meerdere namen zoeken.

- 6 Raak **Zoeken** aan.
- 7 Raak de naam aan en voeg deze toe aan de lijst Faxen naar.
- 8 Herhaal de stappen 4 tot en met 7 om nog meer adressen in te voeren.
- 9 Raak **Faxen** aan.

Faxinstellingen aanpassen

De faxresolutie wijzigen

Door het aanpassen van de instelling voor de resolutie wordt de kwaliteit van de fax gewijzigd. De instellingen variëren van Standaard (hoogste snelheid) tot Ultrafijn (laagste snelheid, hoogste kwaliteit).

- 1 Plaats een origineel document met de bedrukte zijde naar boven en de korte zijde als eerste in de automatische documentinvoer (ADF) of met de bedrukte zijde naar beneden op de glasplaat.

Opmerking: Plaats geen briefkaarten, foto's, kleine voorwerpen, transparanten, fotopapier of dun materiaal (zoals knipsels uit tijdschriften) in de ADI. Plaats deze items op de glasplaat.

- 2 Als u een document in de automatische documentinvoer plaatst, dient u de papiergeleiders aan te passen.
- 3 Raak **Faxen** aan op het beginscherm.
- 4 Gebruik het toetsenblok voor het invoeren van het faxnummer.
- 5 Raak **Opties** aan.
- 6 Raak in het gedeelte Resolutie de pijl naar links of rechts aan om de resolutie naar wens aan te passen.
- 7 Raak **Faxen** aan.

Een fax lichter of donkerder maken

- 1 Plaats een origineel document met de bedrukte zijde naar boven en de korte zijde als eerste in de automatische documentinvoer (ADF) of met de bedrukte zijde naar beneden op de glasplaat.

Opmerking: Plaats geen briefkaarten, foto's, kleine voorwerpen, transparanten, fotopapier of dun materiaal (zoals knipsels uit tijdschriften) in de ADI. Plaats deze items op de glasplaat.

- 2 Als u een document in de automatische documentinvoer plaatst, dient u de papiergeleiders aan te passen.
- 3 Raak **Faxen** aan op het beginscherm.
- 4 Gebruik het toetsenblok voor het invoeren van het faxnummer.
- 5 Raak **Opties** aan.
- 6 Raak in het gedeelte Intensiteit de pijl naar links of rechts aan om de intensiteit van de fax aan te passen.
- 7 Raak **Faxen** aan.

Een fax verzenden op een gepland tijdstip

- 1 Plaats een origineel document met de bedrukte zijde naar boven en de korte zijde als eerste in de automatische documentinvoer (ADF) of met de bedrukte zijde naar beneden op de glasplaat.

Opmerking: Plaats geen briefkaarten, foto's, kleine voorwerpen, transparanten, fotopapier of dun materiaal (zoals knipsels uit tijdschriften) in de ADI. Plaats deze items op de glasplaat.

- 2 Als u een document in de automatische documentinvoer plaatst, dient u de papiergeleiders aan te passen.
- 3 Raak **Faxen** aan op het beginscherm.
- 4 Geef het faxnummer op met de cijfers op het aanraakscherm of op het toetsenblok.

- 5 Raak **Opties** aan.
- 6 Raak **Geavanceerde opties** aan.
- 7 Raak **Uitgesteld verzenden** aan.
Opmerking: als de Faxmodus op Faxserver staat ingesteld, wordt de knop voor vertraagd verzenden niet weergegeven. Faxen die wachten op verzending, staan vermeld in de faxwachtrij.
- 8 Raak de pijl naar links of rechts aan om de tijd tot verzending aan te passen.
De tijdsduur wordt met stappen van 30 minuten verkort of verlengd. Als het huidige tijdstip wordt weergegeven, is de pijl naar links niet beschikbaar.
- 9 Raak **Gereed** aan.
- 10 Raak **Faxen** aan.
Opmerking: Het document wordt op het geplande tijdstip gescand en gefaxt.

Een inkomende fax op beide zijden van het papier afdrukken (dubbelzijdig)

U kunt alle inkomende faxen op beide zijden van het papier afdrukken om papier te besparen.

- 1 Raak **Menu's** aan op het beginscherm.
- 2 Raak **Instellingen** aan en vervolgens **Faxinstellingen**.
- 3 Raak **Analoge faxinstellingen** aan.
- 4 Raak **Faxontvangstinstellingen** aan.
- 5 Raak de pijl omlaag aan totdat **Zijden (duplex)** wordt weergegeven.
- 6 Raak de pijl omhoog of omlaag aan totdat **Ja** wordt weergegeven.
- 7 Raak **Indienen** aan.

Een faxlog bekijken

- 1 Typ het IP-adres van de printer in het adresveld van uw webbrowser.
Opmerking: als u het IP-adres van de printer niet weet, drukt u een pagina met netwerkinstellingen af en zoekt u het IP-adres op in het TCP/IP-gedeelte.
- 2 Klik op **Rapporten**.
- 3 Klik op **Faxtaaklog** of op **Kieslog faxnummers**.

Ongewenste faxen blokkeren

- 1 Typ het IP-adres van de printer in het adresveld van uw webbrowser.
Opmerking: Als u het IP-adres van de printer niet weet, drukt u een netwerkconfiguratiepagina af en zoekt u het IP-adres op in het TCP/IP-gedeelte.
- 2 Klik op **Settings (Instellingen)**.
- 3 Klik op **Fax Settings (Faxinstellingen)**.

- 4 Klik op **Analog Fax Setup (Analoge faxinstellingen)**.
- 5 Klik op **Block No Name Fax (Fax zonder naam blokkeren)**.
Deze optie blokkeert alle inkomende faxen zonder faxstationnaam of met een privégebruikers-ID.
- 6 Voer in het veld Lijst met geblokkeerde faxnummers de telefoonnummers of de faxstationnamen in van specifieke faxverzenders die u wilt blokkeren.

Een uitgaande fax annuleren

Een fax annuleren terwijl de originele documenten nog worden gescand

- Als u de ADF gebruikt, raakt u **Cancel Job (Taak annuleren)** aan als **Bezig met scannen** wordt weergegeven.
- Als u de glasplaat (flatbed) gebruikt, raakt u **Cancel Job (Taak annuleren)** aan als **Bezig met scannen** wordt weergegeven of als **Volgende pagina scannen / Taak voltooien** wordt weergegeven.

Een fax annuleren nadat de originelen naar het geheugen zijn gescand

- 1 Raak **Taken annuleren** aan op het beginscherm.
Het scherm Taken annuleren wordt weergegeven.
- 2 Raak de taak of taken aan die u wilt annuleren.
Er worden slechts drie taken weergegeven op het scherm. Raak de pijl omlaag aan totdat de door u gewenste taak wordt weergegeven en raak vervolgens de taak aan die u wilt annuleren.
- 3 Raak **Geselecteerde taken verwijderen** aan.
Het scherm Geselecteerde taken worden verwijderd wordt weergegeven en de geselecteerde taken worden verwijderd. Vervolgens wordt het beginscherm weergegeven.

Informatie over faxopties

Origineel formaat

Met deze optie opent u een scherm waarin u het formaat kunt invoeren van de documenten die u wilt faxen.

- Raak de knop voor een papierformaat aan om dit te selecteren als de instelling voor Origineel formaat. Het faxescherm wordt weergegeven met de nieuwe instelling.
- Als u Origineel instelt op Combinatie Letter/Legal, kunt u een origineel document scannen dat verschillende papierformaten bevat.

Inhoud

Deze optie geeft aan de printer door wat voor soort document het origineel is. U hebt de keuze uit Tekst, Tekst/foto of Foto. Kleur kunt u in- of uitschakelen bij elke optie onder Inhoud. De opties onder Inhoud hebben invloed op de kwaliteit en grootte van uw scan.

- **Tekst:** legt de nadruk op scherpe, zwarte tekst met een hoge resolutie tegen een schone, witte achtergrond.
- **Tekst/foto:** deze functie kunt u gebruiken als het origineel tekst en afbeeldingen of foto's bevat.
- **Foto:** geeft aan dat de scanner extra aandacht moet besteden aan afbeeldingen en foto's. Met deze instelling duurt het scannen langer, maar worden alle dynamische tonen van het origineel zo goed mogelijk weergegeven. Hierdoor wordt de hoeveelheid opgeslagen gegevens groter.
- **Kleur:** hier stelt u het scantype en de uitvoer van de fax in. Kleurendocumenten kunnen worden gescand en verzonden naar een faxbestemming.

Zijden (Duplex)

Deze optie geeft aan de printer door of het origineel eenzijdig (simplex) of dubbelzijdig (duplex) is bedrukt. De scanner weet nu wat er moet worden gescand om te faxen.

Resolutie

Met deze optie geeft u aan u hoe nauwkeurig de scanner het document bekijkt dat u wilt faxen. Als u een foto, een tekening met fijne lijnen of een document met zeer kleine lettertjes faxt, moet u de instelling Resolutie verhogen. Hierdoor neemt de scantijd toe, maar wordt de kwaliteit van de fax beter.

- **Standaard:** geschikt voor de meeste documenten
- **Fijn:** aanbevolen voor documenten met kleine lettertjes
- **Superfijn:** aanbevolen voor originele documenten met fijne details
- **Ultrafijn:** aanbevolen voor documenten met afbeeldingen en foto's

Intensiteit

Met deze optie geeft u aan hoeveel lichter of donkerder de fax moet worden in vergelijking met het origineel.

Geavanceerde opties

Door deze knop aan te raken opent u een scherm waarin u de volgende instellingen kunt wijzigen: Vertraagd verzenden, Geavanceerde beeldverwerking, Aangepaste taak, Transmissielog, Scanvoorbeeld, Rand wissen en Duplex geavanceerd.

- **Uitgesteld verzenden:** hiermee kunt u een fax op een latere tijd of datum verzenden. Raak **Vertraagd verzenden** aan wanneer de fax klaar is voor verzending. Voer vervolgens de tijd en datum van verzenden in en raak **Gereed** aan. Deze instelling is vooral handig als u informatie verzendt naar faxen die tijdens bepaalde uren niet beschikbaar zijn, of als faxen tijdens bepaalde uren goedkoper is.

Opmerking: als de printer is uitgeschakeld op de tijd dat de fax had moeten worden verzonden, wordt de fax verzonden wanneer de printer weer wordt ingeschakeld.

- **Geavanceerde beeldverwerking:** hiermee kunt u Achtergrond verwijderen, Kleur wegfilteren, Contrast, Spiegelaafbeelding, Negatieve afbeelding, Schaduwdetails, Rand tot rand scannen en Scherpheid aanpassen voordat u het document faxt

- **Aangepaste taak:** hiermee combineert u meerdere scantaken in één enkele taak
- **Transmissielog:** hiermee drukt u de transmissielog of de transmissiefoutenlog af
- **Scanvoorbeeld:** hiermee wordt een afbeelding weergegeven voordat deze wordt gefaxt. Als de eerste pagina is gescand, volgt er een korte pauze. Vervolgens wordt het voorbeeld weergegeven.
- **Rand wissen:** met deze functie verwijdert u vlekken of informatie rondom de randen van een document. U kunt een heel gebied langs alle zijden van het papier weghalen, of een bepaalde rand aangeven. Met Rand wissen wist u alles wat in het geselecteerde gebied ligt, zodat er niets wordt afgedrukt op dat gedeelte van het papier.

Faxkwaliteit verbeteren

Vraag	Tip
Wanneer moet ik de modus Tekst gebruiken?	<ul style="list-style-type: none"> • Gebruik de modus Tekst als het behoud van de tekst het belangrijkste doel is van de fax en als het behoud van de afbeeldingen op het origineel van ondergeschikt belang is. • Deze modus is bij uitstek geschikt voor ontvangstbewijzen, carbonformulieren en documenten die alleen uit tekst of fijne lijnen bestaan.
Wanneer moet ik de modus Tekst/foto gebruiken?	<ul style="list-style-type: none"> • Gebruik de modus Tekst/foto als het origineel uit een combinatie van tekst en afbeeldingen bestaat. • Deze modus is bij uitstek geschikt voor tijdschriftartikelen, zakelijke illustraties en folders.
Wanneer moet ik de modus Foto gebruiken?	De modus Foto moet worden gebruikt voor het faxen van foto's die zijn afgedrukt op een laserprinter of die uit een tijdschrift of krant komen.

Faxen in een wachtrij zetten en doorsturen

Faxen in wachtrij

Met deze optie kunt u ontvangen faxen in de wachtrij zetten zodat ze niet worden afgedrukt totdat u daar toestemming voor geeft. U kunt faxen handmatig uit de wachtrij halen of op een geplande datum of tijd.

- 1 Typ het IP-adres van de printer in het adresveld van uw webbrowser.

Opmerking: als u het IP-adres van de printer niet weet, drukt u een pagina met netwerkinstellingen af en zoekt u het IP-adres op in het TCP/IP-gedeelte.

- 2 Klik op **Instellingen**.

- 3 Klik op **Faxinstellingen**.

- 4 Klik op **Analoge faxinstellingen**.

- 5 Klik op **Faxen in wachtrij**.

- 6 Typ een wachtwoord in het vak Wachtwoord voor afdrukken van faxen.

Opmerking: het is mogelijk dat dit in sommige gevallen niet van toepassing is.

- 7 Selecteer in het vak Modus Fax in wachtstand een van de volgende opties:

- **Uit**
- **Altijd aan**

- **Handinvoer**
- **Gepland**

8 Als u Gepland hebt geselecteerd, gaat u verder met de volgende stappen. Anders klikt u op **Indienen**.

- a** Klik op **Wachtschema fax**.
- b** Selecteer in het menu Actie **Faxen in wachtrij**.
- c** In het menu Tijd selecteert u de tijd waarop u de faxen in de wachtrij wilt vrijgeven.
- d** In het menu Dag(en) selecteert u de dag waarop u de faxen in de wachtrij wilt vrijgeven.
- e** Klik op **Toevoegen**.

Een fax doorsturen

1 Typ het IP-adres van de printer in het adresveld van uw webbrowser.

Opmerking: als u het IP-adres van de printer niet weet, drukt u een pagina met netwerkinstellingen af en zoekt u het IP-adres op in het TCP/IP-gedeelte.

2 Klik op **Instellingen**.

3 Klik op **Faxinstellingen**.

4 Klik op **Analoge faxinstellingen**.

5 Selecteer in het menu Fax doorsturen bij de instellingen voor Faxen ontvangen een van de volgende opties:

- **Afdrukken**
- **Afdrukken en doorsturen**
- **Doorsturen**

6 Selecteer in het menu "Doorsturen naar" een van de volgende opties:

7 Klik in het vak Doorsturen naar snelkoppeling en voer het snelkoppelingsnummer in waar de fax naartoe moet worden doorgestuurd.

Opmerking: het snelkoppelingsnummer moet een geldig snelkoppelingsnummer zijn voor de instelling die is geselecteerd in het menu Doorsturen naar.

8 Klik op **Indienen**.

Scannen naar een FTP-adres

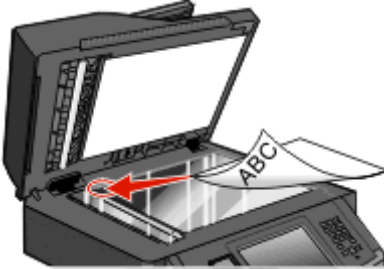
scannen	Glasplaat
	
<p>Gebruik de ADF (automatische documentinvoer) voor documenten met meerdere pagina's.</p>	<p>Gebruik de glasplaat voor één pagina, kleine voorwerpen (zoals briefkaarten of foto's), transparanten, fotopapier of dun materiaal (zoals knipsels uit tijdschriften).</p>

Met de scanner kunt u documenten rechtstreeks scannen naar een *FTP*-server (File Transfer Protocol). U kunt per keer slechts één *FTP*-adres naar de server verzenden.

Als uw systeembeheerder een *FTP*-bestemming heeft geconfigureerd, wordt de naam van de bestemming beschikbaar als een snelkoppingsnummer of staat deze in de lijst met profielen onder het pictogram voor taken in de wacht. Een *FTP*-bestemming kan ook een andere PostScript-printer zijn; een kleurendocument kan bijvoorbeeld worden gescand en vervolgens naar een kleurenprinter worden gestuurd. Een document naar een *FTP*-server verzenden lijkt op het verzenden van een fax. Het verschil is dat de gegevens via het netwerk in plaats van via de telefoonlijn worden verzonden.

Scannen naar een FTP-adres

Scannen naar een FTP-adres via het toetsenblok

- 1 Plaats een origineel document met de bedrukte zijde naar boven en de korte zijde als eerste in ADI of met de bedrukte zijde naar beneden op de glasplaat.

Opmerking: Plaats geen briefkaarten, foto's, kleine voorwerpen, transparanten, fotopapier of dun materiaal (zoals knipsels uit tijdschriften) in de ADI. Plaats deze items op de glasplaat.

- 2 Als u een document in de ADI plaatst, moet u de papiergeleiders aanpassen.
- 3 Raak **FTP** aan op het beginscherm.
- 4 Typ het *FTP*-adres.
- 5 Raak **Send It (Verzenden)** aan.

Scannen naar een FTP-adres met behulp van een snelkoppelingsnummer

1 Plaats een origineel document met de bedrukte zijde naar boven en de korte zijde als eerste in de automatische documentinvoer (ADF) of met de bedrukte zijde naar beneden op de glasplaat.

Opmerking: Plaats geen briefkaarten, foto's, kleine voorwerpen, transparanten, fotopapier of dun materiaal (zoals knipsels uit tijdschriften) in de ADF. Gebruik in plaats daarvan de glasplaat.

2 Als u een document in de automatische documentinvoer plaatst, moet u de papiergeleiders aanpassen.

3 Druk op # en voer het FTP-snelkoppelingsnummer in.

4 Raak **Send It (Verzenden)** aan.

Naar een FTP-adres scannen met behulp van het adresboek

1 Plaats een origineel document met de bedrukte zijde naar boven en de korte zijde als eerste in de automatische documentinvoer (ADI) of met de bedrukte zijde naar beneden op de glasplaat.

Opmerking: Plaats geen briefkaarten, foto's, kleine voorwerpen, transparanten, fotopapier of dun materiaal (zoals knipsels uit tijdschriften) in de ADI. Gebruik in plaats daarvan de glasplaat.

2 Als u een document in de automatische documentinvoer plaatst, dient u de papiergeleiders aan te passen.

3 Raak **FTP** aan op het beginscherm.

4 Raak **Zoeken in adresboek** aan.

5 Typ de naam of een gedeelte van de naam die u zoekt en raak **Zoeken** aan.

6 Raak de naam aan die u aan het veld Naar: wilt toevoegen.

7 Raak **Verzenden** aan.

Snelkoppelingen maken

U kunt een permanente FTP-bestemming maken en er een snelkoppelingsnummer aan toewijzen, zodat u niet elke keer wanneer u een document naar een FTP-server wilt sturen het gehele adres van de server hoeft in te voeren op het bedieningspaneel. U kunt op twee manieren snelkoppelingsnummers maken: op de computer of via het aanraakscherm van de printer.

Een FTP-snelkoppeling maken met de Embedded Web Server

1 Typ het IP-adres van de printer in het adresveld van uw webbrowser.

Opmerking: als u het IP-adres van de printer niet weet, drukt u een pagina met netwerkinstellingen af en zoekt u het IP-adres op in het TCP/IP-gedeelte.

2 Klik op **Instellingen**.

3 Klik in Overige instellingen op **Snelkoppelingen beheren**.

Opmerking: u wordt mogelijk om een wachtwoord gevraagd. Vraag uw systeembeheerder om een gebruikers-ID en een wachtwoord als u die nog niet hebt.

4 Klik op **Instellingen FTP-snelkoppeling**.

- 5 Voer de betreffende informatie in de velden in.
- 6 Voer een snelkoppelingsnummer in.
- 7 Klik op **Toevoegen**.

Een FTP-snelkoppeling maken met het aanraakscherm

- 1 Raak **FTP** aan op het beginscherm.
- 2 Typ het adres van de FTP-site.
- 3 Raak **Opslaan als snelkoppeling** aan.
- 4 Voer een naam in voor de snelkoppeling.
- 5 Druk op **Enter**.
- 6 Controleer of de naam en het nummer van de snelkoppeling juist zijn en raak vervolgens **OK** aan. Als de naam en het nummer niet juist zijn, raakt u **Annuleren** aan en voert u de gegevens opnieuw in.
Als u een nummer invoert dat al in gebruik is, wordt u gevraagd een ander nummer te kiezen.
- 7 Raak **Verzenden** aan om het scannen te starten of raak  aan om naar het beginscherm terug te keren.

Informatie over FTP-opties

Origineel formaat

Met deze optie opent u een scherm waarin u het formaat van de documenten kunt kiezen die u wilt kopiëren.

- Raak de knop voor een papierformaat aan om dit te selecteren als de instelling voor Origineel formaat. Het FTP-scherm wordt weergegeven met de nieuwe instelling.
- Als u Origineel instelt op Combinatie Letter/Legal, kunt u een origineel document scannen dat verschillende papierformaten bevat.

Zijden (Duplex)

Deze optie geeft aan de printer door of het origineel eenzijdig (simplex) of dubbelzijdig (duplex) is bedrukt. De scanner weet nu wat er moet worden gescand om in het document te worden opgenomen.

Afdrukstand

Deze optie geeft aan de printer door of het origineel staand of liggend is en wijzigt vervolgens de instellingen voor Zijden en Inbinden zodat deze overeenkomen met de afdrukstand van het origineel.

Inbinden

Geeft aan de printer door of het origineel aan de lange of de korte zijde is ingebonden.

Resolution (Resolutie)

Met deze optie stelt u de uitvoerkwaliteit in van uw bestand. Door een hogere afbeeldingsresolutie wordt het bestand groter en duurt het langer om uw originele document te scannen. Als u het bestand wilt verkleinen, kunt u een lagere afbeeldingsresolutie instellen.

Verzenden als

Met deze optie stelt u de bestandsindeling in voor de gescande afbeelding (PDF, TIFF, JPEG of XPS).

- **PDF:** hiermee wordt een bestand met meerdere pagina's gemaakt dat kan worden weergegeven met Adobe Reader. Adobe Reader wordt gratis aangeboden door Adobe op www.adobe.com.
- **Beveiligde PDF:** hiermee wordt een gecodeerd PDF-bestand gemaakt. Zo wordt de inhoud van het bestand beveiligd tegen ongeautoriseerde toegang.
- **TIFF:** hiermee worden een of meer bestanden gemaakt. Als u TIFF met meerdere pagina's uitschakelt in het menu Instellingen van de Embedded Web Server, wordt met TIFF elke pagina opgeslagen in een afzonderlijk bestand. Een TIFF-bestand is meestal groter dan een gelijkwaardig JPEG-bestand.
- **JPEG:** hiermee wordt voor elke pagina van het originele document een bestand gemaakt en toegevoegd. De pagina's kunnen worden weergegeven met de meeste webbrowsers en grafische programma's.
- **XPS:** hiermee wordt een XPS-bestand met meerdere pagina's gemaakt dat kan worden weergegeven met een viewer in Internet Explorer en .NET Framework. U kunt ook een zelfstandige viewer van derden downloaden

Inhoud

Deze optie geeft aan de printer door wat voor soort document het origineel is. U hebt de keuze uit Tekst, Tekst/foto of Foto. Kleur kunt u in- of uitschakelen bij elke optie onder Inhoud. Opties onder Inhoud hebben invloed op de kwaliteit en grootte van uw FTP-bestand.

- **Tekst:** legt de nadruk op scherpe, zwarte tekst met een hoge resolutie tegen een schone, witte achtergrond.
- **Tekst/foto:** als het origineel een combinatie van tekst en afbeeldingen of foto's bevat.
- **Foto:** geeft aan dat de scanner extra aandacht moet besteden aan afbeeldingen en foto's. Met deze instelling duurt het scannen langer, maar worden alle dynamische tonen van het origineel zo goed mogelijk weergegeven. Hierdoor wordt de hoeveelheid opgeslagen gegevens groter.
- **Kleur:** hier stelt u het scantype en de uitvoer van het FTP-bestand in. Kleurendocumenten kunnen worden gescand en verzonden naar een FTP-server, computer, e-mailadres of de printer.

Uitgebreide opties

Door deze knop aan te raken opent u een scherm waarin u de volgende instellingen kunt wijzigen:

- **Geavanceerde beeldverwerking:** hiermee kunt u Achtergrond verwijderen, Contrast, Schaduwdetail en Spiegelaafbeelding aanpassen voordat u het document scant
- **Aangepaste taak (taak samenstellen):** hiermee combineert u meerdere scantaken tot één enkele taak
- **Transmissielog:** hiermee drukt u het transmissielog of het transmissiefoutenlog af
- **Scanvoorbeeld:** hiermee wordt de eerste pagina van een afbeelding weergegeven voordat deze in het FTP-bestand wordt opgenomen. Als de eerste pagina is gescand, volgt er een korte pauze en wordt vervolgens het voorbeeld weergegeven.

- **Rand wissen:** met deze functie verwijdert u vlekken of informatie rondom de randen van een document. U kunt een heel gebied langs alle zijden van het papier weghalen, of een bepaalde rand aangeven. Met Rand wissen wist u alles wat in het geselecteerde gebied ligt, zodat er niets wordt afgedrukt op dat gedeelte van het papier.
- **Intensiteit:** hiermee kunt u aangeven hoeveel lichter of donkerder uw gescande documenten moeten worden

FTP-kwaliteit verbeteren

Vraag	Tip
Wanneer moet ik de modus Tekst gebruiken?	<ul style="list-style-type: none"> • De modus Tekst moet worden gebruikt als het behoud van de tekst het belangrijkste doel is als een document naar een FTP-server wordt verzonden en als het behoud van de afbeeldingen van het origineel niet belangrijk is. • Tekst is de beste optie voor ontvangstbewijzen, carbonformulieren en documenten die alleen uit tekst of fijne lijnen bestaan.
Wanneer moet ik de modus Tekst/foto gebruiken?	<ul style="list-style-type: none"> • De modus Tekst/foto moet worden gebruikt als een document met tekst en afbeeldingen naar een FTP-server wordt verzonden. • Deze modus is bij uitstek geschikt voor tijdschriftartikelen, zakelijke illustraties en folders.
Wanneer moet ik de modus Foto gebruiken?	De modus Foto moet worden gebruikt als het originele document voornamelijk bestaat uit foto's die zijn afgedrukt met een laserprinter of die uit een tijdschrift of krant komen.

Scannen naar een computer of flash-station

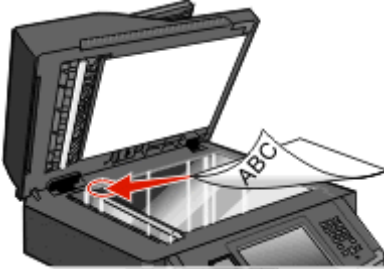
scannen	Glasplaat
	
<p>Gebruik de ADF (automatische documentinvoer) voor documenten met meerdere pagina's.</p>	<p>Gebruik de glasplaat voor één pagina, kleine voorwerpen (zoals briefkaarten of foto's), transparanten, fotopapier of dun materiaal (zoals knipsels uit tijdschriften).</p>

Met de scanner kunt u documenten rechtstreeks naar een computer of naar een flash-station scannen. De computer hoeft niet rechtstreeks op de printer te zijn aangesloten om afbeeldingen via Scannen naar PC te kunnen ontvangen. U kunt het document via het netwerk naar uw computer scannen door een scanprofiel op uw computer te maken en het profiel vervolgens naar de printer te laden.

Naar een computer scannen

- 1 Typ het IP-adres van de printer in het adresveld van uw webbrowser.

Opmerking: als u het IP-adres van de printer niet weet, drukt u een pagina met netwerkinstellingen af en zoekt u het IP-adres op in het TCP/IP-gedeelte.

- 2 Klik op **Scanprofiel**.

- 3 Klik op **Scanprofiel maken**.

Opmerking: er moet Java op uw computer zijn geïnstalleerd om een scanprofiel te kunnen aanmaken.

- 4 Selecteer de gewenste scaninstellingen en klik op **Volgende**.

- 5 Selecteer een locatie op uw computer waarin u het gescande uitvoerbestand wilt opslaan.

- 6 Voer een scannaam in.

De scannaam is de naam die in de lijst Scanprofiel op de display wordt weergegeven.

- 7 Klik op **Indienen**.

- 8 Bekijk de aanwijzingen op het scherm Scanprofiel.

Er is automatisch een snelkoppelingsnummer toegekend toen u op Verzenden klikte. Als u klaar bent om uw documenten te scannen, kunt u dit snelkoppelingsnummer gebruiken.

- 9 Plaats een origineel document met de bedrukte zijde omhoog en de korte zijde als eerste in de ADI of met de bedrukte zijde omlaag op de glasplaat.

Opmerking: plaats geen briefkaarten, foto's, kleine voorwerpen, transparanten, fotopapier of dun materiaal (zoals knipsels uit tijdschriften) in de ADI. Gebruik in plaats daarvan de glasplaat.

- 10 Als u een document in de ADI plaatst, moet u de papiergeleiders aanpassen.
- 11 Druk op  en toets daarna het snelkoppelingsnummer in met het toetsenblok. Of raak op het beginscherm **Wachttaken** en vervolgens **Profielen** aan.
- 12 Nadat u het snelkoppelingsnummer hebt ingetoetst, wordt het document door de scanner gescand en naar de opgegeven map of het programma verzonden. Als u **Profielen** op het beginscherm hebt geselecteerd, zoek dan het snelkoppelingsnummer op in de lijst.
- 13 Raak **Taak voltooiën** aan.
- 14 Ga terug naar de computer om het bestand te bekijken.
Het uitvoerbestand wordt op de opgegeven locatie opgeslagen of in het opgegeven programma geopend.

Scannen naar een flashstation

- 1 Plaats een origineel document met de bedrukte zijde omhoog en de korte zijde als eerste in de ADI of met de bedrukte zijde omlaag op de glasplaat.
Opmerking: plaats geen briefkaarten, foto's, kleine voorwerpen, transparanten, fotopapier of dun materiaal (zoals knipsels uit tijdschriften) in de ADI. Gebruik in plaats daarvan de glasplaat.
- 2 Als u een document in de ADI plaatst, moet u de papiergeleiders aanpassen.
- 3 Plaats het flashstation in de USB-poort aan de voorkant van de printer.
- 4 Raak **Scannen naar USB-station** aan.
- 5 Selecteer het format en het bestand dat u wilt scannen.
- 6 Raak **Scannen** aan.

Scanprofielopties

Snelle installatie

Met deze optie kunt u vooraf ingestelde bestandsindelingen selecteren en de scaninstellingen wijzigen. U kunt een van de volgende instellingen selecteren:

Aangepast	Foto - JPEG Kleur
Tekst - PDF Z-W	Foto - TIFF Kleur
Tekst - TIFF Z-W	Tekst/foto - PDF Z-W Tekst/foto - PDF Kleur

Als u de scaninstellingen wilt wijzigen, selecteert u **Custom (Aangepast)** in het menu Snel instellen. Breng vervolgens de gewenste wijzigingen aan in de scaninstellingen.

Bestandsindeling

Met deze optie stelt u de bestandsindeling in voor de gescande afbeelding (PDF, JPEG, TIFF, BEVEILIGDE PDF of XPS).

- **PDF:** hiermee wordt een bestand met meerdere pagina's gemaakt dat kan worden weergegeven met Adobe Reader. Adobe Reader wordt gratis aangeboden door Adobe op www.adobe.com.
- **JPEG:** hiermee wordt voor elke pagina van het originele document een bestand gemaakt en toegevoegd. De pagina's kunnen worden weergegeven met de meeste webbrowsers en grafische programma's.
- **TIFF:** hiermee worden een of meer bestanden gemaakt. Als u TIFF met meerdere pagina's uitschakelt in het menu Instellingen van de Embedded Web Server, wordt met TIFF elke pagina opgeslagen in een afzonderlijk bestand. Een TIFF-bestand is meestal groter dan een gelijkwaardig JPEG-bestand.
- **Beveiligde PDF:** hiermee wordt een gecodeerd PDF-bestand gemaakt. Zo wordt de inhoud van het bestand beveiligd tegen ongeautoriseerde toegang.
- **XPS:** hiermee wordt een XPS-bestand met meerdere pagina's gemaakt dat kan worden weergegeven met een viewer in Internet Explorer en .NET Framework. U kunt ook een zelfstandige viewer van derden downloaden.

Compressie

Met deze optie stelt u de compressie-indeling (Zlib, JPEG of Geen) van het gescande bestand in.

Standaardinhoud

Deze optie geeft aan de printer door wat voor soort document het origineel is. U hebt de keuze uit Tekst, Tekst/foto of Foto. Standaardinhoud heeft invloed op de kwaliteit en de grootte van uw gescande bestand.

Tekst: legt de nadruk op scherpe, zwarte tekst met een hoge resolutie tegen een schone, witte achtergrond.

Tekst/foto: deze functie kunt u gebruiken als het origineel tekst en afbeeldingen of foto's bevat.

Foto: geeft aan dat de scanner extra aandacht moet besteden aan afbeeldingen en foto's. Met deze instelling duurt het scannen langer, maar worden alle dynamische tonen van het origineel zo goed mogelijk weergegeven. Hierdoor wordt de hoeveelheid opgeslagen gegevens groter.

Kleur

Deze optie geeft aan de printer door wat de kleuren van het origineel zijn. U hebt de keuze uit Grijs, Z-W (zwart-wit) en Kleur.

Origineel formaat

Hiermee stelt u het formaat in voor de documenten die u gaat scannen. Als u Origineel formaat op Combinatie formaten instelt, kunt u een origineel document scannen dat verschillende papierformaten bevat (pagina's van het formaat Letter en Legal).

Afdrukstand

Deze optie geeft aan de printer door of het origineel staand of liggend is en wijzigt vervolgens de instellingen voor Zijden en Inbinden zodat deze overeenkomen met de afdrukstand van het origineel.

Zijden (Duplex)

Deze optie geeft aan de printer door of het origineel eenzijdig (simplex) of dubbelzijdig (duplex) is bedrukt. De scanner weet nu wat er moet worden gescand om in het document te worden opgenomen.

JPEG-kwaliteit

Deze optie past de mate van compressie aan ten opzichte van het origineel voor gescande JPEG-documenten.

Intensiteit

Met deze optie geeft u aan hoeveel lichter of donkerder het gescande document moet worden in vergelijking met het origineel.

Resolutie

Met deze optie stelt u de uitvoerkwaliteit van uw bestand in. Door een hogere afbeeldingsresolutie wordt het bestand groter en duurt het langer om uw originele document te scannen. Als u het bestand wilt verkleinen, kunt u een lagere afbeeldingsresolutie instellen.

Geavanceerde beeldverwerking

- **Achtergrond verwijderen:** hiermee past u het witte gedeelte van de uitvoer aan.
- **Contrast:** hiermee wordt het contrast van de uitvoer aangepast.
- **Shaduwdetail:** hiermee worden de zichtbare details in de schaduwen aangepast.
- **Scherpte:** hiermee wordt de scherpte van de uitvoer aangepast.
- **Weggevalen kleur:** hiermee wordt een kleur van een formulier verwijderd, waardoor de mogelijkheden met Optical Character Recognition worden verbeterd.
- **Rand tot rand scannen:** hiermee scant de printer van rand tot rand.
- **Spiegelafbeelding:** hiermee wordt in spiegelbeeld gescand.
- **Negatiefafbeelding:** hiermee wordt een negatief gescand.
- **JPEG-kwaliteit:** hiermee wordt een JPEG-kwaliteit geselecteerd.

Scankwaliteit verbeteren

Vraag	Tip
Wanneer moet ik de modus Tekst gebruiken?	<ul style="list-style-type: none"> • Gebruik de modus Tekst als het behoud van de tekst het belangrijkste doel is van de scan en als het behoud van de afbeeldingen op het origineel van ondergeschikt belang is. • Tekst is de beste optie voor ontvangstbewijzen, carbonformulieren en documenten die alleen uit tekst of fijne lijnen bestaan.
Wanneer moet ik de modus Tekst/foto gebruiken?	<ul style="list-style-type: none"> • Gebruik de modus Tekst/foto als het origineel uit een combinatie van tekst en afbeeldingen bestaat. • Deze modus is bij uitstek geschikt voor tijdschriftartikelen, zakelijke illustraties en folders.

Vraag	Tip
Wanneer moet ik de modus Foto gebruiken?	De modus Foto moet worden gebruikt voor het scannen van foto's die zijn afgedrukt op een laser-printer of die uit een tijdschrift of krant komen.

Printermenu's

Menuoverzicht

Er zijn verschillende menu's beschikbaar waarmee u eenvoudig printerinstellingen kunt aanpassen. Raak  aan in het beginscherm als u de menu's weer wilt geven.

Menu Papier	Rapporten	Netwerk/poorten
Standaardbron	Pagina Menu-instellingen	Actieve NIC
Papierformaat/-soort	Apparaatstatistieken	Standaardnetwerk ²
Configuratie U-lader	Pag. Netwerkinstell.	Menu Standaard-USB ³
Ander formaat	Configuratiepagina netwerk <x>.	Menu Parallel
Papierstructuur	Lijst snelkoppelingen	Instellingen SMTP
Papiergewicht	Faxtaaklog	
Papier laden	Kieslog faxnummers	
Aangepaste soorten	Kopieersnelkoppelingen	
Aangepaste namen	E-mailsnelkoppelingen	
Aangepaste scanformaten	Faxsnelkoppelingen	
Aangepaste ladenamen	FTP-snelkoppelingen	
Universal-instelling	Profielenlijst	
	NetWare-install.pag.	
	Lettertypen afdrukken	
	Directory afdrukken ¹	
	Activarapport	

¹ Wordt alleen weergegeven als er een flash-station is geïnstalleerd of geplaatst.

² Afhankelijk van de printerinstellingen wordt deze menuoptie als Standaardnetwerk of Netwerk <x> weergegeven.

³ Dit menu wordt alleen weergegeven als er een standaard USB-poort wordt ondersteund.

Beveiliging	Instellingen	Help
Diverse beveiligingsinstellingen	Algemene instellingen	Alles afdrukken
Vertrouwelijke taken afdrukken	Kopieerinstellingen	Afdrukkwaliteit
Logbestand beveiligingscontrole	Faxinstellingen	Help afdrukmat.
Datum/tijd instellen	E-mailinstellingen	Afdrukfouten
	FTP-instellingen	Menu Map
	Menu Flashstation	Informatie
	Afdrukinstellingen	Aansluitingengids
		Help bij transport

Papiermenu

Default Source (Standaardbron), menu

Menu-item	Beschrijving
Standaardbron Lade <x> U-lader Enveloppenlader Handm. invoer papier Handm. invoer env.	Hiermee stelt u de standaardpapierbron in voor alle afdruktaken. Opmerkingen: <ul style="list-style-type: none"> • "Lade 1 (standaardlade)" is de standaardinstelling. • Alleen een geïnstalleerde papierbron wordt als menu-instelling weergegeven. • Een door een afdruktaak geselecteerde papierbron heeft voorrang op de instelling Standaardbron voor de duur van de afdruktaak. • Als u papier van hetzelfde formaat en dezelfde soort gebruikt in twee laden (en voor papierformaat en papiersoort de juiste waarden zijn ingesteld), worden de laden automatisch gekoppeld. Zodra een lade leeg is, wordt de taak verder afgedrukt op afdrukmateriaal uit de gekoppelde lade. • In het menu Paper (Papier) stelt u Configure MP (Configuratie U-lader) in op Cassette om MP Feeder (U-lader) als menu-instelling weer te geven.

Menu Papierformaat/-soort

Configure MP (Configuratie U-lader), menu

Menuoptie	Beschrijving
Configuratie U-lader Cassette Handmatig	Hiermee bepaalt u wanneer de printer papier selecteert dat in de universeellader is geplaatst. Opmerkingen: <ul style="list-style-type: none"> • Cassette is de standaardinstelling. • Met de instelling Cassette configureert u de universeellader als automatische papierbron. • Als Handmatig is geselecteerd, kan de universeellader alleen worden gebruikt voor afdruktaken met handmatige invoer.

Substitute Size (Ander formaat), menu

Menu-item	Beschrijving
Ander formaat Uit Statement/A5 Letter/A4 Alles in lijst	Hiermee vervangt u een opgegeven papierformaat als het gewenste papierformaat niet beschikbaar is. Opmerkingen: <ul style="list-style-type: none"> • "Alles in lijst" is de standaardinstelling. Alle beschikbare formaten zijn toegestaan. • De instelling "Uit" geeft aan dat geen andere formaten zijn toegestaan. • Als u een ander formaat instelt, wordt de taak afgedrukt zonder dat het bericht "Vervang papier" wordt weergegeven.

Menu Papierstructuur

Menuoptie	Beschrijving
Normale structuur Glad Normaal Ruw	Hiermee wordt de relatieve structuur aangegeven van het papier dat in een specifieke lade is geplaatst. Opmerking: "Normaal" is de standaardinstelling.
Structuur karton Glad Normaal Ruw	Hiermee wordt de relatieve structuur aangegeven van het karton dat in een specifieke lade is geplaatst. Opmerkingen: <ul style="list-style-type: none"> • "Normaal" is de standaardinstelling. • Instellingen worden alleen weergegeven als karton wordt ondersteund.
Structuur transparant Glad Normaal Ruw	Hiermee wordt de relatieve structuur aangegeven van de transparanten die in een specifieke lade zijn geplaatst Opmerking: "Normaal" is de standaardinstelling.
Struct. kringl.pap. Glad Normaal Ruw	Hiermee wordt de relatieve structuur aangegeven van het kringlooppapier dat in een specifieke lade is geplaatst. Opmerking: "Normaal" is de standaardinstelling.
Struct etiketten Glad Normaal Ruw	Hiermee wordt de relatieve structuur aangegeven van de etiketten die in een specifieke lade zijn geplaatst. Opmerking: "Normaal" is de standaardinstelling.
Structuur bankpost Glad Normaal Ruw	Hiermee wordt de relatieve structuur aangegeven van het papier dat in een specifieke lade is geplaatst. Opmerking: "Ruw" is de standaardinstelling.
Structuur envelop Glad Normaal Ruw	Hiermee wordt de relatieve structuur aangegeven van de enveloppen die in een specifieke lade zijn geplaatst. Opmerking: "Normaal" is de standaardinstelling.
Structuur ruwe envelop Glad Normaal Ruw	Hiermee wordt de relatieve structuur aangegeven van de ruwe enveloppen die in een specifieke lade zijn geplaatst. Opmerking: "Ruw" is de standaardinstelling.
Structuur briefhoofd Glad Normaal Ruw	Hiermee wordt de relatieve structuur aangegeven van het papier dat in een specifieke lade is geplaatst. Opmerking: "Normaal" is de standaardinstelling.
Structuur voorbedrukt Glad Normaal Ruw	Hiermee wordt de relatieve structuur aangegeven van het papier dat in een specifieke lade is geplaatst. Opmerking: "Normaal" is de standaardinstelling.

Menuoptie	Beschrijving
Structuur gekleurd Glad Normaal Ruw	Hiermee wordt de relatieve structuur aangegeven van het papier dat in een specifieke lade is geplaatst. Opmerking: "Normaal" is de standaardinstelling.
Structuur licht Glad Normaal Ruw	Hiermee wordt de relatieve structuur aangegeven van het papier dat in een specifieke lade is geplaatst. Opmerking: "Normaal" is de standaardinstelling.
Structuur zwaar Glad Normaal Ruw	Hiermee wordt de relatieve structuur aangegeven van het papier dat in een specifieke lade is geplaatst. Opmerking: "Normaal" is de standaardinstelling.
Structuur ruw Glad Normaal Ruw	Hiermee wordt de relatieve structuur aangegeven van het papier dat in een specifieke lade is geplaatst. Opmerking: "Ruw" is de standaardinstelling.
Structuur aangepast <x> Glad Normaal Ruw	Hiermee wordt de relatieve structuur aangegeven van de aangepaste papiersoort die in een specifieke lade is geplaatst. Opmerking: "Normaal" is de standaardinstelling.

Papiergewicht, menu

Menuoptie	Beschrijving
Gewicht normaal Licht Normaal Zwaar	Hiermee wordt het relatieve gewicht aangegeven van het papier dat in een specifieke lade is geplaatst. Opmerking: "Normaal" is de standaardinstelling.
Gewicht karton Licht Normaal Zwaar	Hiermee wordt het relatieve gewicht aangegeven van het karton dat in een specifieke lade is geplaatst. Opmerking: "Normaal" is de standaardinstelling.
Gewicht transparanten Licht Normaal Zwaar	Hiermee wordt het relatieve gewicht aangegeven van het papier dat in een specifieke lade is geplaatst. Opmerking: "Normaal" is de standaardinstelling.
Gewicht kringl.pap. Licht Normaal Zwaar	Hiermee wordt het relatieve gewicht aangegeven van het kringlooppapier dat in een specifieke lade is geplaatst. Opmerking: "Normaal" is de standaardinstelling.
Gewicht etiketten Licht Normaal Zwaar	Hiermee wordt het relatieve gewicht aangegeven van de etiketten die in een specifieke lade zijn geplaatst. Opmerking: "Normaal" is de standaardinstelling.

Menuoptie	Beschrijving
Gewicht bankpost Licht Normaal Zwaar	Hiermee wordt het relatieve gewicht aangegeven van het papier dat in een specifieke lade is geplaatst. Opmerking: "Normaal" is de standaardinstelling.
Gewicht envelop Licht Normaal Zwaar	Hiermee wordt het relatieve gewicht aangegeven van de enveloppen die in een specifieke lade zijn geplaatst. Opmerking: "Normaal" is de standaardinstelling.
Gewicht ruwe envelop Licht Normaal Zwaar	Hiermee wordt het relatieve gewicht aangegeven van de ruwe enveloppen die in een specifieke lade zijn geplaatst. Opmerking: "Normaal" is de standaardinstelling.
Gewicht briefhoofd Licht Normaal Zwaar	Hiermee wordt het relatieve gewicht aangegeven van het papier dat in een specifieke lade is geplaatst. Opmerking: "Normaal" is de standaardinstelling.
Gewicht voorbedrukt Licht Normaal Zwaar	Hiermee wordt het relatieve gewicht aangegeven van het papier dat in een specifieke lade is geplaatst. Opmerking: "Normaal" is de standaardinstelling.
Gewicht gekleurd Licht Normaal Zwaar	Hiermee wordt het relatieve gewicht aangegeven van het papier dat in een specifieke lade is geplaatst. Opmerking: "Normaal" is de standaardinstelling.
Gewicht licht Licht	Hiermee wordt het relatieve gewicht aangegeven van het papier dat in een specifieke lade is geplaatst.
Gewicht zwaar Zwaar	Hiermee wordt het relatieve gewicht aangegeven van het papier dat in een specifieke lade is geplaatst.
Gewicht ruw/katoen Licht Normaal Zwaar	Hiermee wordt het relatieve gewicht aangegeven van het papier dat in een specifieke lade is geplaatst. Opmerking: "Normaal" is de standaardinstelling.
Aangepast <x> Licht Normaal Zwaar	Hiermee wordt het relatieve gewicht aangegeven van de aangepaste papiersoort die in een specifieke lade is geplaatst. Opmerkingen: <ul style="list-style-type: none"> • "Normaal" is de standaardinstelling. • Instellingen worden alleen weergegeven als de aangepaste soort wordt ondersteund.

Menu Papier plaatsen

Menuoptie	Beschrijving
Kringl.pap. plaatsen Duplex Uit	Hiermee bepaalt u of alle afdruktaken met "Kringlooppapier" als papiersoort dubbelzijdig worden afgedrukt. Opmerking: "Aan" is de standaardinstelling.
Etiketten plaatsen Duplex Uit	Hiermee bepaalt u of alle afdruktaken met "Etiketten" als papiersoort dubbelzijdig worden afgedrukt. Opmerking: "Aan" is de standaardinstelling.
Bankpostpapier plaatsen Duplex Uit	Hiermee bepaalt u of alle afdruktaken met "Bankpostpapier" als papiersoort dubbelzijdig worden afgedrukt. Opmerking: "Aan" is de standaardinstelling.
Briefhoofdpap. plaatsen Duplex Uit	Hiermee bepaalt u of alle afdruktaken met "Briefhoofdpapier" als papiersoort dubbelzijdig worden afgedrukt. Opmerking: "Aan" is de standaardinstelling.
Voorbedrukt plaatsen Duplex Uit	Hiermee bepaalt u of alle afdruktaken met "Voorbedrukt papier" als papiersoort dubbelzijdig worden afgedrukt. Opmerking: "Aan" is de standaardinstelling.
Gekleurd papier plaatsen Duplex Uit	Hiermee bepaalt u of alle afdruktaken met "Gekleurd" als papiersoort dubbelzijdig worden afgedrukt. Opmerking: "Aan" is de standaardinstelling.
Licht papier plaatsen Duplex Uit	Hiermee bepaalt u of alle afdruktaken met "Licht" als papiersoort dubbelzijdig worden afgedrukt. Opmerking: "Aan" is de standaardinstelling.
Zwaar papier plaatsen Duplex Uit	Hiermee bepaalt u of alle afdruktaken met "Zwaar" als papiersoort dubbelzijdig worden afgedrukt. Opmerking: "Aan" is de standaardinstelling.
Aangepast <x> plaatsen Duplex Uit	Hiermee bepaalt u of alle afdruktaken met "Aangepast <x>" als papiersoort dubbelzijdig worden afgedrukt. Opmerkingen: <ul style="list-style-type: none"> "Aan" is de standaardinstelling. "Aangepast <x> plaatsen" is alleen beschikbaar als de aangepaste soort wordt ondersteund.
Opmerkingen: <ul style="list-style-type: none"> Duplex stelt de printer standaard in op dubbelzijdig afdrukken voor iedere afdruktaak, tenzij u enkelzijdig afdrukken selecteert vanuit Printereigenschappen in Windows of het dialoogvenster Afdrukken in Macintosh. Als "Duplex" is geselecteerd, worden alle afdruktaken, waaronder enkelzijdige taken, verzonden via de duplexeenheid. 	

Menu Aangepaste soorten

Menuoptie	Beschrijving
Aangepast <x> Papier Karton Transparanten Etiketten Envelop Ruw/katoen	Hiermee koppelt u een papiersoort of een speciale materiaalsoort aan een standaardnaam, zoals Aangepast <x> of een aangepaste naam die door een gebruiker is gemaakt met de Embedded Web server-pagina of MarkVision™ Professional. Deze door de gebruiker gedefinieerde naam wordt weergegeven in plaats van Aangepast <x> . Opmerkingen: <ul style="list-style-type: none"> • "Papier" is de standaardinstelling voor Aangepast. • U kunt alleen afdrukken maken met de aangepaste materiaalsoort als deze wordt ondersteund door de geselecteerde lade of lader.
Kringlooppapier Papier Karton Transparanten Etiketten Envelop	Geeft een papiersoort op als de instelling Kringlooppapier is geselecteerd in overige menu's Opmerkingen: <ul style="list-style-type: none"> • "Papier" is de standaardinstelling. • U kunt alleen afdrukken maken met kringlooppapier als dit wordt ondersteund door de geselecteerde lade of lader.

Menu Aangepaste namen

Menu-item	Definitie
Aangepaste naam <x> <geen>	Geef een aangepaste naam op voor een papiersoort. Deze naam vervangt een Aangepast <x> -naam in de printer menu's.

Menu Aangepaste scanformaten

Menuoptie	Beschrijving
Aangepast scanformaat <x> Naam scanformaat Breedte 3–14,17 inch (76–360 mm) Hoogte 3–14,17 inch (76–360 mm) Afdrukstand Liggend Staand 2 scans per kant Uit Aan	Bepaalt naam van een aangepast scanformaat en opties. Deze naam vervangt een Aangepast scanformaat <x> in de printer menu's. Opmerkingen: <ul style="list-style-type: none"> • 8,5 inch is de Amerikaanse standaardinstelling voor de breedte. 216 millimeter is de Amerikaanse standaardinstelling voor de breedte. • 14 inch is de Amerikaanse standaardinstelling voor de hoogte. 356 millimeter is de Amerikaanse standaardinstelling voor de hoogte. • Liggend is de standaardinstelling voor Richting. • "Uit" is de standaardinstelling voor 2 scans per kant. • Gebruikersstandaard is de standaardinstelling voor de kracht van de papieraandrukrol van de automatische documentinvoer.

Universal-instelling, menu

Met deze menu-items geeft u de hoogte, de breedte en de invoerrichting op voor het universele papierformaat. De instelling voor het universele papierformaat is een door de gebruiker gedefinieerde instelling voor papierformaat. De instelling staat in de lijst met de andere papierformaatinstellingen en biedt soortgelijke opties, zoals ondersteuning voor dubbelzijdig afdrukken en meerdere pagina's afdrukken op één vel.

Menu-item	Beschrijving
Maateenheden Inch Millimeter	Hiermee worden de maateenheden aangegeven. Opmerkingen: <ul style="list-style-type: none"> In de VS wordt standaard gebruikgemaakt van inches. Millimeter is de internationale standaardinstelling.
Staan breedte 3–14 inch 76–360 mm	Hiermee stelt u de staande breedte in. Opmerkingen: <ul style="list-style-type: none"> Als de ingestelde waarde groter is dan de maximale breedte, gebruikt de printer de maximaal toegestane breedte. 8,5 inch is de standaardinstelling in de Verenigde Staten. Inches kunnen worden verhoogd in stappen van 0,01 inch. 216 mm is de internationale standaardinstelling. Millimeters kunnen worden verhoogd in stappen van 1 mm.
Staan hoogte 3–14 inch 76–360 mm	Hiermee stelt u de hoogte van de portretstand (staand) in. Opmerkingen: <ul style="list-style-type: none"> Als de ingestelde waarde groter is dan de maximale hoogte, gebruikt de printer de maximaal toegestane hoogte. 14 inch is de standaardinstelling in de Verenigde Staten. Inches kunnen worden verhoogd in stappen van 0,01 inch. 356 mm is de internationale standaardinstelling. Millimeters kunnen worden verhoogd in stappen van 1 mm.
Invoerrichting Korte zijde Lange zijde	Geef de invoerrichting aan als het papier in beide richtingen kan worden geladen. Opmerkingen: <ul style="list-style-type: none"> "Korte zijde" is de standaardinstelling. "Lange zijde" wordt alleen weergegeven als de langste zijde korter is dan de maximale breedte die wordt ondersteund in de lade.

Menu Rapporten

Opmerking: Als u een menuoptie in het menu Rapporten selecteert, wordt het geselecteerde rapport afgedrukt.

Menuoptie	Beschrijving
Pagina Menu-instellingen	Hiermee wordt een rapport afgedrukt met informatie over het papier in de lade, het geïnstalleerde geheugen, het totaal aantal pagina's, alarmen, time-outs, de taal op het bedieningspaneel, het TCP/IP-adres, de status van supplies, de status van de netwerkverbinding, en overige informatie.
Apparaatstatistieken	Hiermee wordt een rapport afgedrukt met printerstatistieken, zoals gegevens over supplies en afgedrukte pagina's.

Menuoptie	Beschrijving
Pag. Netwerkinstell.	Hiermee wordt een rapport afgedrukt met informatie over de instellingen van de netwerkprinter, zoals informatie over het TCP/IP-adres. Opmerking: Dit menu-item wordt alleen weergegeven op netwerkprinters of printers die zijn aangesloten op afdrukservers.
Configuratiepagina netwerk <x>.	Hiermee wordt een rapport afgedrukt met informatie over de instellingen van de netwerkprinter, zoals informatie over het TCP/IP-adres. Opmerkingen: <ul style="list-style-type: none"> • Dit menu-item is beschikbaar als er meer dan één netwerkoctie is geïnstalleerd. • Dit menu-item wordt alleen weergegeven op netwerkprinters of printers die zijn aangesloten op afdrukservers.
Lijst snelkoppelingen	Hiermee wordt een rapport afgedrukt met informatie over geconfigureerde snelkoppelingen
Faxtaaklog	Hiermee wordt een rapport afgedrukt met informatie over de laatste 200 faxen
Kieslog faxnummers	Hiermee wordt een rapport afgedrukt met informatie over de laatste 100 pogingen om een oproep te plaatsen, de ontvangen oproepen en de geblokkeerde oproepen
Kopieersnelkoppelingen	Hiermee wordt een rapport afgedrukt met informatie over kopieersnelkoppelingen
E-mailsnelkoppelingen	Hiermee wordt een rapport afgedrukt met informatie over e-mailsnelkoppelingen
Faxsnelkoppelingen	Hiermee wordt een rapport afgedrukt met informatie over faxsnelkoppelingen
FTP-snelkoppelingen	Hiermee wordt een rapport afgedrukt met informatie over FTP-snelkoppelingen
Profielenlijst	Hiermee wordt een lijst van profielen afgedrukt die zijn opgeslagen op deze printer.
NetWare-install.pag.	Hiermee wordt een rapport afgedrukt met NetWare-specifieke informatie over de netwerkinstellingen. Opmerking: Dit menu-item wordt alleen weergegeven op printers waarop een interne draadloze afdrukservers is geïnstalleerd.
Lettertypen afdrukken	Hiermee drukt u een rapport af van alle beschikbare lettertypen voor de printertaal die momenteel in de printer is ingesteld.
Directory afdrukken	Hiermee drukt u een lijst af van alle bronnen die zijn opgeslagen op een optionele flashgeheugenkaart of de vaste schijf van de printer. Opmerkingen: <ul style="list-style-type: none"> • De buffergrootte moet zijn ingesteld op 100%. • Het optionele flashgeheugen of de vaste schijf van de printer moet correct zijn geïnstalleerd en goed functioneren.
Activarapport	Drukt een rapport af met informatie over het serienummer en de modelnaam van de printer. Het rapport bevat tekst en UPC-streepjescodes die naar een kenmerkendatabase kunnen worden gescand.

Menu Network/Ports (Netwerk/poorten)

Actieve ntw.interf.kaart, menu

Menu-item	Beschrijving
Actieve ntw.interf.kaart Automatisch <lijst met beschikbare netwerkkaarten>	Opmerkingen: <ul style="list-style-type: none"> • Automatisch is de standaardinstelling. • Dit menu-item wordt alleen weergegeven als een optionele netwerkkaart is geïnstalleerd.

Menu's Standaardnetwerk of Netwerk <x>

Menuoptie	Beschrijving
PCL SmartSwitch Aan Uit	Hiermee stelt u de printer zo in dat deze automatisch overschakelt op PCL-emulatie als dit door een afdruktaak wordt vereist, ongeacht de standaardprintertaal. Opmerkingen: <ul style="list-style-type: none"> • Aan is de standaardinstelling. • Als PCL SmartSwitch is ingesteld op "Uit", controleert de printer de binnenkomende gegevens niet. • De printer gebruikt in dat geval PostScript-emulatie als PS SmartSwitch is ingesteld op "Aan". Als PS SmartSwitch is ingesteld op "Uit", wordt de standaardprintertaal gebruikt die in het menu Instellingen is opgegeven.
PS SmartSwitch Aan Uit	Hiermee stelt u de printer zo in dat deze automatisch overschakelt op PS-emulatie als dit door een afdruktaak wordt vereist, ongeacht de standaardprintertaal. Opmerkingen: <ul style="list-style-type: none"> • Aan is de standaardinstelling. • Als PCL SmartSwitch is ingesteld op "Uit", controleert de printer de binnenkomende gegevens niet. • Als de Uit-instelling wordt gebruikt, gebruikt de printer PCL-emulatie als de PCL-SmartSwitch staat ingesteld op "Aan". Als PCL SmartSwitch is ingesteld op "Uit", wordt de standaardprintertaal gebruikt die in het menu Instellingen is opgegeven.
NPA-modus Uit Automatisch	Hiermee geeft u aan of de printer de speciale verwerking voor bidirectionele communicatie uitvoert, zoals gedefinieerd in de specificaties van het NPA-protocol. Opmerkingen: <ul style="list-style-type: none"> • "Automatisch" is de standaardinstelling. • Als u deze instelling wijzigt met het bedieningspaneel van de printer en vervolgens de menu's afsluit, wordt de printer opnieuw opgestart. De menuselectie wordt bijgewerkt.

Menuoptie	Beschrijving
Netwerkbuffer Automatisch 3K tot <maximaal toegestane grootte>	Hiermee stelt u de grootte van de netwerkinvoerbuffer in. Opmerkingen: <ul style="list-style-type: none"> • "Automatisch" is de standaardinstelling. • De waarde kan in stappen van 1K worden gewijzigd. • De maximumgrootte die is toegestaan hangt af van de hoeveelheid geheugen in de printer, de grootte van de andere koppelingsbuffers en of u het menu-item Bronnen opslaan hebt ingesteld op "Aan" of "Uit". • Als u het bereik van de netwerkbuffer wilt maximaliseren, kunt u de parallele buffer en de USB-buffer uitschakelen of kleiner maken. • Als u deze instelling wijzigt met het bedieningspaneel van de printer en vervolgens de menu's afsluit, wordt de printer opnieuw opgestart. De menuselectie wordt bijgewerkt.
Mac binair PS Aan Uit Automatisch	Hiermee stelt u de printer in voor de verwerking van binaire PostScript-afdruktaken voor Macintosh. Opmerkingen: <ul style="list-style-type: none"> • "Automatisch" is de standaardinstelling. • Als "Uit" is ingesteld, filtert de printer afdruktaken die gebruikmaken van het standaardprotocol. • Als "Aan" is ingesteld, worden ruwe binaire PostScript-afdruktaken verwerkt.
Standaardnetwerkconfiguratie Rapporten Netwerkkkaart TCP/IP IPv6 Draadloos AppleTalk NetWare Configuratie netwerk <x> Rapporten Netwerkkkaart TCP/IP IPv6 Draadloos Apple Talk NetWare	Voor beschrijvingen en instellingen van de netwerkinstallatiemenu's, zie: <ul style="list-style-type: none"> • "Menu Rapporten (in het menu Netwerk/poorten)" op pagina 169 • "Menu Netwerkkkaart" op pagina 170 • "Menu TCP/IP" op pagina 170 • "IPv6 menu" op pagina 172 • "Menu Draadloos" op pagina 172 • "AppleTalk, menu" op pagina 173 • "NetWare, menu" op pagina 173 Opmerking: Het menu Draadloos verschijnt alleen als de printer op een draadloos netwerk is aangesloten.

Menu Rapporten (in het menu Netwerk/poorten)

Het menu Rapporten is beschikbaar via het menu Netwerk/poorten:

Netwerk/poorten >Standaardnetwerk of Netwerk <x> >Std.netwerkconfiguratie of Net <x> Instell. >Rapporten

Menu-item	Beschrijving
Pagina Afdrukinstellingen Pagina Netware-instellingen afdrukken	Hiermee wordt een rapport afgedrukt met informatie over de huidige netwerkinstellingen Opmerkingen: <ul style="list-style-type: none"> • De instellingspagina bevat informatie over de instellingen van de netwerkprinter, zoals het TCP/IP-adres. • Het menu-item NetWare-instellingen wordt alleen weergegeven op modellen met NetWare-ondersteuning en bevat informatie over NetWare-instellingen.

Menu Netwerkkkaart

Dit menu is beschikbaar vanuit het menu Netwerk/poorten:

Netwerk/poorten >Standaardnetwerk of Netwerk <x> >Inst Std-Net of Netwerk <x> Instell. >Netwerkkkaart

Menu-item	Beschrijving
Kaartstatus weergeven Aangesloten Verbinding verbroken	Hiermee kunt u de verbindingstatus van de netwerkkkaart bekijken
Kaartsnelheid weergeven	Hiermee kunt u de snelheid van een actieve netwerkkkaart bekijken
Netwerkadres UAA LAA	Hiermee kunt u de netwerkadressen bekijken
Job Timeout (Time-out taak) 0-225 seconden	Hiermee stelt u in na hoeveel seconden een vanaf het netwerk opgegeven afdruktaak kan worden geannuleerd. Opmerkingen: <ul style="list-style-type: none"> • 90 seconden is de standaardinstelling. • Bij een instellingswaarde van 0 wordt de time-out uitgeschakeld. • Als er een waarde tussen 1 en 9 wordt geselecteerd, wordt de instelling als 10 opgeslagen.
Voorblad Uit Uit	Hiermee kunt u een voorblad afdrukken op de printer Opmerking: Uit is de standaardinstelling.

Menu TCP/IP

Gebruik de volgende menu-items om de TCP/IP-gegevens te bekijken of in te stellen.

Opmerking: Dit menu is alleen beschikbaar voor netwerkmodellen of printers die zijn aangesloten op afdrukservers.

Dit menu is beschikbaar vanuit het menu Netwerk/poorten:

Netwerk/poorten >Standaardnetwerk of Netwerk<x> >Standaardnetwerkconfiguratie of Configuratie netwerk <x> >TCP/IP

Menuoptie	Beschrijving
Inschakelen Aan Uit	Activeert TCP/IP Opmerking: Aan is de standaardinstelling.
Hostnaam weergeven	Hiermee bekijkt u de huidige TCP/IP-hostnaam Opmerking: Deze optie kan alleen worden gewijzigd vanuit de Embedded Web Server.
IP-adres	Hiermee kunt u het huidige TCP/IP-adres bekijken of wijzigen. Opmerking: Handmatige instelling van het IP-adres zet de instellingen voor DHCP inschakelen en Autom. IP op "Uit". Het zet BOOTP inschakelen en RARP inschakelen op "Uit" op systemen die BOOTP en RARP ondersteunen.
Netmask	Hiermee kunt u de huidige TCP/IP-netmasker bekijken of wijzigen.
Gateway	Hiermee kunt u de huidige TCP/IP-gateway bekijken of wijzigen.
DHCP inschakelen Aan Uit	Bepaalt het DHCP-adres en de instelling voor parametertoewijzing Opmerking: Aan is de standaardinstelling.
RARP inschakelen Aan Uit	Bepaalt de instelling voor de toewijzing van het RARP-adres Opmerking: Aan is de standaardinstelling.
BOOTP inschakelen Aan Uit	Bepaalt de instelling voor de toewijzing van het BOOTP-adres Opmerking: Aan is de standaardinstelling.
Autom. IP inschakelen Ja Nee	Bepaalt de netwerkinstelling voor nulconfiguratie Opmerking: Ja is de standaardinstelling.
FTP/TFTP inschakelen Ja Nee	Schakelt de ingebouwde FTP-server in, waarmee u bestanden naar de printer kunt sturen m.b.v. het bestandsoverdrachtprotocol. Opmerking: Ja is de standaardinstelling.
HTTP-server inschakelen Ja Nee	Schakelt de ingebouwde webserver (Embedded Web Server) in. Als deze is ingeschakeld, dan kan de printer op afstand worden gecontroleerd en beheerd met een webbrowser. Opmerking: Ja is de standaardinstelling.
WINS-serveradres	Hiermee kunt u het huidige WINS-adres bekijken of wijzigen.
DDNS inschakelen Ja Nee	Hiermee kunt u de huidige DDNS-instelling bekijken of wijzigen. Opmerking: Ja is de standaardinstelling.
mDNS inschakelen Ja Nee	Hiermee kunt u de huidige mDNS-instelling bekijken of wijzigen. Opmerking: Ja is de standaardinstelling.
DNS-serveradres	Hiermee kunt u het huidige DNS-adres bekijken of wijzigen.
HTTPS inschakelen Ja Nee	Hiermee kunt u de huidige HTTPS-instelling bekijken of wijzigen. Opmerking: Nee is de standaardinstelling.

IPv6 menu

Gebruik de volgende menu-items om de IPv6 (Internet Protocol versie 6)-gegevens te bekijken of in te stellen.

Opmerking: Dit menu is alleen beschikbaar voor netwerkmodellen of printers die zijn aangesloten op afdrukservers.

Dit menu is beschikbaar via het menu Netwerk/poorten:

Netwerk/Ports (Netwerk/poorten) >Standard Network (Standaardnetwerk) of Network <x> (Netwerk <x>) >Std Network Setup (Std.netwerkconfiguratie) of Net <x> Setup (Net <x>-configuratie) >IPv6

Menu-item	Beschrijving
IPv6 inschakelen Uit Uit	Hiermee schakelt u IPv6 op de printer in. Opmerking: On (Aan) is de standaardinstelling.
Automatische configuratie Uit Uit	Hiermee stelt u in of de netwerkadapter de door een router automatisch geconfigureerde IPv6-adressen accepteert. Opmerking: On (Aan) is de standaardinstelling.
Hostnaam weergeven Adres weergeven Routeradres weergeven	Hiermee kunt u de huidige instelling bekijken Opmerking: deze instellingen kunt u alleen wijzigen via de Embedded Web Server.
Schakel DHCPv6 in Uit Uit	Hiermee schakelt u DHCPv6 op de printer in. Opmerking: On (Aan) is de standaardinstelling.

Menu Draadloos

Gebruik de volgende menu-items om de instellingen van de draadloze interne afdrukservers te bekijken of te configureren.

Opmerking: Dit menu is alleen beschikbaar op modellen die zijn verbonden met een draadloos netwerk.

Dit menu is beschikbaar vanuit het menu Netwerk/poorten:

Netwerk/poorten >Netwerk <x> >Netwerk <x> Instell. >Draadloos

Menu-item	Beschrijving
Netwerkmodus Infrastructuur Ad hoc	Hiermee geeft u de netwerkmodus op Opmerkingen: <ul style="list-style-type: none"> In de modus Infrastructuur kan de printer toegang krijgen tot een netwerk via een toegangspunt. Ad hoc is de standaardinstelling. In de modus Ad hoc wordt de printer geconfigureerd voor direct draadloos netwerkgebruik tussen de printer en een computer.
Compatibiliteit 802.11n 802.11b/g 802.11b/g/n	Hiermee wordt de standaard voor draadloos netwerkgebruik voor het draadloze netwerk opgegeven

Menu-item	Beschrijving
Netwerk kiezen <lijst met beschikbare netwerken>	Hiermee selecteert u een beschikbaar netwerk voor de printer
Signaalsterkte weergeven	Hiermee kunt u de kwaliteit van de draadloze verbinding bekijken
Beveiligingsmodus weergeven	Hiermee kunt u de coderingsmethode voor de draadloze verbinding bekijken "Uitgeschakeld" geeft aan dat het draadloze netwerk niet is gecodeerd.

AppleTalk, menu

Dit menu is beschikbaar via het menu Netwerk/poorten:

Netwerk/Poorten >Standaardnetwerk of Netwerk <x> >Std Netwerkinstallatie of Installatie ntwrk <x> >AppleTalk

Menu-item	Beschrijving
Inschakelen Ja Nee	Hiermee wordt AppleTalk-ondersteuning geactiveerd Opmerking: Ja is de standaardinstelling.
Naam weergeven	Hiermee wordt de toegewezen AppleTalk-naam weergegeven. Opmerking: de naam kunt u alleen wijzigen via de Embedded Web Server.
Adres weergeven	Hiermee wordt het toegewezen AppleTalk-adres weergegeven. Opmerking: het adres kunt u alleen wijzigen via de Embedded Web Server.
Zone instellen <lijst met op het netwerk beschikbare zones>	Hiermee wordt een lijst met AppleTalk-zones weergegeven die op het netwerk beschikbaar zijn. Opmerking: de standaardinstelling is de standaardzone voor het netwerk. Als geen standaardzone beschikbaar is, wordt de zone die is gemarkeerd met een * gebruikt als standaard.

NetWare, menu

Dit menu is beschikbaar vanuit het menu Netwerk/poorten:

Netwerk/poorten >Standaardnetwerk of Netwerk <x> >Standaardnetwerkconfiguratie of Inst. <x> Netw. > NetWare

Menuoptie	Beschrijving
Inschakelen Ja Nee	Schakelt de NetWare-ondersteuning in Opmerking: Nee is de standaardinstelling.
Aanmeldingsnaam weergeven	Hiermee kunt u de toegewezen aanmeldingsnaam voor NetWare bekijken. Opmerking: Deze optie kan alleen worden gewijzigd vanuit de Embedded Web Server.
Afdrukmodus	Hiermee kunt u de toegewezen afdrukmodus voor NetWare bekijken. Opmerking: Deze optie kan alleen worden gewijzigd vanuit de Embedded Web Server.
Netwerknummer	Hiermee kunt u het toegewezen netwerknummer voor NetWare bekijken. Opmerking: Deze optie kan alleen worden gewijzigd vanuit de Embedded Web Server.

Menuoptie	Beschrijving
IPX-frametypes select. Ethernet 802.2 Ethernet 802.3 Ethernet Type II Ethernet SNAP	Hiermee schakelt u de frametype-instelling voor Ethernet in. Opmerking: "Aan" is de standaardinstelling voor alle menuopties.
Packet Burst Ja Nee	Hiermee wordt het netwerkverkeer beperkt door de overdracht en ontvangstbevestiging van meerdere gegevenspakketten van en naar de NetWare-server toe te staan. Opmerking: Ja is de standaardinstelling.
NSQ/GSQ-modus Ja Nee	Hiermee geeft u de waarde voor de NSQ/GSQ-modus op. Opmerking: Nee is de standaardinstelling.

Menu Standaard-USB

Menuoptie	Beschrijving
PCL SmartSwitch Aan Uit	Hiermee stelt u de printer zo in dat deze automatisch overschakelt op PCL-emulatie als dit door een afdruktaak op de USB-poort wordt vereist, ongeacht de standaardprintertaal. Opmerkingen: <ul style="list-style-type: none"> • Aan is de standaardinstelling. • Als PCL SmartSwitch is ingesteld op "Uit", controleert de printer de binnenkomende gegevens niet. • Wordt de instelling "Uit" gebruikt, dan gebruikt de printer PostScript-emulatie als PS SmartSwitch is ingesteld op "Aan". Als PS SmartSwitch is ingesteld op "Uit", wordt de standaardprintertaal gebruikt die in het menu Instellingen is opgegeven.
PS SmartSwitch Aan Uit	Hiermee stelt u de printer zo in dat deze automatisch overschakelt op PS-emulatie als dit door een afdruktaak op de USB-poort wordt vereist, ongeacht de standaardprintertaal. Opmerkingen: <ul style="list-style-type: none"> • Aan is de standaardinstelling. • Als PCL SmartSwitch is ingesteld op "Uit", controleert de printer de binnenkomende gegevens niet. • Wordt de instelling "Uit" gebruikt, dan gebruikt de printer PCL-emulatie als PCL SmartSwitch is ingesteld op "Aan". Als PCL SmartSwitch is ingesteld op "Uit", wordt de standaardprintertaal gebruikt die in het menu Instellingen is opgegeven.
NPA-modus Aan Uit Automatisch	Hiermee geeft u aan of de printer de speciale verwerking voor bidirectionele communicatie uitvoert, zoals gedefinieerd in de specificaties van het NPA-protocol. Opmerkingen: <ul style="list-style-type: none"> • "Automatisch" is de standaardinstelling. • Als u deze instelling wijzigt met het bedieningspaneel van de printer en vervolgens de menu's afsluit, wordt de printer opnieuw opgestart. De menuselectie wordt bijgewerkt.

Menuoptie	Beschrijving
USB-buffer Uitgeschakeld Automatisch 3k tot <maximaal toegestane grootte>	Hiermee stelt u de grootte van de USB-invoerbuffer in. Opmerkingen: <ul style="list-style-type: none"> • "Automatisch" is de standaardinstelling. • Met de instelling "Uitgeschakeld" schakelt u het opslaan van taken in de buffer uit. Afdruktaken die al in de schijfbuffer zijn opgenomen, worden afgedrukt voordat het normaal verwerken van nieuwe afdruktaken wordt hervat. • De instelling van de waarde van het USB-bufferformaat kan in stappen van 1k worden aangepast. • De maximumgrootte die is toegestaan, hangt af van de hoeveelheid geheugen in de printer, de grootte van de andere koppelingsbuffers en of u het menu-item Bronnen opslaan hebt ingesteld op "Aan" of "Uit". • Als u het maximale bereik van de USB-buffer wilt vergroten, kunt u de grootte van de parallelle, seriële en netwerkbuffers uitschakelen of kleiner maken. • Als u deze instelling wijzigt met het bedieningspaneel van de printer en vervolgens de menu's afsluit, wordt de printer opnieuw opgestart. De menuselectie wordt bijgewerkt.
Mac binair PS Aan Uit Automatisch	Hiermee stelt u de printer in voor de verwerking van binaire PostScript-afdruktaken voor Macintosh. Opmerkingen: <ul style="list-style-type: none"> • "Automatisch" is de standaardinstelling. • Als "Uit" is ingesteld, filtert de printer afdruktaken die gebruikmaken van het standaardprotocol. • Als "Aan" is ingesteld, worden ruwe binaire PostScript-afdruktaken verwerkt.
USB met ENA ENA-adres ENA-netmasker ENA-gateway	Hiermee stelt u netwerkadres, netmasker of gateway-informatie in voor een externe afdrukserver die via een USB-kabel op de printer is aangesloten. Opmerking: Dit menu-item is alleen beschikbaar als de printer via de USB-poort is aangesloten op een externe afdrukserver.

Menu Paralleel

Dit menu verschijnt alleen als er een optionele, parallelle kaart is geïnstalleerd.

Menuoptie	Beschrijving
PCL SmartSwitch Aan Uit	Hiermee stelt u de printer zo in dat deze automatisch overschakelt op PCL-emulatie als dit door een afdruktaak op een parallelle poort wordt vereist, ongeacht de standaardprintertaal. Opmerkingen: <ul style="list-style-type: none"> • Aan is de standaardinstelling. • Als PCL SmartSwitch is ingesteld op "Uit", controleert de printer de binnenkomende gegevens niet. • De printer gebruikt in dat geval PostScript-emulatie als PS SmartSwitch is ingesteld op "Aan". Als PS SmartSwitch is ingesteld op "Uit", wordt de standaardprintertaal gebruikt die in het menu Instellingen is opgegeven.

Menuoptie	Beschrijving
PS SmartSwitch Aan Uit	Hiermee stelt u de printer zo in dat deze automatisch overschakelt op PS-emulatie als dit door een afdruktaak op een parallelle poort wordt vereist, ongeacht de standaardprintertaal. Opmerkingen: <ul style="list-style-type: none"> • Aan is de standaardinstelling. • Als PCL SmartSwitch is ingesteld op "Uit", controleert de printer de binnenkomende gegevens niet. • Als de Uit-instelling wordt gebruikt, gebruikt de printer PCL-emulatie als de PCL-SmartSwitch staat ingesteld op "Aan". Als PCL SmartSwitch is ingesteld op "Uit", wordt de standaardprintertaal gebruikt die in het menu Instellingen is opgegeven.
NPA-modus Aan Uit Automatisch	Hiermee geeft u aan of de printer de speciale verwerking voor bidirectionele communicatie uitvoert, zoals gedefinieerd in de specificaties van het NPA-protocol. Opmerkingen: <ul style="list-style-type: none"> • "Automatisch" is de standaardinstelling. • Als u deze instelling wijzigt met het bedieningspaneel van de printer en vervolgens de menu's afsluit, wordt de printer opnieuw opgestart. De menuselectie wordt bijgewerkt.
Parallelbuffer Uitgeschakeld Automatisch 3K tot <maximum toegestane grootte>	Hiermee stelt u de grootte van de parallelle invoerbuffer in. Opmerkingen: <ul style="list-style-type: none"> • "Automatisch" is de standaardinstelling. • Met de instelling "Uitgeschakeld" schakelt u het opslaan van taken in de buffer uit. Afdruktaken die al in de schijfbuffer zijn opgenomen, worden afgedrukt voordat het normaal verwerken van nieuwe afdruktaken wordt hervat. • De instelling van de grootte van de parallelle buffer kan in stappen van 1K worden aangepast. • De maximumgrootte die is toegestaan hangt af van de hoeveelheid geheugen in de printer, de grootte van de andere koppelingsbuffers en of u het menu-item Bronnen opslaan hebt ingesteld op "Aan" of "Uit". • Als u het maximale bereik van de parallelbuffer wilt vergroten, kunt u de grootte van de USB-buffers, seriële buffers en netwerkbuffers uitschakelen of kleiner maken. • Als u deze instelling wijzigt met het bedieningspaneel van de printer en vervolgens de menu's afsluit, wordt de printer opnieuw opgestart. De menuselectie wordt bijgewerkt.
Uitgebreide status Aan Uit	Hiermee schakelt u bidirectionele communicatie via de parallelle interface in. Opmerkingen: <ul style="list-style-type: none"> • Aan is de standaardinstelling. • Als "Uit" is ingesteld, wordt onderhandeling op de parallelle poort uitgeschakeld.
Protocol Standaard Fastbytes	Hiermee stelt u een protocol in voor de parallelle poort. Opmerkingen: <ul style="list-style-type: none"> • "Fastbytes" is de standaardinstelling. Deze instelling biedt compatibiliteit met de meeste parallelle poorten en is de aanbevolen instelling. • De standaardinstelling probeert communicatieproblemen m.b.t. de parallelle poort op te lossen.
INIT honoreren Aan Uit	Hiermee stelt u vast of de printer printerhardware-initialisatieverzoeken van de computer honoreert Opmerkingen: <ul style="list-style-type: none"> • Aan is de standaardinstelling. • De computer dient een initialisatieverzoek in door het INIT-sigitaal op de parallelle poort te activeren. Veel computers activeren het INIT-sigitaal telkens opnieuw als de computer wordt aangezet.

Menuoptie	Beschrijving
Parallele modus 2 Aan Uit	<p>Hiermee bepaalt u hoe de gegevens van de parallele poort worden gesampled aan de voor- of achterkant van de strobe.</p> <p>Opmerkingen:</p> <ul style="list-style-type: none"> • Aan is de standaardinstelling. • Dit menu verschijnt alleen als er een parallele standaardpoort of optionele, parallele poort beschikbaar is.
Mac binair PS Aan Uit Automatisch	<p>Hiermee stelt u de printer in voor de verwerking van binaire PostScript-afdruktaken voor Macintosh.</p> <p>Opmerkingen:</p> <ul style="list-style-type: none"> • "Automatisch" is de standaardinstelling. • Als "Uit" is ingesteld, filtert de printer afdruktaken die gebruikmaken van het standaardprotocol. • Als "Aan" is ingesteld, worden ruwe binaire PostScript-afdruktaken verwerkt.
Parallel met ENA ENA-adres ENA-netmasker ENA-gateway	<p>Hiermee stelt u het netwerkadres en gateway-informatie in voor een externe afdrukservers die via een parallele kabel op de printer is aangesloten.</p> <p>Opmerking: Dit menu-item is alleen beschikbaar als de printer via een parallele poort is aangesloten op een externe afdrukservers.</p>

Menu Serieel <x>

Dit menu verschijnt alleen als er een optionele, seriële kaart is geïnstalleerd.

Menuoptie	Beschrijving
PCL SmartSwitch Aan Uit	<p>Hiermee stelt u de printer zo in dat deze automatisch overschakelt op PCL-emulatie als dit door een afdruktaak op een seriële poort wordt vereist, ongeacht de standaardprintertaal.</p> <p>Opmerkingen:</p> <ul style="list-style-type: none"> • Aan is de standaardinstelling. • Als PCL SmartSwitch is ingesteld op "Uit", controleert de printer de binnenkomende gegevens niet. • De printer gebruikt in dat geval PostScript-emulatie als PS SmartSwitch is ingesteld op "Aan". Als PS SmartSwitch is ingesteld op "Uit", wordt de standaardprintertaal gebruikt die in het menu Instellingen is opgegeven.
PS SmartSwitch Aan Uit	<p>Hiermee stelt u de printer zo in dat deze automatisch overschakelt op PCL-emulatie als dit door een afdruktaak op een seriële poort wordt vereist, ongeacht de standaardprintertaal.</p> <p>Opmerkingen:</p> <ul style="list-style-type: none"> • Aan is de standaardinstelling. • Als PCL SmartSwitch is ingesteld op "Uit", controleert de printer de binnenkomende gegevens niet. • Als de Uit-instelling wordt gebruikt, gebruikt de printer PCL-emulatie als de PCL-SmartSwitch staat ingesteld op "Aan". Als PCL SmartSwitch is ingesteld op "Uit", wordt de standaardprintertaal gebruikt die in het menu Instellingen is opgegeven.

Menuoptie	Beschrijving
NPA-modus Aan Uit Automatisch	Hiermee geeft u aan of de printer de speciale verwerking voor bidirectionele communicatie uitvoert, zoals gedefinieerd in de specificaties van het NPA-protocol. Opmerkingen: <ul style="list-style-type: none"> • "Automatisch" is de standaardinstelling. • Als de instelling "Aan" is, past de printer NPA-verwerking toe. Als de gegevens niet in de NPA-indeling zijn opgesteld, worden deze als onverwerkbaar beschouwd en verwijderd. • Als PCL SmartSwitch is ingesteld op "Uit", past de printer NPA-verwerking niet toe. • Als de instelling "Auto" is, controleert de printer de gegevens, controleert de printer welke indeling de gegevens hebben en past de printer de verwerking aan. • Als u deze instelling wijzigt met het bedieningspaneel van de printer en vervolgens de menu's afsluit, wordt de printer opnieuw opgestart. De menuselectie wordt bijgewerkt.
Seriële buffer Uitgeschakeld Automatisch 3k tot <maximaal toegestane grootte>	Hiermee stelt u de grootte van de seriële invoerbuffer in. Opmerkingen: <ul style="list-style-type: none"> • "Automatisch" is de standaardinstelling. • Met de instelling "Uitgeschakeld" schakelt u het opslaan van taken in de buffer uit. Afdruk-taken die al in de schijfbuffer zijn opgenomen, worden afgedrukt voordat het normaal verwerken van nieuwe afdruktaken wordt hervat. • De instelling van de waarde van het seriëlebufferformaat kan in stappen van 1K worden aangepast. • De maximumgrootte die is toegestaan hangt af van de hoeveelheid geheugen in de printer, de grootte van de andere koppelingsbuffers en of u het menu-item Bronnen opslaan hebt ingesteld op "Aan" of "Uit". • Als u het maximale bereik van de seriële buffer wilt vergroten, kunt u de grootte van de parallele buffers, USB-buffers en netwerkbuffers uitschakelen of kleiner maken. • Als u deze instelling wijzigt met het bedieningspaneel van de printer en vervolgens de menu's afsluit, wordt de printer opnieuw opgestart. De menuselectie wordt bijgewerkt.
Serieel protocol DTR DTR/DSR XON/XOFF XON/XOFF/DTR XON/XOFF/DTRDSR	Hiermee selecteert u de instellingen van de hardware- en software-handshaking voor de seriële poort. Opmerkingen: <ul style="list-style-type: none"> • "DTR" is de standaardinstelling. • DTR/DSR is een instelling voor hardware-handshaking. • XON/XOFF is een instelling voor software-handshaking. • XON/XOFF/DTR en XON/XOFF/DTR/DSR zijn instellingen voor gecombineerde hardware- en software-handshaking.
Robust XON Aan Uit	Hiermee bepaalt u of de printer zijn beschikbaarheid meldt aan de computer. Opmerkingen: <ul style="list-style-type: none"> • "Aan" is de standaardinstelling. • Dit menu-item is alleen van toepassing op de seriële poort als Serieel protocol is ingesteld op XON/XOFF.

Menuoptie	Beschrijving
Baud 1200 2400 4800 9600 19200 38400 57600 115200 138200 172800 230400 345600	Hiermee stelt u in met welke snelheid gegevens via de seriële poort kunnen worden ontvangen. Opmerkingen: <ul style="list-style-type: none"> • "9600" is de standaardinstelling. • De baudwaarden 138200, 172800, 230400 en 345600 worden alleen weergegeven in het menu Std. serieel. Deze instellingen verschijnen niet in de menu's Serieel optie of Serieel optie 2.
Databits 7 8	Hiermee stelt u in hoeveel databits per transmissieframe worden verzonden. Opmerking: 7 is de standaardinstelling.
Pariteit Even Oneven Geen Negeren	Hiermee selecteert u de pariteit voor seriële in- en uitvoerframes. Opmerking: Geen is de standaardinstelling.
DSR honoreren Aan Uit	Hiermee bepaalt u of de printer al dan niet gebruikmaakt van het DSR-sigitaal. DSR is een handshaking-sigitaal dat wordt gebruikt door de meeste seriële kabels. Opmerkingen: <ul style="list-style-type: none"> • "Aan" is de standaardinstelling. • DSR wordt door de seriële poort gebruikt om onderscheid te maken tussen gegevens die door de computer zijn verzonden en gegevens die zijn veroorzaakt door elektrische ruis in de seriële kabel. De elektrische ruis kan tot gevolg hebben dat er ongewenste tekens worden afgedrukt. Stel deze optie in op Aan om te voorkomen dat er ongewenste tekens worden afgedrukt. • Dit menu-item verschijnt alleen als Serieel RS-232/RS-422 is ingesteld op RS 232.

Menu Instellingen SMTP

Gebruik het volgende menu om de SMTP-server te configureren.

Menu-item	Beschrijving
Primaire SMTP-gateway Primaire SMTP-gatewaypoort Secundaire SMTP-gateway Secundaire SMTP-gatewaypoort	Hiermee kunt u de gegevens voor de SMTP-serverpoort opgeven. Opmerking: "25" is de standaard-SMTP-gatewaypoort. Bereik is 1-65536.
SMTP-timeout 5–30	Hiermee kunt u het aantal seconden opgeven waarna de server een poging de e-mail te verzenden beëindigt. Opmerking: 30 seconden is de standaardinstelling.

Menu-item	Beschrijving
Antwoordadres	Hiermee geeft u het antwoordadres van maximaal 128 tekens op in e-mailberichten die door de printer worden verzonden
SSL gebruiken Uitgeschakeld Onderhandelen Vereist	Hiermee wordt de printer ingesteld op het gebruik van SSL voor extra veiligheid bij het maken van een verbinding met de SMTP-server Opmerkingen: <ul style="list-style-type: none"> • "Uitgeschakeld" is de standaardinstelling voor SSL gebruiken. • Als de instelling Onderhandelen wordt gebruikt, bepaalt uw SMTP-server of SSL wordt gebruikt.
Verificatie SMTP-server Geen verificatie vereist Aanmelden/Normaal CRAM-MD5 Digest-MD5 NTLM Kerberos 5	Hiermee wordt de vereiste soort gebruikersverificatie opgegeven Opmerking: "Geen verificatie vereist" is de standaardinstelling.
Door apparaat verzonden e-mail Geen SMTP-referenties van apparaat gebruiken Gebruikersnaam apparaat Wachtwoord apparaat Kerberos 5-realm NTLM-domein	Hiermee wordt opgegeven welke referenties worden gebruikt bij het communiceren met de SMTP-server. Sommige SMTP-servers vereisen referenties om e-mail te kunnen verzenden. Opmerkingen: <ul style="list-style-type: none"> • "Geen" is de standaardinstelling voor Door apparaat verzonden e-mail. • Gebruikersnaam apparaat en Wachtwoord apparaat worden gebruikt om aan te melden bij de SMTP-server als "SMTP-referenties van apparaat gebruiken" is geselecteerd.

Security (Beveiliging), menu

Diversen, menu

Menuoptie	Beschrijving
Aanmeldbeperkingen Mislukte aanmeldingen 1-10 (3 pogingen) Tijdsbestek voor mislukte pogingen 1-60 (5 minuten) Vergrendelingstijd 1-60 (5 minuten) Time-out voor aanmelding via bedieningspaneel 1-900 (3 seconden) Time-out voor externe aanmelding 1-120 (10 minuten)	Beperkt het aantal en het tijdsbestek voor mislukte aanmeldingspogingen vanaf het bedieningspaneel van de printer voordat <i>alle</i> gebruikers worden geblokkeerd Opmerkingen: <ul style="list-style-type: none"> • 'Mislukte aanmeldingen' geeft het aantal mislukte aanmeldingen aan voordat gebruikers worden geblokkeerd. 3 pogingen is de standaardfabrieksinstelling. • 'Tijdsbestek voor mislukte pogingen' geeft het tijdsbestek aan gedurende welke mislukte pogingen kunnen plaatsvinden voordat gebruikers worden geblokkeerd. 5 minuten is de standaardfabrieksinstelling. • 'Vergrendelingstijd' geeft aan hoe lang gebruikers worden geblokkeerd wanneer de limiet voor mislukte aanmeldingen is overschreden. 5 minuten is de standaardfabrieksinstelling. • 'Time-out voor aanmelding via bedieningspaneel' bepaalt hoe lang het beginscherm van de printer niet-actief blijft voordat de gebruiker automatisch wordt afgemeld. 3 seconden is de standaardfabrieksinstelling. • 'Time-out voor externe aanmelding' bepaalt hoe lang een externe interface (bijvoorbeeld de webpagina) niet-actief blijft voordat de gebruiker automatisch wordt afgemeld. 10 minuten is de standaardfabrieksinstelling.

Menu Vertrouwelijke taken afdrukken

Menu-item	Beschrijving
Max. ongeldige PIN Uit 2-10	Hiermee beperkt u het aantal keren dat een ongeldige PIN-code kan worden ingevoerd. Opmerkingen: <ul style="list-style-type: none"> • Uit is de standaardinstelling. • Dit menu-item wordt alleen weergegeven als er een vaste printerschijf is geïnstalleerd. • Wanneer de limiet is bereikt, worden de taken voor de desbetreffende gebruikersnaam en PIN verwijderd.
Vervaltijd taak Uit 1 uur 4 uur 24 uur 1 week	Hiermee beperkt u de duur dat een beveiligde taak in de printer blijft staan voordat de taak wordt verwijderd. Opmerkingen: <ul style="list-style-type: none"> • Uit is de standaardinstelling. • Als de instelling voor Vervaltijd taak wordt gewijzigd wanneer er zich vertrouwelijke taken in het RAM-geheugen of op de vaste schijf van de printer bevinden, wordt de vervaltijd voor die afdruktaken niet ingesteld op de nieuwe standaardwaarde. • Als de printer wordt uitgeschakeld, worden alle vertrouwelijke taken in het RAM-geheugen van de printer verwijderd.

Logbestand beveiligingscontrole, menu

Menuoptie	Beschrijving
Logboek exporteren	Hiermee kan een geautoriseerde gebruiker het beveiligingslogboek exporteren. Opmerkingen: <ul style="list-style-type: none"> Het logboek kan alleen vanaf het bedieningspaneel van de printer worden geëxporteerd als een Flash-station op de printer is aangesloten. Vanaf de Embedded Web Server kan het logboek naar een computer worden gedownload.
Logboek verwijderen Nu verwijderen Niet verwijderen	Bepaalt of controlelogboeken worden verwijderd Opmerking: Nu verwijderen is de standaardfabrieksinstelling.
Logboek configureren Controle inschakelen Ja Nee Extern systeemlogboek inschakelen Ja Nee Extern systeemlogboek 0-23 Ernst van te registreren gebeurtenissen 0-7	Bepaalt of en hoe controlelogboeken worden gemaakt. Opmerkingen: <ul style="list-style-type: none"> Controle inschakelen bepaalt of gebeurtenissen in het beveiligingscontrolelogboek en externe systeemlogboek worden opgenomen. No (Nee) is de standaardinstelling. Extern systeemlogboek inschakelen bepaalt of logboeken naar een externe server worden verzonden. No (Nee) is de standaardinstelling. Extern systeemlogboek bepaalt de waarde die wordt gebruikt om logboeken naar de externe systeemlogboekserver te verzenden. "4" is de standaardinstelling. Als het beveiligingscontrolelogboek is geactiveerd, wordt de ernst van elke gebeurtenis geregistreerd. "4" is de standaardinstelling.

Menu Datum/tijd instellen

Menu-item	Beschrijving
Datum/tijd weergeven	Hiermee kunt u de huidige datum- en tijdstellingen voor de printer weergeven.
Set Date/Time (Datum/tijd instellen) <datum/tijd invoeren>	Opmerking: De datum/tijd is ingesteld als JJJJ-MM-DD HH:MM.
Tijdzone <lijst met tijdzones>	Opmerking: GMT is de standaardinstelling.
Zomertijd gebruiken Aan Uit	Opmerking: Aan is de standaardinstelling en gebruikt de toepasselijke zomertijd die gekoppeld is aan de tijdzone-instelling.
NTP inschakelen Aan Uit	Schakelt het netwerkprotocol in, dat de klokken van apparaten in een netwerk synchroniseert. Opmerking: Aan is de standaardinstelling.

Settings (Instellingen), menu

Algemene instellingen, menu

Menuoptie	Beschrijving
Taal op display English Français Duits Italiano (Italiaans) Español Deens Norsk (Noors) Nederlands Svenska (Zweeds) Portugees Fins Russian Pools Turkçe Korean	Hiermee wordt de taal van de tekst op het display ingesteld. Opmerking: Niet alle talen zijn voor alle printers beschikbaar.
Ecomodus Uit Energie Energie/papier Papier	Minimaliseert het gebruik van energie, papier of speciaal materiaal Opmerkingen: <ul style="list-style-type: none"> • "Aan" is de standaardinstelling. "Uit" zet de printer terug in de standaardinstellingen. • De Energie-instelling minimaliseert de stroom die door de printer wordt gebruikt. Dit kan invloed hebben op de prestaties van de printer, maar niet op de afdrukkwaliteit. • Papier minimaliseert de benodigde hoeveelheid papier en speciaal materiaal voor een afdruktaak door elke pagina dubbelzijdig af te drukken. Dit kan invloed hebben op de prestaties van de printer, maar niet op de afdrukkwaliteit. • Energie/Papier minimaliseert het gebruik van stroom, papier en speciaal materiaal.
Pieptoon ADF geplaatst Ingeschakeld Uitgeschakeld	Geeft aan of de ADF een pieptoon laat horen als het papier is geplaatst Opmerking: Ingeschakeld is de standaardinstelling.
Stille modus Uit Aan	Vermindert hoeveelheid geluid die wordt geproduceerd door de printer Opmerkingen: <ul style="list-style-type: none"> • "Aan" is de standaardinstelling. • "Aan" configureert de printer zo weinig mogelijk geluid te produceren.
Initiële set-up uitvoeren Ja Nee	Geeft de printer instructie de installatiewizard op te starten Opmerkingen: <ul style="list-style-type: none"> • Ja is de standaardinstelling. • Nadat de installatiewizard is voltooid met een druk op de knop Gereed in het scherm Land selecteren, wordt de standaardinstelling Nee.

Menuoptie	Beschrijving
<p>Toetsenbord</p> <p>Type toetsenbord</p> <ul style="list-style-type: none"> English Français Français Canadien Duits Italiano (Italiaans) Español Deens Norsk (Noors) Nederlands Svenska (Zweeds) Fins Portugees Russian Pools Zwitsers-Duits Zwitsers-Frans Korean Türkçe <p>Aangepaste toets <x></p> <p>Tabblad Accenten/symbolen</p> <ul style="list-style-type: none"> Aan Uit <p>Tabblad Russisch/Pools</p> <ul style="list-style-type: none"> Aan Uit <p>Tabblad Koreaans</p> <ul style="list-style-type: none"> Aan Uit <p>Tabblad Chinees pinyin</p> <ul style="list-style-type: none"> Aan Uit <p>Tabblad Chinees zhuyin</p> <ul style="list-style-type: none"> Aan Uit 	<p>Hiermee geeft u een taal en informatie op voor de aangepaste toets op het toetsenbord van het bedieningspaneel van de printer. De overige tabbladen geven toegang tot de accenttekens en symbolen vanaf het toetsenbord op het bedieningspaneel van de printer.</p>
<p>Papierformaten</p> <ul style="list-style-type: none"> Verenigde Staten Metrisch 	<p>Hiermee geeft u het standaardmaatstelsel van de printer weer. Deze standaard is afhankelijk van het land of de regio die u tijdens de initiële installatiewizard hebt geselecteerd.</p>
<p>Scannen naar PC Port Range</p> <p><poortbereik></p>	<p>Hiermee geeft u een geldig poortbereik op voor printers die zich achter een firewall die poorten blokkeert bevinden. De geldige poorten bestaan uit twee sets met cijfers die door een puntkomma worden gescheiden.</p> <p>Opmerking: 9751:12.000 is de standaardinstelling.</p>

Menuoptie	Beschrijving
<p>Weergegeven informatie</p> <p>Linkerkant</p> <p>Rechterkant</p> <p>Aangepaste tekst <x> <alfanumerieke invoer></p> <p>Cartridgeniveau's op statusscherm</p> <p>Aan</p> <p>Uit</p> <p>Zwarte toner</p> <p>Wanneer weergeven</p> <p>Display</p> <p>Niet weergeven</p> <p>Weergegeven bericht</p> <p>Standaardinstelling</p> <p>Alternatief</p> <p>Standaardbericht</p> <p><alfanumerieke invoer></p> <p>Alternatief bericht</p> <p><alfanumerieke invoer></p>	<p>Hiermee kunt u opgeven wat in de rechter- en linkerhoek boven in het beginscherm wordt weergegeven.</p> <p>Kies voor de opties voor de linker- en rechterzijde uit de volgende opties:</p> <p>Modelnaam</p> <p>Geen</p> <p>IP-adres</p> <p>Hostnaam</p> <p>Contactpersoon</p> <p>Locatie</p> <p>Datum-/tijd-</p> <p>mDNS/DDNS-servicenaam</p> <p>Naam configuratieloze verbind.</p> <p>Aangepaste tekst <x></p> <p>Opmerkingen:</p> <ul style="list-style-type: none"> • Bij de standaardinstelling wordt aan de linkerkant het IP-adres weergegeven. • Bij de standaardinstelling wordt aan de rechterkant datum/tijd weergegeven. • "Niet weergeven" is de standaardinstelling voor Wanneer weergeven. • "Standaard" is de standaardinstelling voor Weergegeven bericht.
<p>Weergegeven informatie (vervolg)</p> <p>Papier vast</p> <p>Plaats papier</p> <p>Fouten die onderhoud vereisen</p>	<p>De weergegeven informatie voor Papier vast, Plaats papier en Fouten die onderhoud vereisen kunnen worden aangepast met de volgende opties:</p> <p>Inschakelen</p> <p>Ja</p> <p>Nee</p> <p>Weergegeven bericht</p> <p>Standaardinstelling</p> <p>Alternatief</p> <p>Standaardbericht</p> <p><alfanumerieke invoer></p> <p>Alternatief bericht</p> <p><alfanumerieke invoer></p> <p>Opmerkingen:</p> <ul style="list-style-type: none"> • "Nee" is de standaardinstelling voor Inschakelen • "Standaard" is de standaardinstelling voor Soort weergegeven bericht.

Menuoptie	Beschrijving
<p>Beginscherm aanpassen Taal wijzigen Kopiëren Kopieersnelkoppelingen Faxen Faxsnelkoppelingen E-mail E-mailsnelkoppelingen FTP FTP-snelkoppelingen Wachttaken zoeken Wachttaken USB-station Profielen Bladwijzers Taken per gebruiker</p>	<p>Er kunnen extra knoppen aan het beginscherm worden toegevoegd en standaardknoppen kunnen worden verwijderd.</p> <p>De beschikbare selecties voor elke knop zijn:</p> <ul style="list-style-type: none"> Display Niet weergeven
<p>Datumindeling MM-DD-JJJJ DD-MM-JJJJ JJJJ-MM-DD</p>	<p>Hiermee geeft u de datumindeling van de printer op.</p>
<p>Tijdsindeling 12-uurs klok 24-uurs klok</p>	<p>Hiermee geeft u de tijdsindeling van de printer op.</p>
<p>Helderheid van scherm 20–100</p>	<p>Hiermee geeft u de helderheid op het scherm van het bedieningspaneel van de printer op.</p>
<p>Kopie van één pagina Aan Uit</p>	<p>Stelt het aantal exemplaren vanaf de glasplaat in op één pagina per keer</p> <p>Opmerking: "Aan" is de standaardinstelling.</p>
<p>Uitvoerlichting LED standaardlade Modus Normaal/stand-by Helder Gedimd Uit Spaarstand Helder Gedimd Uit</p>	<p>Stelt de hoeveelheid licht in voor de standaardlade of een optionele uitvoerlade</p> <p>Opmerkingen:</p> <ul style="list-style-type: none"> • In de modus Normaal/stand-by is de standaardinstelling Helder. • In de energiebesparende modus is de standaardinstelling Gedimd.
<p>Bladwijzers weergeven Ja Nee</p>	<p>Hiermee stelt u in of bladwijzers worden weergegeven in het gebied Taken in wacht.</p> <p>Opmerking: Ja is de standaardinstelling. Selecteert u "Aan", dan worden bladwijzers weergegeven in het gebied Taken in wacht.</p>
<p>Achtergrond verwijderen toestaan Aan Uit</p>	<p>Hiermee stelt u in of het toegestaan is de achtergrond van een afbeelding te verwijderen tijdens kopiëren, faxen, e-mailen, FTP of scannen naar USB</p> <p>Opmerking: Aan is de standaardinstelling. De achtergrond van de afbeelding wordt dan verwijderd.</p>

Menuoptie	Beschrijving
Aangepaste scantaken toestaan Aan Uit	<p>Hiermee kunt u meerdere taken naar één bestand scannen.</p> <p>Opmerkingen:</p> <ul style="list-style-type: none"> Dit menu-item is alleen beschikbaar als er een goed werkende vaste schijf in de printer is geïnstalleerd. Aan is de standaardinstelling. Selecteert u "Aan", dan kan de optie Aangepaste scantaken toestaan worden ingeschakeld voor een specifieke taak.
Herstel na scannerstoring Taakniveau Paginaniveau	<p>Hiermee stelt u in hoe een gescande taak opnieuw moet worden geladen als er een papierstoring optreedt in de ADF.</p> <p>Opmerkingen:</p> <ul style="list-style-type: none"> Wordt Taakniveau geselecteerd, dan moet de hele taak opnieuw worden gescand als er pagina's vastlopen. Wordt paginaniveau geselecteerd, dan moet de hele taak opnieuw worden gescand als er pagina's vastlopen.
Vernieuwingsfrequentie webpagina 30–300	<p>Hiermee stelt u het aantal seconden in voordat de Embedded Web Server wordt vernieuwd.</p> <p>Opmerking: "120 seconden" is de standaardinstelling.</p>
Contactpersoon	<p>Hier kunt u een contactpersoon opgeven voor de printer.</p>
Locatie	<p>Hier kunt u de locatie van de printer opgeven.</p> <p>Opmerking: De locatie wordt opgeslagen op de Embedded Web Server.</p>
Alarmen Alarminstelling Cartridge-alarm	<p>Hiermee wordt een alarm ingesteld dat klinkt wanneer de gebruiker moet ingrijpen. De beschikbare selecties voor elk alarmtype zijn:</p> <p>Uit Eén keer</p> <p>Opmerkingen:</p> <ul style="list-style-type: none"> "Eén keer" is de standaardinstelling voor Alarminstelling. Als "Eén keer" is ingesteld, laat de printer drie korte alarmtonen horen. "Uit" is de standaardinstelling voor Toneralarm. "Uit" betekent dat er geen alarm klinkt.
Time-outs Stand-bymodus Uitgeschakeld 2–240	<p>Hiermee kunt instellen na hoeveel minuten inactiviteit het systeem overschakelt op de stand-bymodus.</p> <p>Opmerking: De standaardinstelling is "15" minuten.</p>
Time-outs Energiebesparingsmodus Uitgeschakeld 2–240	<p>Hiermee kunt instellen na hoeveel minuten inactiviteit het systeem overschakelt op de spaarstand.</p> <p>Opmerkingen:</p> <ul style="list-style-type: none"> De standaardinstelling is 30 minuten. De spaarstand heeft geen invloed op de stand-bymodus.
Time-outs Time-out scherm 15–300	<p>Hiermee wordt de tijd in seconden ingesteld die de printer wacht alvorens het printerdisplay terugkeert naar de werkstand Geveed.</p> <p>Opmerking: "30 seconden" is de standaardinstelling.</p>

Menuoptie	Beschrijving
Time-outs Afdruktime-out Uitgeschakeld 1–255	Hiermee wordt de tijd in seconden ingesteld die de printer wacht om een melding voor einde taak te ontvangen voordat de rest van de afdruktaak wordt geannuleerd. Opmerkingen: <ul style="list-style-type: none"> • "90 seconden" is de standaardinstelling. • Als de ingestelde tijd is verstreken, wordt een gedeeltelijk afgedrukte pagina die zich nog steeds in de printer bevindt, afgedrukt en controleert de printer of er nog nieuwe afdruktaken in de wachtrij staan. • "Afdruktime-out" is alleen beschikbaar wanneer u PCL- of PPDS-emulatie gebruikt. Deze instelling is niet van invloed op afdruktaken waarvoor PostScript-emulatie wordt gebruikt.
Time-outs Wachttime-out Uitgeschakeld 15–65535	Hiermee wordt de tijd in seconden ingesteld die de printer wacht op verdere gegevens voordat de afdruktaak wordt geannuleerd. Opmerkingen: <ul style="list-style-type: none"> • "40 seconden" is de standaardinstelling. • "Wachttime-out" is alleen beschikbaar wanneer de printer PostScript-emulatie gebruikt. Deze instelling is niet van invloed op afdruktaken waarvoor PCL- of PPDS-emulatie wordt gebruikt.
Time-outs Time-out taakwachstand Uitgeschakeld 5–255	Hiermee stelt u in hoelang de printer op een handeling van de gebruiker wacht voordat de printer taken die niet beschikbare bronnen vereisen in de wacht zet en verder gaat met het afdrukken van andere taken in de afdrukwachtrij. Opmerkingen: <ul style="list-style-type: none"> • "30 seconden" is de standaardinstelling. • Dit menu-item wordt alleen weergegeven als er een vaste schijf van de printer is geïnstalleerd.
Afdrukherstel Auto doorgaan Uitgeschakeld 5–255	Hiermee krijgt de printer opdracht automatisch door te gaan als bepaalde offlinesituaties niet binnen de opgegeven termijn zijn opgelost. Opmerkingen: <ul style="list-style-type: none"> • Uitgeschakeld is de standaardinstelling. • "5–255" is een tijdbereik in seconden.
Afdrukherstel Herstel na storing Aan Uit Automatisch	Hiermee geeft u op of de printer vastgelopen pagina's opnieuw afdrukt. Opmerkingen: <ul style="list-style-type: none"> • "Automatisch" is de standaardinstelling. De printer drukt vastgelopen pagina's opnieuw af, tenzij het geheugen om de pagina's op te slaan benodigd is voor andere afdruktaken. • Als "Aan" de instelling is, worden vastgelopen pagina's altijd opnieuw afgedrukt. • Als "Uit" de instelling is, worden vastgelopen pagina's nooit opnieuw afgedrukt.
Afdrukherstel Paginabeveiliging Aan Uit	Hiermee drukt de printer een pagina af die anders mogelijk niet zou worden afgedrukt. Opmerkingen: <ul style="list-style-type: none"> • "Aan" is de standaardinstelling. Met de instelling "Uit" wordt een pagina gedeeltelijk afgedrukt wanneer er niet genoeg geheugen is om de hele pagina af te drukken. • Met de instelling "Aan" verwerkt de printer de hele pagina zodat de volledige pagina wordt afgedrukt.

Menuoptie	Beschrijving
Fabrieksinstellingen Niet herstellen Nu herstellen	Hiermee zet u de printerinstellingen terug naar de standaard fabriekswaarden. Opmerkingen: <ul style="list-style-type: none"> • "Niet herstellen" is de standaardinstelling. Als "Niet herstellen" is ingesteld, blijven de gebruikersinstellingen van kracht. • Als "Herstellen" is ingesteld, worden alle printerinstellingen terug naar de standaard fabriekswaarden gezet, met uitzondering van de menu-instellingen voor Netwerk en Poorten. Alle downloads in het RAM worden verwijderd. Geladen bronnen die zijn opgeslagen in het flashgeheugen of op de vaste schijf van de printer worden niet verwijderd.

Kopieerinstellingen, menu

Menuoptie	Beschrijving
Inhoud Tekst/foto Foto Afgedr. afb. Tekst	Hiermee geeft u het type inhoud van de kopieertaak aan. Opmerkingen: <ul style="list-style-type: none"> • "Tekst/foto" is de standaardinstelling. U kunt de instelling Tekst/foto gebruiken als het origineel tekst en afbeeldingen of foto's bevat. • De instelling "Foto" geeft aan dat de scanner extra aandacht moet besteden aan afbeeldingen en foto's. Met deze instelling duurt het scannen langer, maar worden alle dynamische tonen van het origineel zo goed mogelijk weergegeven. Hierdoor wordt de hoeveelheid opgeslagen gegevens groter. • De instelling "Afgedrukte afb." wordt gebruikt als een taak hoofdzakelijk bestaat uit afbeeldingen. Met de instelling "Afgedrukte afb." worden afbeeldingen geconverteerd naar rasterkwaliteit. Rasteren maakt het mogelijk zwart-wit- of kleurafbeeldingen af te drukken door ze om te zetten in een patroon van kleine puntjes met een beperkt aantal kleuren. • Met de instelling "Tekst" wordt tekst scherp, zwart en met hoge resolutie afgedrukt op een helder witte achtergrond.
Zijden (Duplex) 1-zijdig naar 1-zijdig 1-zijdig naar 2-zijdig 2-zijdig naar 1-zijdig 2-zijdig naar 2-zijdig	Hiermee geeft u op of een origineel document tweezijdig (duplex) of enkelzijdig (simplex) is bedrukt, en of dit vervolgens tweezijdig of enkelzijdig moet worden gekopieerd. Opmerkingen: <ul style="list-style-type: none"> • 1-zijdig naar 1-zijdig - De originele pagina is bedrukt aan één zijde. De gekopieerde pagina zal ook aan één kant worden bedrukt. • 1-zijdig naar 2-zijdig - De originele pagina is bedrukt aan één zijde. De gekopieerde pagina zal aan twee zijden worden bedrukt. Als het origineel bijvoorbeeld uit zes vellen bestaat, omvat de kopie slechts drie, aan beide zijden bedrukte vellen. • 2-zijdig naar 1-zijdig - De originele pagina is aan twee zijden bedrukt. De gekopieerde pagina wordt slechts aan één zijde bedrukt. Als het origineel bijvoorbeeld uit drie vellen papier met een beeld aan beide zijden van elk vel bestaat, omvat de kopie zes vellen met één zijde van elk vel bedrukt. • 2-zijdig naar 2-zijdig - De originele pagina is aan twee zijden bedrukt. De kopie vormt een exacte nabootsing van het origineel.

Menuoptie	Beschrijving
Papierbesparing Aan 2 op 1, staand 2 op 1, liggend 4 op 1, staand 4 op 1, liggend	Hiermee drukt u twee of vier vellen van een origineel document af op één pagina Opmerking: "Uit" is de standaardinstelling.
Paginaranden afdrukken Uit Aan	Hiermee geeft u aan of er randen rond de marges van de pagina moeten worden afgedrukt Opmerking: Aan is de standaardinstelling.
Sorteren Uit Aan	Hiermee houdt u de pagina's van een afdruktaak op volgorde als u de taak meerdere malen afdrukt. Opmerking: Aan is de standaardinstelling.
Nieten Uit Aan	Hiermee kunt u nieten inschakelen. Opmerking: "Uit" is de standaardinstelling.
Origineel formaat Letter Legal Executive Folio Statement Universal 4 x 6 inch 3 x 5 inch Visitekaartje Aangepast scanformaat <x> A4 A5 Oficio (Mexico) A6 B5 (JIS) Boek origineel	Hiermee geeft u het papierformaat van het originele document op.
Kopiëren naar bron Lade <x> Invoer voor losse vellen Invoer voor meerdere vellen Automatische formaataanpassing	Hiermee geeft u de papierbron voor kopieertaken op. Opmerking: Lade 1 is de standaardinstelling.
Scheidingsvellen transparanten Uit Aan	Hiermee plaatst u een vel papier tussen transparanten. Opmerking: Aan is de standaardinstelling.
Scheidingspagina's None (Geen) Tussen kopieën Tussen taken Tussen pagina's	Hiermee plaatst u op basis van de geselecteerde waarde een vel papier tussen pagina's, kopieën of taken. Opmerking: Geen is de standaardinstelling.

Menuoptie	Beschrijving
Bron scheidingspagina's Lade <x> Handinvoer Enveloppenlader	Hiermee geeft u een papierbron op.
Intensiteit 1–9	Hiermee geeft u het intensiteitsniveau voor de kopieertaak op.
Uitvoerlade Standaardlade Uitvoerlade <x>	Hiermee kunt u de uitvoerlade opgeven waarin de kopie wordt uitgevoerd nadat deze is afgedrukt.
Aantal exemplaren	Hiermee geeft u het aantal exemplaren op voor de kopieertaak.
Koptekst/voettekst Linksboven Linksboven Aan Datum-/tijd- Paginanummer Bates-nummer Aangepast tekst Afdrukken op Alle pagina's Alleen eerste pagina Alles behalve eerste pagina Eigen tekst invoeren	Hiermee geeft u de koptekst- of voettekstgegevens op die in de linkerbovenhoek van de pagina worden weergegeven. Opmerkingen: <ul style="list-style-type: none"> • Uit is de standaardinstelling voor Linksboven. • Alle pagina's is de standaardinstelling voor Afdrukken op.
Koptekst/voettekst Middenboven Middenboven Aan Datum/tijd Paginanummer Bates-nummer Aangepast tekst Afdrukken op Alle pagina's Alleen eerste pagina Alles behalve eerste pagina Eigen tekst invoeren	Hiermee geeft u de koptekst- of voettekstgegevens op die bovenaan in het midden van de pagina worden weergegeven. Opmerkingen: <ul style="list-style-type: none"> • Uit is de standaardinstelling voor Middenboven. • Alle pagina's is de standaardinstelling voor Afdrukken op.

Menuoptie	Beschrijving
<p>Koptekst/voettekst Rechtsboven Rechtsboven Aan Datum/tijd Paginanummer Bates-nummer Aangepast tekst Afdrukken op Alle pagina's Alleen eerste pagina Alles behalve eerste pagina Eigen tekst invoeren</p>	<p>Hiermee geeft u de koptekst- of voettekstgegevens op die in de rechterbovenhoek van de pagina worden weergegeven.</p> <p>Opmerkingen:</p> <ul style="list-style-type: none"> • Uit is de standaardinstelling voor Rechtsboven. • Alle pagina's is de standaardinstelling voor Afdrukken op.
<p>Koptekst/voettekst Linksonder Linksonder Aan Datum/tijd Paginanummer Bates-nummer Aangepast tekst Afdrukken op Alle pagina's Alleen eerste pagina Alles behalve eerste pagina Eigen tekst invoeren</p>	<p>Hiermee geeft u de koptekst- of voettekstgegevens op die in de linkerbenedenhoek van de pagina worden weergegeven.</p> <p>Opmerkingen:</p> <ul style="list-style-type: none"> • Uit is de standaardinstelling voor Linksonder. • Alle pagina's is de standaardinstelling voor Afdrukken op.
<p>Koptekst/voettekst Middenonder Middenonder Aan Datum/tijd Paginanummer Bates-nummer Aangepast tekst Afdrukken op Alle pagina's Alleen eerste pagina Alles behalve eerste pagina Eigen tekst invoeren</p>	<p>Hiermee geeft u de koptekst- of voettekstgegevens op die onderaan in midden van de pagina worden weergegeven.</p> <p>Opmerkingen:</p> <ul style="list-style-type: none"> • Uit is de standaardinstelling voor Middenonder. • Alle pagina's is de standaardinstelling voor Afdrukken op.

Menuoptie	Beschrijving
Koptekst/voettekst Rechtsonder Rechtsonder Aan Datum/tijd Paginanummer Bates-nummer Aangepast tekst Afdrukken op Alle pagina's Alleen eerste pagina Alles behalve eerste pagina Eigen tekst invoeren	Hiermee geeft u de koptekst- of voettekstgegevens op die in rechterbenedenhoek van de pagina worden weergegeven. Opmerkingen: <ul style="list-style-type: none"> • Uit is de standaardinstelling voor Rechtsonder. • Alle pagina's is de standaardinstelling voor Afdrukken op.
Overlay Aan Vertrouwelijk Kopiëren Concept Dringend Aangepast	Hiermee geeft u de overlaytekst op die wordt afgedrukt op elke pagina van de kopieertaak. Opmerking: "Uit" is de standaardinstelling.
Aangepaste overlay	Hiermee kunt u een aangepaste overlaytekst opgeven.
Kopieën met prioriteit toestaan Uit Aan	Maakt onderbreking van een afdruktaak mogelijk om een pagina of document te kopiëren. Opmerking: Aan is de standaardinstelling.
Aangepaste taak scannen Uit Aan	Stelt u in staat een document dat meerdere papierformaten bevat in één kopieertaak te kopiëren.
Opslaan als snelkoppeling toestaan Uit Aan	Hiermee kunt u de aangepaste kopieerinstellingen opslaan als snelkoppelingen. Opmerking: Aan is de standaardinstelling.
Achtergrond verwijderen -4 tot +4	Hiermee stelt u in hoeveel van de achtergrond zichtbaar is op een kopie.
Automatisch centreren Uit Aan	Hiermee kunt u de kopie automatisch centreren op de pagina Opmerking: "Uit" is de standaardinstelling.

Menuoptie	Beschrijving
Kleur wegfilteren Kleur wegfilteren None (Geen) Rood Groen Blauw Standaarddrempelwaarde rood 0–255 Standaarddrempelwaarde groen 0–255 Standaarddrempelwaarde blauw 0–255	Hiermee wordt aangegeven welke kleur tijdens het kopiëren moet worden weggefilterd en in welke mate er moet worden gefilterd. Opmerkingen: <ul style="list-style-type: none"> • Geen is de standaardinstelling voor Kleur wegfilteren. • 128 is de standaardinstelling voor elke drempelwaarde voor kleur.
Contrast 0–5 Beste instelling voor inhoud	Hiermee kunt u het contrast voor de kopieertaak opgeven Opmerking: "Beste instelling voor inhoud" is de standaardinstelling.
Spiegelbeeld Uit Aan	Hiermee wordt er een spiegelbeeld gemaakt van het originele document. Opmerking: "Uit" is de standaardinstelling.
Negatief afbeelding Uit Aan	Hiermee wordt er een negatieve afbeelding van het originele document gemaakt. Opmerking: "Uit" is de standaardinstelling.
Schaduwdetail 0–4	Hiermee kunt u de zichtbaarheid van de schaduwdetails op een kopie aanpassen. Opmerking: 0 is de standaardinstelling.
Rand tot rand scannen Uit Aan	Hiermee stelt u in of het originele document van rand tot rand wordt gescand voordat het wordt gekopieerd. Opmerking: "Uit" is de standaardinstelling.
Scherpte 0–5	Hiermee stelt u de scherpte van een kopie in. Opmerking: 3 is de standaardinstelling.
Voorbeeldkopie Uit Aan	Hiermee maakt u een voorbeeldkopie van het originele document. Opmerking: "Uit" is de standaardinstelling.

Fax Settings (Faxinstellingen), menu

Menu Faxmodus (Analoge faxinstellingen)

In de modus Analoge faxinstellingen worden faxtaken via een telefoonlijn verzonden.

Algemene faxinstellingen

Menu-item	Beschrijving
Stationsnaam	Hiermee kunt u de naam van de fax binnen de printer opgeven.
Stationsnummer	Hiermee kunt u het nummer opgeven dat bij de fax hoort.

Menu-item	Beschrijving
Station-ID Stationsnaam Stationsnummer	Hiermee geeft u aan hoe de fax wordt aangeduid voor ontvangers in de koptekst van de fax
Handmatig faxen inschakelen Aan Uit	Hiermee kunt u de printer zo instellen dat hiermee alleen handmatig kan worden gefaxt. Dit vereist een telefoonlijnsplitter en een telefoonhandset. Opmerkingen: <ul style="list-style-type: none"> • Gebruik vervolgens een normale telefoon om een binnenkomende faxtaak te beantwoorden en een faxnummer te kiezen. • Raak # 0 op het numerieke toetsenblok aan om rechtstreeks naar de functie Handmatig faxen te gaan.
Geheugengebruik Alles ontvangen Meestal ontvangen Gelijk Meestal verzenden Alles verzenden	Hiermee definieert u de toewijzing van de relatieve hoeveelheid niet-vluchtig geheugen voor het verzenden en ontvangen van faxtaken Opmerkingen: <ul style="list-style-type: none"> • Met de optie "Alles ontvangen" stelt u in dat in het hele geheugen faxtaken worden ontvangen. • Met de optie "Meestal ontvangen" stelt u in dat in het grootste deel van het geheugen faxtaken worden ontvangen. • Gelijk is de standaardinstelling. Bij Gelijk wordt het geheugen gesplitst in twee gelijke delen voor het verzenden en voor het ontvangen van faxtaken. • Met de optie "Meestal verzenden" stelt u in dat het grootste deel van het geheugen wordt gebruikt voor het verzenden van faxtaken. • Met de optie "Alles verzenden" stelt u in dat het geheugen in zijn geheel wordt gebruikt voor het verzenden van faxtaken.
Faxen annuleren Toestaan Niet toestaan	Hiermee bepaalt u of de gebruiker faxtaken kan annuleren Opmerking: als de optie Faxen annuleren niet is ingeschakeld, dan wordt deze niet weergegeven als optie.
Nummerweergave FSK DTMF	Hiermee geeft u aan welk type nummerweergave wordt gebruikt. Opmerkingen: <ul style="list-style-type: none"> • FSK is de standaardinstelling. • Deze optie wordt alleen weergegeven als het geselecteerde land of de regio meerdere patronen voor beller-ID's ondersteunt.
Faxnummer verbergen Uit Vanaf links Vanaf rechts	Hiermee geeft u op vanaf welke kant cijfers worden verborgen bij een nummer voor een uitgaande fax. Opmerking: het aantal tekens dat wordt verborgen bepaalt u met de instelling "Te verbergen cijfers".
Te verbergen cijfers 0-58	Hiermee bepaalt u het aantal cijfers dat wordt verborgen bij een nummer voor een uitgaande fax.

Faxvoorblad

Menu-item	Beschrijving
Faxvoorblad	Hiermee configureert u het voorblad van de fax Opmerking: Uit is de standaardinstelling voor alle Faxvoorbladopties.
Standaard uitgeschakeld	
Standaard ingeschakeld	
Nooit gebruiken	
Altijd gebruiken	
Veld Opnemen tot	
Aan	
Uit	
Veld Opnemen vanaf	
Aan	
Uit	
Vanaf	
Veld Bericht opnemen	
Aan	
Uit	
Bericht	
Logo opnemen	
Aan	
Uit	
Voettekst <x> opnemen	
Voettekst <x>	

Faxverzendinginstellingen

Menu-item	Beschrijving
Resolutie	Hiermee kunt u de kwaliteit in dpi (dots per inch) opgeven. Een hogere resolutie biedt een betere afdrukkwaliteit, maar leidt bij uitgaande faxen tevens tot een langere transmissietijd. Opmerking: Standaard is de standaardinstelling.
Standaard	
Fijn	
Superfijn	
Ultrafijn	

Menu-item	Beschrijving
Origineel formaat Letter Legal Executive Folio Statement Oficio (Mexico) Universal Gemengde formaten A4 A5 A6 JIS B5 Identiteitskaart Aangepast scanformaat <x> Boek origineel Visitekaartje 101,6 x 152,4 mm 76,2 x 127 mm	Hiermee geeft u het papierformaat op van het document dat wordt gescand. Opmerking: Letter is de standaardinstelling in de VS. A4 is de internationale standaardinstelling.
Dubbelzijdig Uit Lange zijde Korte zijde	Hiermee geeft u op in welke stand de tekst en afbeeldingen op de pagina worden afgedrukt Opmerkingen: <ul style="list-style-type: none"> • Uit is de standaardinstelling. • Met de optie Lange zijde wordt ingebonden aan de lange zijde van de pagina (de linkerzijde bij de afdrukstand staand en de bovenzijde bij de afdrukstand liggend). • Met de optie Korte zijde wordt ingebonden aan de korte zijde van de pagina (de bovenzijde bij de afdrukstand staand en de linkerzijde bij de afdrukstand liggend).
Inhoud Tekst Tekst/foto Foto	Hiermee geeft u het type inhoud op dat wordt gescand om te faxen. Opmerkingen: <ul style="list-style-type: none"> • Tekst wordt gebruikt als het document hoofdzakelijk uit tekst bestaat. • Tekst/foto is de standaardinstelling. Tekst/foto wordt gebruikt wanneer documenten hoofdzakelijk bestaan uit tekst of lijnwerk. • Foto wordt gebruikt voor een document dat bestaat uit een foto van hoge kwaliteit of een afdruk van een inkjetprinter.
Intensiteit 1–9	Hiermee maakt u afdrucken lichter of donkerder Opmerking: 5 is de standaardinstelling.
Kiesvoorvoegsel	In het weergegeven numerieke invoerveld kunt u een prefixnummer invoeren.
Regels kiesvoorvoegsel Regels voorvoegsel <x>	Hier kunt u een kiesvoorvoegsel opgeven
Automatisch opnieuw kiezen 0–9	Hiermee geeft u op hoe vaak de printer moet proberen een fax naar het opgegeven nummer te verzenden. Opmerking: 5 is de standaardinstelling.
Aantal keren opnieuw kiezen 1–200	Hiermee geeft u het aantal minuten op tussen elke kiespoging. Opmerking: 3 is de standaardinstelling.

Menu-item	Beschrijving
Achter een PABX Ja Nee	Hiermee kunt u het bellen zonder kiestoon inschakelen. Opmerking: Nee is de standaardinstelling.
eCM inschakelen Ja Nee	Hiermee schakelt u de modus Foutcorrectie in voor faxtaken. Opmerking: Ja is de standaardinstelling.
Faxscans inschakelen Aan Uit	Hiermee kunt u faxen verzenden door ze te scannen op de printer. Opmerking: Aan is de standaardinstelling.
Stuurprog. naar fax Ja Nee	Biedt de mogelijkheid om via stuurprogramma's faxtaken naar de printer te verzenden. Opmerking: Ja is de standaardinstelling.
Opslaan als snelkoppeling toestaan Aan Uit	Hiermee kunt u faxnummers opslaan als snelkoppeling op de printer. Opmerking: Aan is de standaardinstelling.
Kiesmodus Toon Puls	Hiermee kunt u opgeven of nummers met tonen of pulsen moeten worden gekozen. Opmerking: Toonkeuze is de standaardinstelling.
Max. snelheid 2400 4800 9600 14400 33600	Hiermee geeft u de maximumsnelheid op in baud waarmee faxen worden verzonden. Opmerking: 33600 is de standaardinstelling.
Aangepaste scantaak Aan Uit	Hiermee kunt u een document dat bestaat uit verschillende papierformaten scannen naar één bestand. Opmerkingen: <ul style="list-style-type: none"> • Dit menu-item is alleen beschikbaar als er een goed werkende vaste schijf in de printer is geïnstalleerd. • Aan is de standaardinstelling.
Scanvoorbeeld Aan Uit	Hiermee geeft u op of er een voorbeeld wordt weergegeven op de display bij scantaken. Opmerkingen: <ul style="list-style-type: none"> • Dit menu-item is alleen beschikbaar als er een goed werkende vaste schijf in de printer is geïnstalleerd. • Uit is de standaardinstelling.
Achtergrond verwijderen -4 tot +4	Hiermee stelt u in hoeveel van de achtergrond zichtbaar is op een kopie. Opmerking: 0 is de standaardinstelling.

Menu-item	Beschrijving
Kleur wegfilteren Kleur wegfilteren Geen Rood Groen Blauw Standaarddrempelwaarde rood 0–255 Standaarddrempelwaarde groen 0–255 Standaarddrempelwaarde blauw 0–255	Hiermee wordt aangegeven welke kleur tijdens het faxen moet worden weggefilterd en in welke mate er moet worden gefilterd Opmerkingen: <ul style="list-style-type: none"> • Geen is de standaardinstelling voor Kleur wegfilteren. • 128 is de standaardinstelling voor elke drempelwaarde voor kleur.
Contrast Beste instelling voor inhoud 0–5	Hiermee kunt u het contrast voor de uitvoer opgeven. Opmerking: “Beste instelling voor inhoud” is de standaardinstelling.
Spiegelbeeld Aan Uit	Hiermee wordt er een spiegelbeeld gemaakt van het originele document Opmerking: Uit is de standaardinstelling.
Negatieve afbeelding Aan Uit	Hiermee wordt er een negatieve afbeelding weergegeven van het originele document Opmerking: Uit is de standaardinstelling.
Schaduwdetail -4 tot +4	Hiermee kunt u de zichtbaarheid van de schaduwdetails op een fax aanpassen Opmerking: 0 is de standaardinstelling.
Rand tot rand scannen Aan Uit	Hiermee stelt u in of het originele document van rand tot rand wordt gescand voordat het wordt gefaxt Opmerking: Uit is de standaardinstelling.
Scherpte 0–5	Hiermee stelt u de scherpte van een fax in Opmerking: 3 is de standaardinstelling.
Kleurencans fax inschakelen Standaard ingeschakeld Nooit gebruiken Altijd gebruiken Standaard uitgeschakeld	Hiermee kunt u kleuren faxen. Opmerking: “Standaard uit” is de standaardinstelling.
Kleurenfaxen automatisch converteren naar zwart-witfaxen Aan Uit	Alle uitgaande faxen worden geconverteerd naar zwart-witfaxen. Opmerking: Aan is de standaardinstelling.

Faxontvangstinstellingen

Menu-item	Beschrijving
Faxen ontvangen inschakelen Aan Uit	Biedt de mogelijkheid faxtaken te ontvangen via de printer. Opmerking: Aan is de standaardinstelling.

Menu-item	Beschrijving
Faxtaak in wachtrij Geen Toner Toner en supplies	Hiermee kan een fax in de wacht worden gezet tot de toner of supplies zijn vervangen Opmerkingen: <ul style="list-style-type: none"> Dit menu-item wordt alleen weergegeven als er een vaste schijf wordt ondersteund en is geïnstalleerd. Geen is de standaardinstelling.
Aantal belsignalen 1–25	Hiermee stelt u het aantal belsignalen in voordat een inkomende faxtaak wordt beantwoord. Opmerking: 3 is de standaardinstelling.
Automatisch verkleinen Aan Uit	Hiermee kunt u een binnenkomende faxtaak zodanig schalen dat deze op het papier in de opgegeven invoerlade past. Opmerking: Aan is de standaardinstelling.
Papierbron Auto Lade <x> Universeellader	Hiermee stelt u de papierbron in die wordt geselecteerd als de printer een inkomende fax afdrukt. Opmerking: Auto is de standaardinstelling.
Scheidingsvellen Geen Na taak Voor taak	Hiermee wordt een vel papier geladen voor of na een ontvangen fax. Opmerking: Geen is de standaardinstelling.
Bron scheidingsblad Lade <x> Handinvoer	Hiermee geeft u een papierbron op. Opmerking: Lade <x> is de standaardinstelling.
Zijden (Duplex) Aan Uit	Hiermee schakelt u dubbelzijdig afdrukken (duplex) in voor inkomende faxtaken Opmerking: Uit is de standaardinstelling.
Voettekst fax Aan Uit	Hiermee kunt u de transmissie-informatie die onder aan elke pagina van een ontvangen fax wordt weergegeven, wel of niet afdrukken. Opmerking: Aan is de standaardinstelling.
Max. snelheid 2400 4800 9600 14400 33600	Hiermee geeft u in baud de maximumsnelheid op waarmee faxen worden ontvangen. Opmerking: 33600 is de standaardinstelling.
Fax doorsturen Doorsturen Afdrukken Afdrukken en doorsturen	Hiermee schakelt u het doorsturen van ontvangen faxen naar een andere ontvanger in.
Doorsturen naar Fax E-mail FTP LDSS eSF	Hiermee geeft u het type ontvanger op waaraan faxen worden doorgestuurd. Opmerking: dit menu-item is alleen beschikbaar op de Embedded Web Server van de printer.

Menu-item	Beschrijving
Doorsturen naar snelkoppeling	Hiermee kunt u het snelkoppelingsnummer invoeren dat overeenkomt met het type ontvanger (Faxen, E-mail, FPT, LDSS of eSF)
Fax zonder naam blokkeren Aan Uit	Hiermee kunt u inkomende faxen blokkeren die verzonden zijn vanaf een apparaat zonder station-ID. Opmerking: Uit is de standaardinstelling.
Lijst met geblokkeerde faxnummers	Hiermee schakelt u de lijst met geblokkeerde faxnummers in die in de printer is opgeslagen.
Faxen in wachtrij De modus Faxen in wachtrij Uit Altijd aan Handinvoer Gepland Wachtschema fax	Hiermee kunt u de fax de hele tijd of voor een bepaalde tijd overeenkomstig een ingesteld schema in de wachtrij plaatsen Opmerking: Uit is de standaardinstelling.
Kleurenfaxen ontvangen inschakelen Aan Uit	Hiermee kunt u een kleurenfax ontvangen Opmerking: Aan is de standaardinstelling.

Faxloginstellingen

Menu-item	Beschrijving
Transmissielog Log afdrukken Log niet afdrukken Alleen afdrukken bij fouten	Hiermee stelt u in dat na elke faxtaak een transmissielog wordt afgedrukt. Opmerking: Log afdrukken is de standaardinstelling.
Foutenlog ontvangen Nooit afdrukken Afdrukken bij fout	Hiermee stelt u in dat na een ontvangsfout een foutlog ontvangen faxen wordt afgedrukt. Opmerking: Niet afdrukken is de standaardinstelling.
Automatisch logs afdrukken Aan Uit	Hiermee stelt u in dat automatisch faxlogs worden afgedrukt. Opmerkingen: <ul style="list-style-type: none"> • Na 200 taken wordt telkens een log afgedrukt. • Aan is de standaardinstelling.
Log papierbron Lade <x> Handinvoer	Hiermee stelt u de papierbron in voor het afdrukken van logs. Opmerking: Lade <x> is de standaardinstelling.
Weergave logs Naam station op afstand Gekozen nummer	Hiermee stelt u in of op afgedrukte logs het gekozen nummer of de geretourneerde stationsnaam te zien is. Opmerking: Naam station op afstand is de standaardinstelling.
Opdrachtlog inschakelen Aan Uit	Hiermee hebt u toegang tot de faxtaaklog. Opmerking: Aan is de standaardinstelling.
Kieslog inschakelen Aan Uit	Hiermee hebt u toegang tot de Kieslog faxnummers. Opmerking: Aan is de standaardinstelling.

Luidsprekerinstellingen

Menu-item	Beschrijving
Luidsprekermodus Altijd uit Aan tot verbinding Altijd aan	Opmerkingen: <ul style="list-style-type: none"> • Met de optie Altijd uit schakelt u de luidspreker uit. • Aan tot verbinding is de standaardinstelling. De luidspreker is aan en geeft een geluid weer totdat er een faxverbinding tot stand is gebracht. • Met de optie Altijd aan schakelt u de luidspreker in.
Luidsprekervolume Hoog Leeg	Hiermee stelt u het volume in. Opmerking: Hoog is de standaardinstelling.
Volume belsemaal Aan Uit	Hiermee regelt u het belsemaalvolume van de faxluidspreker. Opmerking: Aan is de standaardinstelling.

Speciale belsemalen

Menu-item	Beschrijving
Eén keer Aan Uit	Oproepen worden beantwoord met een eenmalig signaal. Opmerking: Aan is de standaardinstelling.
Dubbel signaal Aan Uit	Oproepen worden beantwoord met een dubbel signaal. Opmerking: Aan is de standaardinstelling.
Drie keer Aan Uit	Hiermee beantwoordt u oproepen met drie signalen Opmerking: Aan is de standaardinstelling.

Menu Faxmodus (Installatie faxserver)

In de faxservermodus wordt de faxtaak naar een faxserver verzonden voor transmissie.

Instellingen faxserver

Menu-item	Beschrijving
Volgens indeling Antwoordadres Onderwerp Bericht	Hiermee kunt u gegevens invoeren met het virtuele toetsenbord op het aanraakscherm van de printer.
Primaire SMTP-gateway	Hiermee kunt u de gegevens voor de SMTP-serverpoort opgeven. Opmerking: 25 is de standaard-SMTP-gatewaypoort.
Secundaire SMTP-gateway	Hiermee kunt u de gegevens voor de SMTP-serverpoort opgeven. Opmerking: 25 is de standaard-SMTP-gatewaypoort.

Menu-item	Beschrijving
Beeldformaat PDF (.pdf) XPS (.xps) TIFF (.tif)	Hiermee kunt u het afbeeldingstype opgeven om te scannen naar fax. Opmerking: PDF (.pdf) is de standaardinstelling.
Inhoud Tekst Tekst/foto Foto	Hiermee geeft u het type inhoud op dat wordt gescand om te faxen. Opmerkingen: <ul style="list-style-type: none"> • Tekst wordt gebruikt als het document hoofdzakelijk uit tekst bestaat. • Tekst/foto is de standaardinstelling. Tekst/foto wordt gebruikt wanneer documenten hoofdzakelijk bestaan uit tekst of lijnwerk. • Foto wordt gebruikt voor een document dat bestaat uit een foto van hoge kwaliteit of een afdruk van een inkjetprinter.
Faxresolutie Standaard Fijn Superfijn Ultrafijn	Hiermee kunt u de resolutie opgeven om te scannen naar fax. Opmerking: Standaard is de standaardinstelling.
Intensiteit 1–9	Hiermee maakt u afdrukken lichter of donkerder Opmerking: 5 is de standaardinstelling.
Afdrukstand Staand Liggend	Hiermee kunt u de afdrukstand van de gescande afbeelding opgeven. Opmerking: Staand is de standaardinstelling.
Origineel formaat Letter Legal Executive Folio Statement Oficio (Mexico) Universal Gemengde formaten A4 A5 A6 JIS B5 Identiteitskaart Aangepast scanformaat <x> Boek origineel Visitekaartje 101,6 x 152,4 mm 76,2 x 127 mm	Hiermee geeft u het papierformaat op van het document dat wordt gescand. Opmerking: Letter is de standaardinstelling in de VS. A4 is de internationale standaardinstelling.

Menu-item	Beschrijving
Multipage TIFF gebruiken Aan Uit	<p>Hiermee kunt u kiezen tussen TIFF-bestanden met één pagina en met meerdere pagina's. Bij een scan van meerdere pagina's ten behoeve van een faxtaak, kan een TIFF-bestand worden gemaakt dat alle pagina's van de taak bevat of kunnen meerdere TIFF-bestanden worden gemaakt die elk één pagina van de taak bevatten.</p> <p>Opmerkingen:</p> <ul style="list-style-type: none"> • Aan is de standaardinstelling. • Dit menu-item heeft betrekking op alle scanfuncties.
Analoge ontvangst inschakelen Aan Uit	<p>Hiermee kunt u analoge faxen ontvangen</p> <p>Opmerking: Uit is de standaardinstelling.</p>

Menu E-mailinstellingen

Menu-item	Beschrijving
Instellingen e-mailserver Onderwerp Bericht	<p>Hiermee kunt u informatie over de e-mailserver opgeven</p> <p>Opmerking: het berichtvak mag maximaal 512 tekens bevatten.</p>
Instellingen e-mailserver Stuur mij een kopie Wordt nooit weergegeven Standaard ingeschakeld Standaard uitgeschakeld Altijd aan	<p>Hiermee ontvangt de opsteller van een e-mailbericht een kopie van het bericht.</p> <p>Opmerking: wordt nooit weergegeven is de standaardinstelling.</p>
Instellingen e-mailserver Max. e-mailgrootte 0–65535 KB	<p>Hiermee kunt u de maximumgrootte van een e-mail opgeven in kilobytes</p> <p>Opmerking: grotere e-mailberichten worden niet verzonden.</p>
Instellingen e-mailserver Waarschuwing bij maximale bestands- grootte	<p>Hiermee wordt een bericht verzonden wanneer een e-mail groter is dan de geconfigureerde limiet</p>
Instellingen e-mailserver Bestemmingen beperken	<p>Hiermee wordt een e-mail alleen verzonden wanneer de domeinnaam (bijvoorbeeld van het bedrijf) in het adres aanwezig is</p> <p>Opmerking: er kan alleen e-mail naar het opgegeven domein worden verzonden.</p>
Instellingen e-mailserver Instellingen webkoppeling Server Aanmelden Wachtwoord Pad Basisbestandsnaam Webkoppeling	<p>Hiermee wordt de padnaam van de e-mailserver gedefinieerd, bijvoorbeeld: /directory/pad</p> <p>De volgende tekens en symbolen zijn niet toegestaan in een padnaam: * : ? < > .</p>

Menu-item	Beschrijving
Beeldformaat PDF (.pdf) Beveiligde PDF TIFF (.tif) JPEG (.jpg) XPS (.xps)	Hiermee geeft u de indeling van het bestand op Opmerking: PDF (.pdf) is de standaardinstelling.
PDF-versie 1.2–1.6	Hiermee stelt u de versie in van het PDF-bestand dat wordt gescand naar een e-mail Opmerking: 1.5 is de standaardinstelling.
Inhoud Tekst/foto Foto Tekst	Hiermee geeft u het type inhoud op dat wordt gescand naar een e-mail Opmerkingen: <ul style="list-style-type: none"> • Tekst/foto is de standaardinstelling. Tekst/foto wordt gebruikt wanneer documenten hoofdzakelijk bestaan uit tekst of lijnwerk. • Foto wordt gebruikt voor een document dat bestaat uit een foto van hoge kwaliteit of een afdruk van een inkjetprinter. • Tekst wordt gebruikt als het document hoofdzakelijk uit tekst bestaat.
Kleur Grijs Kleur	Hiermee geeft u op of een taak wordt afgedrukt in zwart-wit of in kleur Opmerking: Kleur is de standaardinstelling.
Resolutie 75 150 200 300 400 600	Hiermee geeft u op met hoeveel dpi wordt gescand. Opmerking: 150 dpi is de standaardinstelling.
Intensiteit 1–9	Hiermee maakt u afdrukken lichter of donkerder Opmerking: 5 is de standaardinstelling.
Afdrukstand Staand Liggend	Hiermee kunt u de afdrukstand van de gescande afbeelding opgeven. Opmerking: Staand is de standaardinstelling.

Menu-item	Beschrijving
Origineel formaat Letter Legal Executive Folio Statement Oficio (Mexico) Universal Gemengde formaten A4 A5 A6 JIS B5 Identiteitskaart Aangepast scanformaat <x> Boek origineel Visitekaartje 76,2 x 127 mm 101,6 x 152,4 mm	Hiermee geeft u het papierformaat op van het document dat wordt gescand. Opmerking: Letter is de standaardinstelling in de VS. A4 is de internationale standaardinstelling.
Zijden (Duplex) Uit Lange zijde Korte zijde	Hiermee geeft u op in welke stand de tekst en afbeeldingen op de pagina worden afgedrukt Opmerkingen: <ul style="list-style-type: none"> • Uit is de standaardinstelling. • Met de optie Lange zijde wordt ingebonden aan de lange zijde van de pagina (de linkerkant bij de afdrukstand staand en de bovenzijde bij de afdrukstand liggend). • Met de optie Korte zijde wordt ingebonden aan de korte zijde van de pagina (de bovenzijde bij de afdrukstand staand en de linkerkant bij de afdrukstand liggend).
JPEG-kwaliteit Beste instelling voor inhoud 5–90	Hiermee kunt u de verhouding instellen tussen de kwaliteit van een JPEG-afbeelding met een foto en de bestandsgrootte en de kwaliteit van de afbeelding Opmerkingen: <ul style="list-style-type: none"> • “Beste instelling voor inhoud” is de standaardinstelling. • Bij de instelling 5 is de bestandsgrootte kleiner, maar is de afbeelding van lagere kwaliteit. • Een instelling van 90 biedt de beste beeldkwaliteit, maar heeft als nadeel dat de bestanden erg groot zijn. • Dit menu-item heeft betrekking op alle scanfuncties.
Standaardinstelling Tekst 5–90	Hiermee kunt u de verhouding instellen tussen de kwaliteit van de tekst en de kwaliteit van de afbeelding Opmerking: 75 is de standaardinstelling.
Standaardinstelling Tekst/Foto 5–90	Hiermee kunt u de verhouding instellen tussen de kwaliteit van een afbeelding met tekst of een foto en de bestandsgrootte en de kwaliteit van de afbeelding Opmerking: 75 is de standaardinstelling.

Menu-item	Beschrijving
Standaardinstelling Foto 5–90	Hiermee kunt u de verhouding instellen tussen de kwaliteit van een afbeelding met foto en de bestands grootte en de kwaliteit van de afbeelding Opmerking: 50 is de standaardinstelling.
E-mailafbeeldingen verzenden als Bijlage Webkoppeling	Hiermee geeft u op hoe afbeeldingen worden verzonden Opmerking: Bijlage is de standaardinstelling.
Multipage TIFF gebruiken Aan Uit	Hiermee kunt u kiezen tussen TIFF-bestanden met één pagina en met meerdere pagina's. Bij een scan van meerdere pagina's voor een e-mailtaak, kan één TIFF-bestand worden gemaakt dat alle pagina's van de taak bevat of kunnen meerdere TIFF-bestanden worden gemaakt die elk één pagina van de taak bevatten. Opmerkingen: <ul style="list-style-type: none"> • Aan is de standaardinstelling. • Dit menu-item heeft betrekking op alle scanfuncties.
Transmissielog Log afdrukken Log niet afdrukken Alleen afdrukken bij fouten	Hiermee kunt u opgeven of het transmissielog wordt afgedrukt. Opmerking: "Log afdrukken" is de standaardinstelling.
Log papierbron Lade <x> Handinvoer Envelop (handinvoer) U-lader	Hiermee kunt u de papierbron opgeven voor het afdrukken van e-maillogs Opmerking: Lade 1 is de standaardinstelling.
Bitdiepte e-mail 8 bit 1 bit	Hiermee kunt u de modus Tekst/Foto inschakelen om kleinere bestanden te verkrijgen door gebruik te maken van 1-bits afbeeldingen wanneer Kleur op Uit is ingesteld. Opmerking: 8 bit is de standaardinstelling.
Aangepaste scantaak Aan Uit	Hiermee kunt u een document dat bestaat uit verschillende papierformaten kopiëren naar een taak Opmerkingen: <ul style="list-style-type: none"> • Dit menu-item is alleen beschikbaar als er een goed werkende vaste schijf in de printer is geïnstalleerd. • Uit is de standaardinstelling.
Scanvoorbeeld Aan Uit	Hiermee geeft u op of er een voorbeeld wordt weergegeven op de display bij scantaken. Opmerkingen: <ul style="list-style-type: none"> • Dit menu-item is alleen beschikbaar als er een goed werkende vaste schijf in de printer is geïnstalleerd. • Uit is de standaardinstelling.
Opslaan als snelkoppeling toestaan Aan Uit	Hiermee kunt u e-mailadressen als snelkoppelingen opslaan Opmerkingen: <ul style="list-style-type: none"> • Aan is de standaardinstelling. • Als deze optie op Uit is ingesteld, wordt de knop Opslaan als snelkoppeling niet weergegeven op het scherm E-mailbestemming.

Menu-item	Beschrijving
Achtergrond verwijderen -4 tot +4	Hiermee stelt u in hoeveel van de achtergrond zichtbaar is op een gescande afbeelding Opmerking: 0 is de standaardinstelling.
Kleur wegfilteren Kleur wegfilteren Geen Rood Groen Blauw Standaarddrempelwaarde rood 0-255 Standaarddrempelwaarde groen 0-255 Standaarddrempelwaarde blauw 0-255	Hiermee wordt aangegeven welke kleur tijdens het scannen moet worden weggefilterd en in welke mate er moet worden gefilterd Opmerkingen: <ul style="list-style-type: none"> • Geen is de standaardinstelling voor Kleur wegfilteren. • 128 is de standaardinstelling voor elke drempelwaarde voor kleur.
Contrast 0-5 Beste instelling voor inhoud	Hiermee kunt u het contrast voor de uitvoer opgeven. Opmerking: "Beste instelling voor inhoud" is de standaardinstelling.
Spiegelbeeld Aan Uit	Hiermee wordt er een spiegelbeeld gemaakt van het originele document Opmerking: Uit is de standaardinstelling.
Negatieve afbeelding Aan Uit	Hiermee wordt er een negatieve afbeelding weergegeven van het originele document Opmerking: Uit is de standaardinstelling.
Schaduwdetail -4 tot +4	Hiermee stelt u in hoeveel schaduw zichtbaar is op een gescande afbeelding. Opmerking: 0 is de standaardinstelling.
Rand tot rand scannen Aan Uit	Hiermee stelt u in of het originele document van rand tot rand wordt gescand Opmerking: Uit is de standaardinstelling.
Scherpte 0-5	Scherpte van een gescande afbeelding aanpassen Opmerking: 3 is de standaardinstelling.
Cc:/bcc gebruiken: Aan Uit	U kunt de velden cc: en bcc: gebruiken Opmerking: Uit is de standaardinstelling.

Menu FTP-instellingen

Menu-item	Beschrijving
Beeldformaat PDF (.pdf) Beveiligde PDF TIFF (.tif) JPEG (.jpg) XPS (.xps)	Hiermee geeft u de indeling van het FTP-bestand op Opmerking: PDF (.pdf) is de standaardinstelling.

Menu-item	Beschrijving
PDF-versie 1.2–1.6	Hiermee stelt u de versie in van het pdf-bestand voor FTP. Opmerking: 1.5 is de standaardinstelling.
Inhoud Tekst/foto Foto Tekst	Hiermee geeft u het type inhoud op dat naar FTP wordt gescand Opmerkingen: <ul style="list-style-type: none"> • Tekst/foto is de standaardinstelling. Tekst/foto wordt gebruikt wanneer documenten hoofdzakelijk bestaan uit tekst of lijnwerk. • Foto wordt gebruikt voor een document dat bestaat uit een foto van hoge kwaliteit of een afdruk van een inkjetprinter. • Tekst wordt gebruikt als het document hoofdzakelijk uit tekst bestaat.
Kleur Grijs Kleur	Hiermee geeft u op of een taak wordt afgedrukt in zwart-wit of in kleur Opmerking: Grijs is de standaardinstelling.
Resolutie 75 150 200 300 400 600	Hiermee geeft u op met hoeveel dpi wordt gescand. Opmerking: 150 dpi is de standaardinstelling.
Intensiteit 1–9	Hiermee maakt u afdrukken lichter of donkerder Opmerking: 5 is de standaardinstelling.
Afdrukstand Staand Liggend	Hiermee kunt u de afdrukstand van de gescande afbeelding opgeven. Opmerking: Staand is de standaardinstelling.
Origineel formaat Letter Legal Executive Folio Statement Oficio (Mexico) Universal Gemengde formaten A4 A5 A6 JIS B5 Identiteitskaart Aangepast scanformaat <x> Boek origineel Visitekaartje 76,2 x 127 mm 101,6 x 152,4 mm	Hiermee geeft u het papierformaat op van het document dat wordt gescand. Opmerking: Letter is de standaardinstelling in de VS. A4 is de internationale standaardinstelling.

Menu-item	Beschrijving
Zijden (Duplex) Uit Lange zijde Korte zijde	Hiermee geeft u op in welke stand de tekst en afbeeldingen op de pagina worden afgedrukt Opmerkingen: <ul style="list-style-type: none"> • Uit is de standaardinstelling. • Met de optie Lange zijde wordt ingebonden aan de lange zijde van de pagina (de linkerzijde bij de afdrukstand staand en de bovenzijde bij de afdrukstand liggend). • Met de optie Korte zijde wordt ingebonden aan de korte zijde van de pagina (de bovenzijde bij de afdrukstand staand en de linkerzijde bij de afdrukstand liggend).
JPEG-kwaliteit Beste instelling voor inhoud 5–90	Hiermee kunt u de verhouding instellen tussen de kwaliteit van een JPEG-afbeelding met een foto en de bestandsgrootte en de kwaliteit van de afbeelding Opmerkingen: <ul style="list-style-type: none"> • “Beste instelling voor inhoud” is de standaardinstelling. • Bij de instelling 5 is de bestandsgrootte geringer, maar is de afbeelding van lagere kwaliteit. • Een instelling van 90 biedt de beste beeldkwaliteit, maar heeft als nadeel dat de bestanden erg groot zijn. • Dit menu-item heeft betrekking op alle scanfuncties.
Standaardinstelling Tekst 5–90	Hiermee kunt u de verhouding instellen tussen de kwaliteit van de tekst en de kwaliteit van de afbeelding Opmerking: 75 is de standaardinstelling.
Standaardinstelling Tekst/Foto 5–90	Hiermee kunt u de verhouding instellen tussen de kwaliteit van een afbeelding met tekst of foto en de bestandsgrootte en de kwaliteit van de afbeelding Opmerking: 75 is de standaardinstelling.
Standaardinstelling Foto 5–90	Hiermee kunt u de verhouding instellen tussen de kwaliteit van een afbeelding met foto en de bestandsgrootte en de kwaliteit van de afbeelding Opmerking: 50 is de standaardinstelling.
Multipage TIFF gebruiken Aan Uit	Hiermee kunt u kiezen tussen TIFF-bestanden met één pagina en met meerdere pagina's. Bij een scan van meerdere pagina's voor een FTP-taak, kan één TIFF-bestand worden gemaakt dat alle pagina's van de taak bevat of kunnen meerdere TIFF-bestanden worden gemaakt die elk één pagina van de taak bevatten. Opmerkingen: <ul style="list-style-type: none"> • Aan is de standaardinstelling. • Dit menu-item heeft betrekking op alle scanfuncties.
Transmissielog Log afdrukken Log niet afdrukken Alleen afdrukken bij fouten	Hiermee kunt u opgeven of het transmissielog wordt afgedrukt. Opmerking: "Log afdrukken" is de standaardinstelling.
Log papierbron Lade <x> Handinvoer Envelop (handinvoer) U-lader	Hiermee kunt u de papierbron opgeven voor FTP-logs Opmerking: Lade 1 is de standaardinstelling.

Menu-item	Beschrijving
Bitdiepte FTP 8 bit 1 bit	Hiermee kunt u de modus Tekst/foto inschakelen om kleinere bestanden te verkrijgen door gebruik te maken van 1-bits afbeeldingen wanneer Kleur op Uit is ingesteld Opmerking: 8 bit is de standaardinstelling.
Basisbestandsnaam	Hier kunt u een basisbestandsnaam invoeren.
Aangepaste scantaak Aan Uit	Hiermee kunt u een document dat bestaat uit verschillende papierformaten scannen naar een taak Opmerkingen: <ul style="list-style-type: none"> • Dit menu-item is alleen beschikbaar als er een goed werkende vaste schijf in de printer is geïnstalleerd • Uit is de standaardinstelling.
Scanvoorbeeld Aan Uit	Hiermee geeft u op of er een voorbeeld wordt weergegeven op de display bij scantaken. Opmerkingen: <ul style="list-style-type: none"> • Dit menu-item is alleen beschikbaar als er een goed werkende vaste schijf in de printer is geïnstalleerd • Uit is de standaardinstelling.
Opslaan als snelkoppeling toestaan Aan Uit	Hiermee stelt u in of er een snelkoppeling wordt gemaakt voor FTP-adressen. Opmerking: Aan is de standaardinstelling.
Achtergrond verwijderen -4 tot +4	Hiermee stelt u in hoeveel van de achtergrond zichtbaar is op een kopie. Opmerking: 0 is de standaardinstelling.
Kleur wegfilteren Kleur wegfilteren Geen Rood Groen Blauw Standaarddrempelwaarde rood 0–255 Standaarddrempelwaarde groen 0–255 Standaarddrempelwaarde blauw 0–255	Hiermee wordt aangegeven welke kleur tijdens het scannen moet worden weggefilterd en in welke mate er moet worden gefilterd Opmerkingen: <ul style="list-style-type: none"> • Geen is de standaardinstelling voor Kleur wegfilteren. • 128 is de standaardinstelling voor elke drempelwaarde voor kleur.
Contrast 0–5 Beste instelling voor inhoud	Hiermee kunt u het contrast voor de uitvoer opgeven. Opmerking: “Beste instelling voor inhoud” is de standaardinstelling.
Spiegelbeeld Aan Uit	Hiermee wordt er een spiegelbeeld gemaakt van het originele document Opmerking: Uit is de standaardinstelling.
Negatieve afbeelding Aan Uit	Hiermee wordt er een negatieve afbeelding weergegeven van het originele document Opmerking: Uit is de standaardinstelling.

Menu-item	Beschrijving
Schaduwdetail 0–4	Hiermee stelt u in hoeveel schaduw zichtbaar is op een gescande afbeelding. Opmerking: 0 is de standaardinstelling.
Rand tot rand scannen Aan Uit	Hiermee stelt u in of het originele document van rand tot rand wordt gescand Opmerking: Uit is de standaardinstelling.
Scherpte 0–5	Scherpte van een gescande afbeelding aanpassen Opmerking: 3 is de standaardinstelling.

Menu Flashstation

Scaninstellingen

Menu-item	Beschrijving
Beeldformaat PDF (.pdf) Beveiligde PDF TIFF (.tif) JPEG (.jpg) XPS (.xps)	Hiermee geeft u de indeling van het bestand op
PDF-versie 1.2–1.6	Hiermee stelt u de versie in van het pdf-bestand die wordt gescand naar USB. Opmerking: 1.5 is de standaardinstelling.
Inhoud Tekst/foto Foto Tekst	Hiermee geeft u het type inhoud op dat naar USB wordt gescand. Opmerkingen: <ul style="list-style-type: none"> • Tekst/foto is de standaardinstelling. Tekst/foto wordt gebruikt wanneer documenten hoofdzakelijk bestaan uit tekst of lijnwerk. • Foto wordt gebruikt voor een document dat bestaat uit een foto van hoge kwaliteit of een afdruk van een inkjetprinter. • Tekst wordt gebruikt als het document hoofdzakelijk uit tekst bestaat.
Kleur Grijs Kleur	Hiermee geeft u op of een taak wordt afgedrukt in zwart-wit of in kleur Opmerking: Grijs is de standaardinstelling.
Resolutie 75 150 200 300 400 600	Hiermee geeft u op met hoeveel dpi wordt gescand. Opmerking: 150 dpi is de standaardinstelling.
Intensiteit 1–9	Hiermee maakt u afdrucken lichter of donkerder Opmerking: 5 is de standaardinstelling.
Afdrukstand Staand Liggend	Hiermee kunt u de afdrukstand van de gescande afbeelding opgeven. Opmerking: Staand is de standaardinstelling.

Menu-item	Beschrijving
Origineel formaat Letter Legal Executive Folio Statement Oficio (Mexico) Universal Gemengde formaten A4 A5 A6 JIS B5 Identiteitskaart Aangepast scanformaat <x> Boek origineel Visitekaartje 76,2 x 127 mm 101,6 x 152,4 mm	Hiermee geeft u het papierformaat op van het document dat wordt gescand. Opmerking: Letter is de standaardinstelling in de VS. A4 is de internationale standaardinstelling.
Zijden (Duplex) Uit Lange zijde Korte zijde	Hiermee geeft u op in welke stand de tekst en afbeeldingen op de pagina worden afgedrukt Opmerkingen: <ul style="list-style-type: none"> • Uit is de standaardinstelling. • Met de optie Lange zijde wordt ingebonden aan de lange zijde van de pagina (de linkerzijde bij de afdrukstand staand en de bovenzijde bij de afdrukstand liggend). • Met de optie Korte zijde wordt ingebonden aan de korte zijde van de pagina (de bovenzijde bij de afdrukstand staand en de linkerzijde bij de afdrukstand liggend).
JPEG-kwaliteit Beste instelling voor inhoud 5–90	Hiermee kunt u de verhouding tussen de kwaliteit van een JPEG-afbeelding met een tekst of tekst/foto en de bestandsgrootte instellen. Opmerkingen: <ul style="list-style-type: none"> • “Beste instelling voor inhoud” is de standaardinstelling. • Bij de instelling 5 is de bestandsgrootte geringer, maar is de afbeelding van lagere kwaliteit. • Een instelling van 90 biedt de beste beeldkwaliteit, maar heeft als nadeel dat de bestanden erg groot zijn. • Dit menu-item heeft betrekking op Tekst en Tekst/foto, en alle scanfuncties.
Standaardinstelling Tekst 5–90	Hiermee kunt u de verhouding instellen tussen de kwaliteit van de tekst en de kwaliteit van de afbeelding Opmerking: 75 is de standaardinstelling.
Standaardinstelling Tekst/Foto 5–90	Hiermee kunt u de verhouding instellen tussen de kwaliteit van een afbeelding met tekst of foto en de bestandsgrootte en de kwaliteit van de afbeelding Opmerking: 75 is de standaardinstelling.
Standaardinstelling Foto 5–90	Hiermee kunt u de verhouding instellen tussen de kwaliteit van een afbeelding met foto en de bestandsgrootte en de kwaliteit van de afbeelding Opmerking: 50 is de standaardinstelling.

Menu-item	Beschrijving
Multipage TIFF gebruiken Aan Uit	<p>Hiermee kunt u kiezen tussen TIFF-bestanden met één pagina en met meerdere pagina's. Bij een scan van meerdere pagina's ten behoeve van een USB-taak, kan één TIFF-bestand worden gemaakt dat alle pagina's van de taak bevat of kunnen meerdere TIFF-bestanden worden gemaakt die elk één pagina van de taak bevatten.</p> <p>Opmerkingen:</p> <ul style="list-style-type: none"> • Aan is de standaardinstelling. • Dit menu-item heeft betrekking op alle scanfuncties.
Bitdiepte voor scannen 8 bit 1 bit	<p>Hiermee kunt u de modus Tekst/foto inschakelen om kleinere bestanden te verkrijgen door gebruik te maken van 1-bits afbeeldingen wanneer Kleur op Uit is ingesteld</p> <p>Opmerking: 8 bit is de standaardinstelling.</p>
Basisbestandsnaam	<p>Hier kunt u een basisbestandsnaam invoeren.</p>
Aangepaste scantaak Uit Aan	<p>Hiermee kunt u een document dat bestaat uit verschillende papierformaten scannen naar één taak</p> <p>Opmerkingen:</p> <ul style="list-style-type: none"> • Dit menu-item is alleen beschikbaar als er een goed werkende vaste schijf in de printer is geïnstalleerd • Uit is de standaardinstelling.
Scanvoorbeeld Aan Uit	<p>Hiermee geeft u op of er een voorbeeld wordt weergegeven op de display bij scantaken.</p> <p>Opmerkingen:</p> <ul style="list-style-type: none"> • Dit menu-item is alleen beschikbaar als er een goed werkende vaste schijf in de printer is geïnstalleerd • Uit is de standaardinstelling.
Achtergrond verwijderen -4 tot +4	<p>Hiermee stelt u in hoeveel van de achtergrond zichtbaar is op een kopie.</p> <p>Opmerking: 0 is de standaardinstelling.</p>
Kleur wegfilteren Kleur wegfilteren Geen Rood Groen Blauw Standaarddrempelwaarde rood 0-255 Standaarddrempelwaarde groen 0-255 Standaarddrempelwaarde blauw 0-255	<p>Hiermee wordt aangegeven welke kleur tijdens het scannen moet worden weggefilterd en in welke mate er moet worden gefilterd</p> <p>Opmerkingen:</p> <ul style="list-style-type: none"> • Geen is de standaardinstelling voor Kleur wegfilteren. • 128 is de standaardinstelling voor elke drempelwaarde voor kleur.
Contrast 0-5 Beste instelling voor inhoud	<p>Hiermee kunt u het contrast voor de uitvoer opgeven.</p> <p>Opmerking: "Beste instelling voor inhoud" is de standaardinstelling.</p>

Menu-item	Beschrijving
Spiegelafbeelding Aan Uit	Hiermee wordt er een spiegelbeeld gemaakt van het originele document Opmerking: Uit is de standaardinstelling.
Negatieve afbeelding Aan Uit	Hiermee wordt er een negatieve afbeelding weergegeven van het originele document Opmerking: Uit is de standaardinstelling.
Schaduwdetail 0–4	Hiermee stelt u in hoeveel schaduw zichtbaar is op een gescande afbeelding. Opmerking: 0 is de standaardinstelling.
Rand tot rand scannen Aan Uit	Hiermee stelt u in of het originele document van rand tot rand wordt gescand Opmerking: Uit is de standaardinstelling.
Scherpte 0–5	Scherpte van een gescande afbeelding aanpassen Opmerking: 3 is de standaardinstelling.

Afdrukinstellingen

Menu-item	Beschrijving
Exemplaren	Hiermee geeft u het aantal exemplaren op dat u wilt afdrukken.
Papierbron Lade <x> U-lader Handinvoer Envelop (handinvoer)	Hiermee stelt u de papierbron in die wordt geselecteerd als de printer vanaf het flashstation afdrukt.
Sorteren Uit (1,1,1,2,2,2) Aan (1,2,1,2,1,2)	Hiermee houdt u de pagina's van een afdruktaak op volgorde als u meerdere exemplaren afdrukt Opmerkingen: <ul style="list-style-type: none"> • Uit is de standaardinstelling. De pagina's worden niet gesorteerd. • Met de instelling Aan wordt de afdruktaak op volgorde gehouden.
Zijden (Duplex) 1-zijdig 2-zijdig	Hiermee schakelt u dubbelzijdig afdrukken (duplex).
Duplex inbinden Lange zijde Korte zijde	Hiermee definieert u hoe dubbelzijdig afgedrukte pagina's worden ingebonden en wat de afdrukstand is van de achterzijde van de pagina in relatie tot de voorzijde van de pagina Opmerkingen: <ul style="list-style-type: none"> • Lange zijde is de standaardinstelling. • Met de instelling voor Lange Zijde worden staande pagina's aan de linkerkzijde en liggende pagina's aan de bovenzijde ingebonden. • Met de instelling Korte Zijde worden staande pagina's aan de bovenzijde en liggende pagina's aan de linkerkzijde ingebonden.
Afdrukstand Auto Staand Liggend	Hiermee kunt u de afdrukstand van een afdruktaak opgeven. Opmerking: Auto is de standaardinstelling.

Menu-item	Beschrijving
N-op-vel (pagina's/zijde) Uit 2 per vel 3 per vel 4 per vel 6 per vel 9 per vel 12 per vel 16 per vel	Hiermee geeft u aan dat meerdere paginabeelden afgedrukt moeten worden op één zijde van een vel papier. Dit wordt ook wel papierbesparing genoemd. Opmerkingen: <ul style="list-style-type: none"> • Uit is de standaardinstelling. • Het geselecteerde aantal is het aantal paginabeelden dat per zijde wordt afgedrukt.
N-op-vel (rand) Geen Effen	De printer drukt een rand af rond elk paginabeeld wanneer u N per vel gebruikt Opmerking: Geen is de standaardinstelling.
N-op-vel rangschikken Horizontaal Omgekeerd horizontaal Omgekeerd verticaal Verticaal	Hiermee geeft u de positie op van afbeeldingen met meerdere pagina's als u N-op-vel gebruikt Opmerkingen: <ul style="list-style-type: none"> • Horizontaal is de standaardinstelling. • De positie hangt af van het aantal afbeeldingen en de afdrukstand van de afbeeldingen (staand of liggend).
Scheidingsvellen Geen Tussen kopieën Tussen taken Tussen pagina's	Hiermee plaatst u op basis van de geselecteerde waarde een vel papier tussen pagina's, exemplaren of taken Opmerking: Geen is de standaardinstelling.
Bron scheidingsblad Lade <x> Handinvoer	Hiermee geeft u een papierbron op
Lege pagina's Niet afdrukken Afdrukken	Hiermee stelt u in of er lege pagina's in een afdruktaak worden ingevoegd Opmerking: Niet afdrukken is de standaardinstelling.

Afdrukinstellingen

Menu Instelling

Menuoptie	Beschrijving
Printertaal PCL-emulatie PS-emulatie PPDS-emulatie	Hiermee wordt de standaardprintertaal ingesteld. Opmerkingen: <ul style="list-style-type: none"> • PCL-emulatie gebruikt een PCL-interpreter voor het verwerken van afdruktaken. PostScript-emulatie gebruikt een PS-interpreter voor het verwerken van afdruktaken. • PCL is de standaardprintertaal. • Als een bepaalde printertaal als standaardtaal is ingesteld, betekent dit niet dat softwareprogramma's geen afdruktaken kunnen verzenden die een andere printertaal gebruiken.

Menuoptie	Beschrijving
Afdrukgebied Normaal Hele pagina	Hiermee stelt u het logische en fysieke afdrukbare gebied in. Opmerkingen: <ul style="list-style-type: none"> • Dit menu verschijnt niet als Over hele papierbreedte in het Installatiemenu van de printer is ingeschakeld. • "Normaal" is de standaardinstelling. Als u probeert gegevens af te drukken in het niet-afdrukbare gebied dat is aangegeven via de instelling "Normaal", dan snijdt de printer de afbeelding bij op de begrenzing. • Als de instelling "Hele pagina" is ingeschakeld, kunt u de afbeelding verplaatsen naar het niet-afdrukbare gebied dat is aangegeven via de instelling "Normaal", maar de printer snijdt de afbeelding bij op de begrenzing van de instelling "Normaal". • De instelling "Hele pagina" is alleen van toepassing op pagina's die zijn afgedrukt met behulp van een PCL 5e-interpretter. Deze instelling is niet van invloed op pagina's die zijn afgedrukt met behulp van PCL XL- of PostScript-interpretter.
Downloadbestemming RAM Flash	Hiermee stelt u de opslaglocatie van geladen bronnen in. Opmerkingen: <ul style="list-style-type: none"> • "RAM" is de standaardinstelling. • Het bewaren van downloads in het flashgeheugen slaat deze downloads op permanente locaties op. Downloads blijven in het flashgeheugen, zelfs als de printer wordt uitgeschakeld. • Bronnen die in het RAM worden opgeslagen, zijn tijdelijk opgeslagen. • Dit menu verschijnt alleen als een flashoptie is geïnstalleerd.
Bronnen opslaan Aan Uit	Hiermee stelt u in wat de printer moet doen met geladen bronnen, zoals lettertypen en macro's die zijn opgeslagen in het RAM, als de printer een taak krijgt die meer geheugen vereist dan er beschikbaar is. Opmerkingen: <ul style="list-style-type: none"> • Aan is de standaardinstelling. Als "Uit" is ingesteld, worden de geladen bronnen in de printer bewaard tot het geheugen nodig is voor andere taken. Geladen bronnen worden verwijderd zodat afdruktaken kunnen worden verwerkt. • Als "Aan" is ingesteld, blijven geladen bronnen bewaard, ook wanneer de taal wordt gewijzigd en de printer opnieuw wordt ingesteld. Als de printer onvoldoende geheugen heeft, wordt het bericht 38 Geheugen vol weergegeven. Downloads worden niet verwijderd.
Volgorde voor alles afdrukken Alfabetisch Oudste taak als eerste Nieuwste taak als eerste	Bepaalt de volgorde waarin vastgehouden en vertrouwelijke taken worden afgedrukt als Alles afdrukken is geselecteerd Opmerkingen: <ul style="list-style-type: none"> • De standaardinstelling is "Alfabetisch". • Afdruktaken verschijnen altijd in alfabetische volgorde op het bedieningspaneel van de printer.

Menu Afwerking

Menuoptie	Beschrijving
Zijden (Duplex) 1-zijdig 2-zijdig	<p>Hiermee bepaalt u of dubbelzijdig afdrukken is ingesteld als de standaardinstelling voor alle afdruk-taken.</p> <p>Opmerkingen:</p> <ul style="list-style-type: none"> • De standaardinstelling is enkelzijdig. • U stelt dubbelzijdig afdrukken in vanuit het softwareprogramma: voor Windows-gebruikers: klik op Bestand > Afdrukken, vervolgens op Eigenschappen, Voorkeuren, Opties, of Instel-lingen; voor Macintosh-gebruikers: selecteer Bestand > Druk af, en pas de instellingen aan in het dialoogvenster Afdrukken en de bijbehorende pop-upvensters.
Duplex inbinden Lange zijde Korte zijde	<p>Hiermee definieert u hoe dubbelzijdig afgedrukte pagina's worden ingebonden en wat de afdruk-stand is van de achterzijde van de pagina in relatie tot de voorzijde van de pagina.</p> <p>Opmerkingen:</p> <ul style="list-style-type: none"> • Lange zijde is de standaardinstelling. • Met de instelling voor lange zijde worden staande pagina's aan de linkerzijde en liggende pagina's aan de bovenzijde ingebonden. • Met de instelling voor korte zijde worden staande pagina's aan de bovenzijde en liggende pagina's aan de linkerzijde ingebonden.
Exemplaren 1-999	<p>Hiermee geeft u een standaard aantal exemplaren op voor elke afdruktaak.</p> <p>Opmerking: "1" is de standaardinstelling.</p>
Lege pagina's Niet afdrukken Afdrukken	<p>Hiermee stelt u in of er lege pagina's in een afdruktaak worden ingevoegd.</p> <p>Opmerking: Niet afdrukken is de standaardinstelling.</p>
Sorteren Uit (1,1,1,2,2,2) Aan (1,2,1,2,1,2)	<p>Hiermee houdt u de pagina's van een afdruktaak op volgorde als u meerdere exemplaren afdrukt.</p> <p>Opmerkingen:</p> <ul style="list-style-type: none"> • "Aan" is de standaardinstelling. • Met de instelling Aan wordt de afdruktaak op volgorde gehouden. • Beide instellingen zorgen ervoor dat de gehele afdruktaak zo vaak wordt afgedrukt als is opgegeven in de menu-instelling Exemplaren.
Scheidingsvellen Geen Tussen exemplaren Tussen taken Tussen pagina's	<p>Hiermee stelt u in of er lege scheidingsvellen worden ingevoerd.</p> <p>Opmerkingen:</p> <ul style="list-style-type: none"> • Geen is de standaardinstelling. • Met Tussen exemplaren voegt u een lege pagina in tussen elke kopie van een afdruktaak als sorteren staat ingesteld op Aan. Als Sorteren is ingesteld op Uit, wordt een lege pagina ingevoegd tussen alle sets afgedrukte pagina's, zoals alle pagina's 1, alle pagina's 2. • Met Tussen taken voegt u een leeg vel in tussen afdruktaken. • Met Tussen pagina's voegt u een leeg vel in tussen elke pagina van de afdruktaak. Deze instelling is handig als u transparanten afdrukt of pagina's voor aantekeningen in een document wilt opnemen.

Menuoptie	Beschrijving
Bron scheidingspagina Lade <x> Multi-invoerlader	Hiermee geeft u de papierbron voor de scheidingsvellen op. Opmerkingen: <ul style="list-style-type: none"> Lade 1 (standaardlade) is de standaardinstelling. In het menu Papier stelt u Configuratie universeellader in op Cassette om de universeellader als menu-instelling weer te geven.
N- naar boven (pagina's-kant) Uit 2- naar boven 3- naar boven 4- naar boven 6- naar boven 9- naar boven 12- naar boven 16- naar boven	Hiermee geeft u aan dat meerdere paginabeelden moeten worden afgedrukt op één zijde van een vel papier. Opmerkingen: <ul style="list-style-type: none"> "Aan" is de standaardinstelling. Het geselecteerde aantal is het aantal paginabeelden dat per zijde wordt afgedrukt.
N per vel bestellen Horizontaal Omgekeerd horizon. Omgekeerd verticaal Verticaal	Hiermee stelt u de positie van meerdere paginabeelden in als N- naar boven (pagina's- kant) wordt gebruikt. Opmerkingen: <ul style="list-style-type: none"> Horizontaal is de standaardinstelling. De positie hangt af van het aantal afbeeldingen en de afdrukstand van de afbeeldingen (staand of liggend).
Afdrukstand Automatisch Liggend Staand	Hiermee stelt u de afdrukstand in van een vel waarop meerdere pagina's worden afgedrukt. Opmerking: "Automatisch" is de standaardinstelling. De printer kiest tussen de afdrukstanden Staand en Liggend.
N per vel Rand Geen Effen	Hiermee drukt u een rand af rond elk paginabeeld wanneer N- naar boven (pagina's- kant) wordt gebruikt. Opmerking: Geen is de standaardinstelling.

Menu Kwaliteit

Menu-item	Beschrijving
Afdrukresolutie 300 dpi 600 dpi 1200 dpi 1200 Image Q (Beeldkwaliteit 1200) Beeldkwaliteit 2400	Hiermee stelt u de resolutie in van de afgedrukte uitvoer. Opmerking: 600 dpi is de standaardinstelling. De standaardinstelling van het printerstuurprogramma is Beeldkwaliteit 1200.

Menu-item	Beschrijving
Pixelversterking Uit Lettertypen Horizontaal Verticaal Beide richtingen	Hiermee verbetert u de kwaliteit van kleine lettertypen en afbeeldingen. Opmerkingen: <ul style="list-style-type: none"> • "Uit" is de standaardinstelling. • Met Lettertypen wordt deze functie alleen toegepast op tekst. • Met Horizontaal worden horizontale tekstregels en afbeeldingen donkerder gemaakt. • Met Verticaal worden verticale tekstregels en afbeeldingen donkerder gemaakt. • Met Beide richtingen worden horizontale en verticale tekstregels en afbeeldingen donkerder gemaakt.
Tonerintensiteit 1-10	Hiermee maakt u afdrukken lichter of donkerder. Opmerkingen: <ul style="list-style-type: none"> • 8 is de standaardinstelling. • Als u een lager cijfer kiest, bespaart u toner.
Fine Lines-verbetering Aan Uit	Hiermee schakelt u een afdrukmodus in die speciaal bedoeld is voor bestanden met nauwkeurige details, zoals bouwkundige tekeningen, kaarten, stroomcircuitschema's en stroomdiagrammen. Opmerkingen: <ul style="list-style-type: none"> • "Uit" is de standaardinstelling. • Als u Fine Lines-verbetering wilt instellen via de Embedded Web Server, geeft u het IP-adres van de netwerkprinter op in een browservenster.
Grijscorrectie Automatisch Uit	Hiermee past u de grijswaarden van de afgedrukte objecten aan. Opmerking: "Automatisch" is de standaardinstelling.
Helderheid -6 tot +6	Hiermee kunt u afdrukken aanpassen of donkerder maken. Tevens kunt u hiermee toner besparen. Opmerkingen: <ul style="list-style-type: none"> • 0 is de standaardinstelling. • Met een negatieve waarde worden tekst en afbeeldingen donkerder. Met een positieve waarde worden tekst en afbeeldingen lichter en bespaart u toner.
Contrast 0-5	Hiermee kunt u de verschillen in gradaties van grijs tinten voor afgedrukte uitvoer aanpassen. Opmerkingen: <ul style="list-style-type: none"> • 0 is de standaardinstelling. • Als u een hogere waarde instelt, worden meer gradaties van de verschillende grijs tinten weergegeven.

Menu Extra

Menuoptie	Beschrijving
Flash formatteren Ja Nee	<p>Hiermee formateert u het flash-geheugen. Met het flashgeheugen wordt het geheugen bedoeld dat wordt toegevoegd door een flashgeheugenoptiekaart in de printer te installeren.</p> <p>Let op—Kans op beschadiging: Zet de printer niet uit als het flashgeheugen wordt geformatteerd.</p> <p>Opmerkingen:</p> <ul style="list-style-type: none"> • Dit menu-item is alleen beschikbaar als er een goed werkende flashgeheugenoptiekaart in de printer is geïnstalleerd. De flashgeheugenoptiekaart moet niet zijn beveiligd tegen lezen/schrijven of schrijven. • Als u "Ja" selecteert, worden alle gegevens in het flashgeheugen verwijderd. • Als u "Nee" selecteert, wordt het verzoek om de vaste schijf te formatteren geannuleerd.
Hex Trace Inschakelen	<p>Hiermee kunt u de oorzaak van een afdrukprobleem opsporen.</p> <p>Opmerkingen:</p> <ul style="list-style-type: none"> • Als "Inschakelen" is geselecteerd, worden alle gegevens die naar de printer worden gestuurd, zowel in een hexadecimale weergave als in een tekenweergave afgedrukt en worden besturingscodes niet uitgevoerd. • Als u Hex Trace wilt verlaten of uitschakelen, schakelt u de printer uit of stelt u de printer opnieuw in.
Dekkingsindicatie Uit Aan	<p>Geeft een schatting van het dekkingspercentage voor zwarte toner op een pagina. De schatting wordt afgedrukt op een aparte pagina aan het einde van elke afdruktaak.</p> <p>Opmerking: "Aan" is de standaardinstelling.</p>

Menu XPS

Menu-item	Beschrijving
Foutpagina's afdrukken Uit Aan	<p>Drukt een pagina af met informatie over fouten, waaronder XML-markupfouten.</p> <p>Opmerking: Uit is de standaardinstelling.</p>

Menu PDF

Menu-item	Beschrijving
Formaat passend maken Ja Nee	<p>Hiermee past u de inhoud van een pagina aan het formaat van het geselecteerde papier aan.</p> <p>Opmerking: "Nee" is de standaardinstelling.</p>
Aantekeningen Niet afdrukken Afdrukken	<p>Hiermee drukt u aantekeningen in een PDF-bestand af.</p> <p>Opmerking: "Niet afdrukken" is de standaardinstelling.</p>

Menu PostScript

Menu-item	Beschrijving
PS-fout afdr Aan Uit	Hiermee wordt een pagina afgedrukt die de PostScript-fout bevat. Opmerking: Uit is de standaardinstelling.
Vrk-lettertype Intern Flash	Hiermee bepaalt u waar de printer begint met het zoeken naar het gewenste lettertype. Opmerkingen: <ul style="list-style-type: none"> • "Intern" is de standaardinstelling. • Dit menu-item is alleen beschikbaar als er een goed werkende, geformatteerde optionele flashgeheugenkaart in de printer is geïnstalleerd. • De optionele flashgeheugenkaart mag niet beveiligd zijn tegen lezen/schrijven of schrijven of beveiligd zijn met een wachtwoord. • De buffergrootte mag niet zijn ingesteld op 100%.

Menu PCL Emul

Menu-item	Beschrijving
Lettertypebron Intern Schijf Flash Alles	Hiermee geeft u aan welke set met lettertypen beschikbaar zijn Opmerkingen: <ul style="list-style-type: none"> • "Intern" is de standaardinstelling. De standaardset met lettertypen die in het RAM is geladen, wordt hiermee weergegeven. • Downloaden wordt alleen weergegeven als er gedownloadte lettertypen aanwezig zijn. Met deze instelling worden alle lettertypen weergegeven die in het RAM zijn gedownload. • Flash wordt alleen weergegeven als er een optionele flashgeheugenkaart met lettertypen is geïnstalleerd. • Een optionele flashgeheugenkaart moet op juiste wijze worden geformatteerd en mag niet beveiligd zijn tegen lezen/schrijven of schrijven of beveiligd zijn met een wachtwoord. • Met de instelling "Alle(s)" worden alle lettertypen weergegeven die bij een willekeurige optie beschikbaar zijn.
Lettertypenaam <lijst met lettertypen>	Hiermee kunt u de instelling in een keuzelijst bekijken of wijzigen.
Symbolenset <lijst met symbolensets>	Hiermee kunt u de instelling in een keuzelijst bekijken of wijzigen.
Instellingen menu PCL-emulatie Puntgrootte 1,00-1008,00	Hiermee wijzigt u de puntgrootte van schaalbare typografische lettertypen. Opmerkingen: <ul style="list-style-type: none"> • "12" is de standaardinstelling. • Puntgrootte heeft betrekking op de hoogte van de tekens in het lettertype. Eén punt is ongeveer gelijk aan 0,35 mm. • Puntgroottes kunnen worden aangepast in stappen van 0,25 punten.

Menu-item	Beschrijving
Instellingen menu PCL-emulatie Pitch 0,08-100	Hiermee stelt u de lettertypepitch in voor schaalbare lettertypen met een vaste tekenafstand (monogespatieerd). Opmerkingen: <ul style="list-style-type: none"> • "10" is de standaardinstelling. • Pitch heeft betrekking op het aantal niet-proportionele tekens per inch (dpi). • Pitch kan worden aangepast in stappen van 0,01 dpi. • Voor niet-schaalbare, monogespatieerde lettertypen wordt de pitch wel weergegeven, maar kunt u deze niet wijzigen.
Instellingen menu PCL-emulatie Afdrukstand Staand Liggend	Hiermee stelt u de afdrukstand in van tekst en afbeeldingen op de pagina. Opmerkingen: <ul style="list-style-type: none"> • "Staand" is de standaardinstelling. • Met "Staand" drukt u de tekst en afbeeldingen evenwijdig aan de korte zijde van het papier af. • Met "Liggend" drukt u de tekst en afbeeldingen evenwijdig aan de lange zijde van het papier af.
Instellingen menu PCL-emulatie Regels per pagina 1-255	Hiermee bepaalt u het aantal regels dat op elke pagina wordt afgedrukt. Opmerkingen: <ul style="list-style-type: none"> • 60 is de standaardinstelling in de Verenigde Staten en 64 is de internationale standaardinstelling. • De printer stelt de ruimte tussen de regels in op basis van de instellingen voor Regels per pagina, Papierformaat en Afdrukstand. Selecteer het gewenste papierformaat en de afdrukstand voordat u het aantal regels per pagina instelt.
Instellingen menu PCL-emulatie A4-breedte 198 mm 203 mm	Hiermee stelt u de printer in op A4-papierformaat. Opmerkingen: <ul style="list-style-type: none"> • 198 mm is de standaardinstelling. • Met de instelling van 203 mm wordt de breedte van de pagina zo ingesteld dat er tachtig 10-pitch tekens kunnen worden afgedrukt.
Instellingen menu PCL-emulatie Auto CR after LF (Automatisch HR na NR) Aan Uit	Hiermee geeft u op of de printer automatisch een harde return (CR) moet geven na de opdracht om naar een nieuwe regel te gaan (LF). Opmerking: Uit is de standaardinstelling.
Instellingen menu PCL-emulatie Automatisch NR na HR Aan Uit	Hiermee geeft u aan of de printer automatisch een nieuwe regel (NR) uitvoert na een opdracht voor een harde return (HR). Opmerking: Uit is de standaardinstelling.

Menu-item	Beschrijving
<p>Lade-nr wijzigen</p> <p>Waarde U-lader Uit Geen 0-199</p> <p>Waarde lade <x> Uit Geen 0-199</p> <p>Waarde handm. invoer Uit Geen 0-199</p> <p>Waarde hand-env Uit Geen 0-199</p>	<p>Hiermee configureert u de printer zodanig dat deze werkt met printersoftware of toepassingen die andere laden als papierbron hebben gedefinieerd.</p> <p>Opmerkingen:</p> <ul style="list-style-type: none"> • Uit is de standaardinstelling. • "Geen" is niet beschikbaar als selectie. Deze instelling wordt alleen weergegeven als deze door de PCL 5-interpretor wordt geselecteerd. • Als "Geen" de instelling is, wordt de opdracht voor het selecteren van de papierinvoer genegeerd. • Met 0-199 kan een aangepaste instelling worden toegewezen.
<p>Lade-nr wijzigen</p> <p>Fabr. instelling</p> <p>Standaardinstelling voor universeellader = 8</p> <p>Standaardinstelling voor lade 1 = 1</p> <p>Standaardinstelling voor lade 2 = 4</p> <p>Standaardinstelling voor lade 3 = 5</p> <p>Standaardinstelling voor lade 4 = 20</p> <p>Standaardinstelling voor lade 5 = 21</p> <p>Standaardinstelling voor enveloppen = 6</p> <p>Standaardinstelling voor handmatig papier = 2</p> <p>Standaardinstelling voor handmatige envelop = 3</p>	<p>Hiermee kunt u de standaardinstellingen bekijken die zijn toegewezen aan elke lade of lader.</p> <p>Opmerkingen:</p> <ul style="list-style-type: none"> • De printer ondersteunt één standaardlade voor 250 vel en kan slechts één optionele lade bevatten (lade voor 250 of 550 vel). Daarom zijn alleen de waarden Lade 1 en Lade 2 van toepassing op uw printer • De standaardinstellingen worden ook weergegeven als de bron niet is geïnstalleerd.
<p>Lade-nr wijzigen</p> <p>Std.instell. herstellen</p> <p>Ja Nee</p>	<p>Hiermee worden alle invoerlade-instellingen teruggezet naar de standaardinstelling.</p>

Menu PPDS

Menu-item	Beschrijving
Afdrukstand Staand Liggend	Hiermee stelt u de afdrukstand in van tekst en afbeeldingen op de pagina. Opmerkingen: <ul style="list-style-type: none"> • "Staand" is de standaardinstelling. • Het menu PCL-emulatie neemt de instellingen over.
Regels per pagina 1–255	Hiermee bepaalt u het aantal regels dat op elke pagina wordt afgedrukt. Opmerkingen: <ul style="list-style-type: none"> • "64" is de standaardinstelling. • De printer stelt de ruimte tussen de regels in op basis van de instellingen voor Regels per pagina, Papierformaat en Afdrukstand. Selecteer het gewenste papierformaat en de afdrukstand voordat u het aantal regels per pagina instelt.
Regels per inch 0,25–30	Hiermee bepaalt u het aantal regels dat per inch wordt afgedrukt. Opmerkingen: <ul style="list-style-type: none"> • "6" is de standaardinstelling. • Het aantal regels per inch kan worden verhoogd of verlaagd in stappen van 0,25 inch.
Pagina-indeling Afdrukken Gehele pagina	Hiermee stelt u het logische en fysieke afdrukbare gebied van de pagina in. Opmerkingen: <ul style="list-style-type: none"> • "Afdrukken" is de standaardinstelling. De afdrukgegevens worden op dezelfde afstand van de zijde van het papier afgedrukt. • Als "Gehele pagina" is geselecteerd, worden de marges van het document berekend vanaf de linkerbovenhoek van de fysieke zijde van de pagina. • Er wordt niet buiten het afdrukbare gebied afgedrukt.
Tekenset 1 2	Hiermee stelt u een standaardtekenset voor PPDS-afdruktaken in. Opmerkingen: <ul style="list-style-type: none"> • "2" is de standaardinstelling. Tekenset 2 bestaat uit afdrukbare tekens en symbolen die worden gebruikt in talen die niet Amerikaans Engels zijn. • Als tekenset 1 is geselecteerd, worden ingestelde waarden geïnterpreteerd als printeropdrachten.
Meest gelijkend Aan Uit	Met deze instelling wordt een ontbrekend lettertype vervangen met een vergelijkbaar lettertype. Opmerking: "Aan" is de standaardinstelling. Als het gewenste lettertype niet is gevonden, gebruikt de printer een vergelijkbaar lettertype.
Lade 1 wijzigen Uit Lade 2	Hiermee configureert u de printer zodanig dat deze werkt met printersoftware of toepassingen die andere laden als papierbron hebben gedefinieerd. Opmerkingen: <ul style="list-style-type: none"> • "Uit" is de standaardinstelling. • Lade 2 wordt alleen weergegeven als deze is geïnstalleerd.
Automatisch HR na NR Aan Uit	Hiermee geeft u op of de printer automatisch een harde return (HR) moet geven na de opdracht om naar een nieuwe regel te gaan (NR) Opmerkingen: <ul style="list-style-type: none"> • "Uit" is de standaardinstelling. • Het menu PCL-emulatie neemt de instellingen over.

Menu-item	Beschrijving
Automatisch NR na HR Aan Uit	Hiermee geeft u aan of de printer automatisch een nieuwe regel (NR) uitvoert na een opdracht voor een harde return (HR). Opmerkingen: <ul style="list-style-type: none"> • "Uit" is de standaardinstelling. • Het menu PCL-emulatie neemt de instellingen over.

HTML, menu

Menu-item	Beschrijving
Lettertypenaam Antique Olive Apple Chancery Arial MT Avant Garde Bodoni Bookman Chicago Clarendon Cooper Black Copperplate Coronet Courier Eurostile Garamond Geneva Gill Sans Goudy Helvetica Hoefler Text	Intl CG Times Intl Courier Intl Univers Joanna MT Letter Gothic Lubalin Graph Marigold MonaLisa Recut Monaco New CenturySbk New York Optima Oxford Palatino Stempel Garamond Taffy Times TimesNewRoman Univers Zapf Chancery
	Hiermee stelt u het standaardlettertype voor HTML-documenten in Opmerkingen: <ul style="list-style-type: none"> • Het Times-lettertype wordt gebruikt in HTML-documenten waarin geen lettertype wordt opgegeven. • De volgende lettertypen worden alleen weergegeven als de juiste DBCS-lettertypenkaart is geïnstalleerd: HG-GothicB, MSung-Light, MD_DotumChe en MingMT-Light.

Menu-item	Beschrijving
Lettertypegrootte 1–255 pt	Hiermee stelt u de standaard lettertypegrootte voor HTML-documenten in Opmerkingen: <ul style="list-style-type: none"> • "12 pt" is de standaardinstelling. • De lettergrootte kan in stappen van 1 worden aangepast.
Schaal 1–400%	Hiermee stelt u het standaardlettertype voor HTML-documenten in Opmerkingen: <ul style="list-style-type: none"> • 100% is de standaardinstelling. • Schaling kan worden vergroot in stappen van 1%.
Afdrukstand Staand Liggend	Hiermee stelt u de afdrukstand voor HTML-documenten in Opmerking: Staand is de standaardinstelling.

Menu-item	Beschrijving
Margegrootte 8–255 mm	Hiermee stelt u de paginamarge voor HTML-documenten in Opmerkingen: <ul style="list-style-type: none"> • 19 mm is de standaardinstelling. • De margegrootte kan in stappen van 1 mm worden aangepast.
Achtergronden Niet afdrukken Afdrukken	Hiermee geeft u aan of u achtergronden in HTML-documenten wilt afdrukken Opmerking: "Afdrukken" is de standaardinstelling.

Menu Afbeelding

Menu-item	Beschrijving
Autom. aanpassen Aan Uit	Hiermee selecteert u de optimale waarden voor papierformaat, schaling en afdrukstand. Opmerkingen: <ul style="list-style-type: none"> • "Aan" is de standaardinstelling. • Als "Aan" is ingesteld, worden de instellingen voor schaling en afdrukstand voor sommige afbeeldingen genegeerd.
Inverteren Aan Uit	Hiermee keert u tweekleurige zwart-witafbeeldingen om. Opmerkingen: <ul style="list-style-type: none"> • "Uit" is de standaardinstelling. • De lettertypegrootte kan in stappen van 1 worden aangepast. • Deze instelling geldt niet voor GIF- of JPEG-afbeeldingen.
Schaling Linkerbvnhoeke verank. Meest gelijkend Midden verankeren Hgte/breedte passend Aanpassen aan hoogte Aanpassen breedte	Hiermee schaalte u de afbeelding zodat deze past op het geselecteerde papierformaat. Opmerkingen: <ul style="list-style-type: none"> • "Meest gelijkend" is de standaardinstelling. • Als "Autom. aanpassen" is ingesteld op "Aan", wordt "Schaling" automatisch ingesteld op "Meest gelijkend".
Afdrukstand Staand Liggend Staand omgekeerd Liggend omgekeerd	Hiermee stelt u de afdrukstand van een afbeelding in. Opmerking: "Staand" is de standaardinstelling.

Menu Help

Het menu Help bestaat uit Help-pagina's die in de printer zijn opgeslagen als PDF's. Deze bevatten informatie over het gebruik van de printer en over het uitvoeren van opdrachten. Elke Help-pagina kan afzonderlijk worden geselecteerd en afgedrukt, maar u kunt ook alle pagina's tegelijk afdrukken door **Alle handleidingen afdrukken** te selecteren.

Er zijn Engelse, Franse, Duitse en Spaanse vertalingen opgeslagen in de printer. Andere vertalingen zijn beschikbaar op de cd *Software en documentatie*.

Printer onderhouden

Bepaalde taken moeten regelmatig worden uitgevoerd om een optimale afdrukkwaliteit te behouden.

De buitenkant van de printer reinigen

- 1 Controleer of de printer is uitgeschakeld en de stekker van het netsnoer van de printer uit het stopcontact is getrokken.



LET OP—KANS OP ELEKTRISCHE SCHOK: Om het risico op elektrische schokken te vermijden, trekt u de stekker van het netsnoer uit het stopcontact en maakt u alle kabels los die op de printer zijn aangesloten voor u de buitenkant van de printer reinigt.

- 2 Verwijder al het papier uit de printer.
- 3 Maak een schone, stofvrije doek vochtig met water.

Let op—Kans op beschadiging: Gebruik geen schoonmaak- of wasmiddelen. Hiermee kunt u de afwerking van de printer beschadigen.

- 4 Maak alleen de buitenkant van de printer schoon.

Let op—Kans op beschadiging: Als u de binnenkant van de printer reinigt met een vochtige doek, kunt u de printer beschadigen.

- 5 Zorg ervoor dat alle gedeelten van de printer droog zijn voordat u een nieuwe afdruktaak start.

Glasplaat reinigen

Als er problemen met de afdrukkwaliteit optreden, zoals strepen op gekopieerde of gescande afbeeldingen, reinigt u de aangegeven gedeelten.

- 1 Maak een zachte, pluïsvrije doek of een papieren doekje vochtig met water.
- 2 Open de scannerklep.

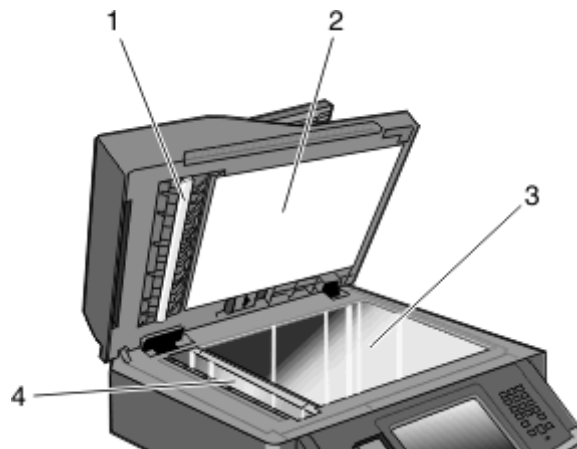

1	Witte onderzijde van de ADI-klep
2	Witte onderzijde van de scannerklep

3	Glasplaat
4	ADI-glasplaat

- 3 Veeg de aangegeven gedeelten schoon en laat ze drogen.
- 4 Sluit de scannerklep.

De scheidingsrollen van de ADI reinigen

Nadat u meer dan 50.000 exemplaren hebt gekopieerd met de ADI, moet u de scheidingsrollers reinigen.

- 1 Open de klep van de ADI.

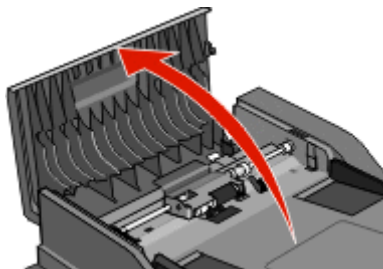

- 2 Ontgrendel de scheidingsroller.

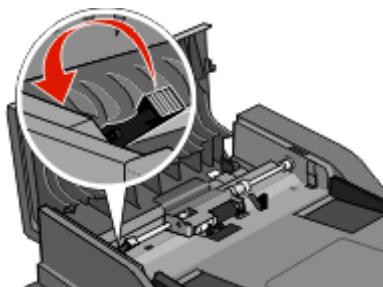

- 3 Verwijder de scheidingsroller.

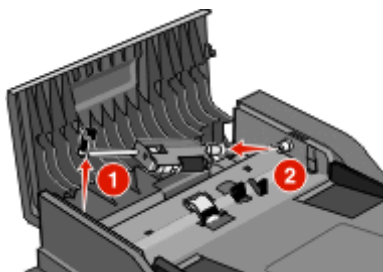

- 4 Gebruik een schone, pluisvrije doek die met water is bevochtigd om de scheidingsrollers af te vegen.

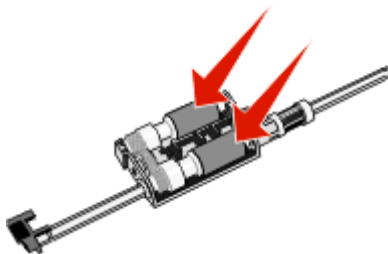

- 5 Plaats de scheidingsroller terug.

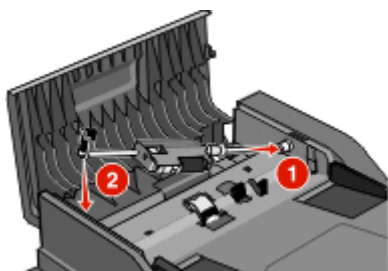

- 6 Vergrendel de scheidingsroller.

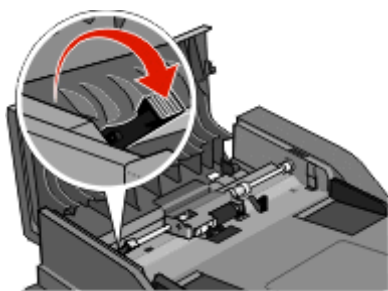

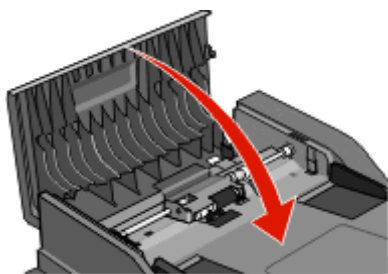

- 7 Sluit de klep van de ADI.



Scannerregistratie aanpassen

Scannerregistratie is een proces voor het uitlijnen van het scangedeelte met het papier. U kunt de scannerregistratie als volgt aanpassen:

- 1 Schakel de printer uit.
- 2 Reinig de glasplaat en het rugmateriaal.
- 3 Houd  en  ingedrukt tot de voortgangsbalk wordt weergegeven.

- 4 Laat de knoppen los.
De printer voert de opstartcyclus uit, waarna het menu **Diagnose** wordt weergegeven.
- 5 Raak de pijl-omhoog of -omlaag aan tot **Scannertest** wordt weergegeven.
- 6 Raak **Scannertest** aan.
- 7 Raak de pijl-omhoog of -omlaag aan tot **Scanner handmatig registreren** wordt weergegeven.
- 8 Raak **Scanner handmatig registreren** aan.
- 9 Raak de pijlen naar links en rechts aan om de instellingen te wijzigen.
- 10 Raak **Indienen** aan.

Supplies bewaren

Bewaar supplies in een koele, schone ruimte. Supplies moeten altijd rechtop in de originele verpakking worden bewaard tot het moment waarop ze worden gebruikt.

Stel de printersupplies niet bloot aan:

- direct zonlicht;
- temperaturen boven 35 °C;
- hoge vochtigheidsgraad (boven 80%);
- zilte lucht;
- corroderende gassen;
- grote hoeveelheden stof.

De status van supplies controleren

Er verschijnt een bericht op het display als er een vervangende supply nodig is of als er onderhoud moet worden gepleegd.

De status van supplies op het bedieningspaneel van de printer controleren

- 1 Zorg ervoor dat de printer is ingeschakeld en dat het bericht **Gereed** wordt weergegeven.
- 2 Raak **Status/Supplies** aan op het beginscherm.

Opmerking: Als **Status/Supplies** zich niet op het beginscherm bevindt, drukt u een pagina met menu-instellingen af om de status van de supplies te bekijken.

De status van supplies controleren vanaf een netwerkcomputer

Opmerking: De computer moet met hetzelfde netwerk zijn verbonden als de printer.

- 1 Typ het IP-adres van de printer in het adresveld van uw webbrowser.
Opmerking: Als u het IP-adres van de printer niet weet, drukt u een pagina met netwerkinstellingen af en zoekt u het IP-adres in het TCP/IP-gedeelte.
- 2 Klik op **Device Status (Apparaatstatus)**. De pagina Apparaatstatus wordt weergegeven waarop een overzicht van de hoeveelheid supplies wordt weergegeven.

Supplies bestellen

Let op—Kans op beschadiging: Schade die is veroorzaakt door gebruik van een accessoire of reserveonderdeel dat niet is geproduceerd door de fabrikant van deze printer, valt niet onder de garantie. Het gebruik van accessoires of reserveonderdelen die niet zijn geproduceerd door de fabrikant van deze printer kan leiden tot verminderde afdrukkwaliteit.

Opmerking: De geschatte resterende levensduur van de printersupplies is gebaseerd op gewoon papier van A4- of Letter-formaat.

Printer aangesloten op een netwerk

- 1 Typ het IP-adres van de printer in uw webbrowser om het Dell Configuration Web Tool te starten.
- 2 Klik op www.dell.com/supplies.

Printer lokaal aangesloten op een computer

- 1 Klik op  of **Start**.
- 2 Klik op **Alle programma's** of **Programma's** en selecteer de printermap in de lijst.
- 3 Selecteer **Printer Startpagina**.
- 4 Kies uw printermodel in de printerkeuzelijst.
- 5 Klik op **Toepassing voor het bijbestellen van printersupplies van Dell**.
Het venster **Order Toner Cartridges** (Toner cartridges bestellen) wordt weergegeven.
- 6 Kies uw printermodel in de lijst.
- 7 Voer de servicecode van uw Dell printer in.
Opmerking: Uw servicecode is te vinden aan de binnenzijde van de voorklep van de printer.
- 8 Klik op **Visit Dell's cartridge ordering web site** (Website van Dell bezoeken voor bestellen van cartridges).

Supplies vervangen

Tonercartridge vervangen

Wanneer de cartridge bijna leeg wordt weergegeven of wanneer de afdrukken vaag zijn, verwijdert u de tonercartridge. Schud de cartridge een aantal malen flink heen en weer, van voor naar achter en van links naar rechts, om de toner opnieuw te verdelen. Plaats de cartridge vervolgens terug en ga verder met afdrukken. Als het schudden van de cartridge niet langer helpt om de afdrukkwaliteit te verbeteren, is het tijd om de tonercartridge te vervangen.

Opmerking: Door de pagina met menu-instellingen af te drukken kunt u controleren hoeveel toner er nog ongeveer in de cartridge zit.

Vervang de tonercartridge als volgt:

- 1 Open de voorklep door op de knop aan de linkerkant van de printer te drukken en de klep te laten zakken.

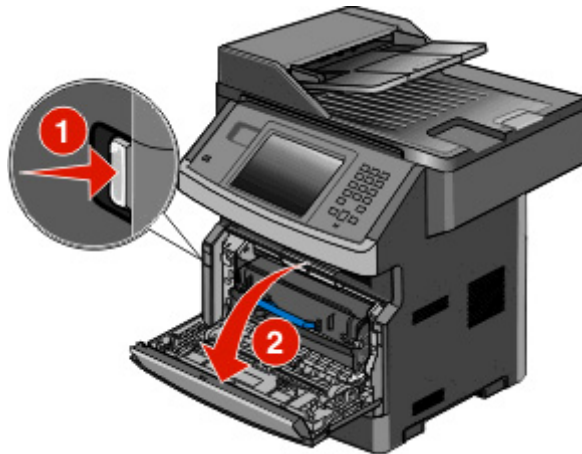

- 2 Druk op de knop aan de onderzijde van de fotoconductorkit. Trek de tonercartridge omhoog en naar buiten aan de handgreep.

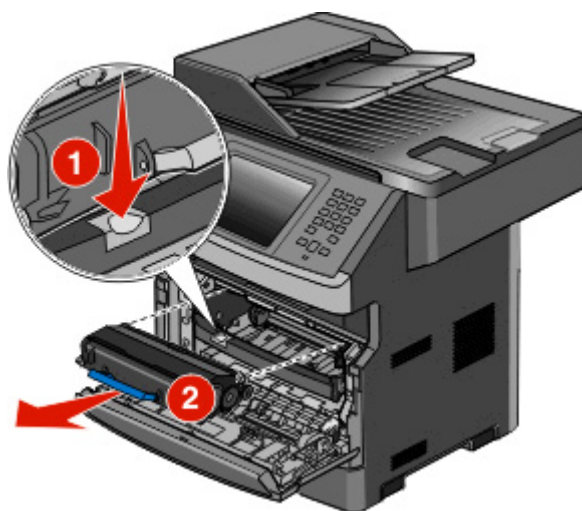

- 3 Pak de nieuwe tonercartridge uit.

Let op—Kans op beschadiging: Stel de fotoconductorkit tijdens de vervanging niet gedurende langere tijd bloot aan direct licht. Langdurige blootstelling aan licht kan tot problemen met de afdrukkwaliteit leiden.

- 4 Draai de cartridge in alle richtingen om de toner te verdelen.

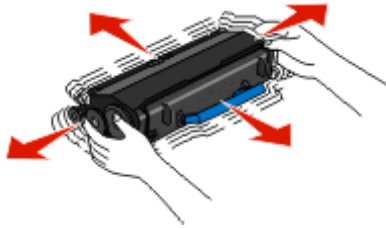

- 5 Plaats de nieuwe tonercartridge door de rollen op de tonercartridge op één lijn te brengen met de pijlen op de geleiders van de fotoconductor. Druk de cartridge zo ver mogelijk naar binnen. De cartridge *klikt* vast wanneer deze correct is geïnstalleerd.

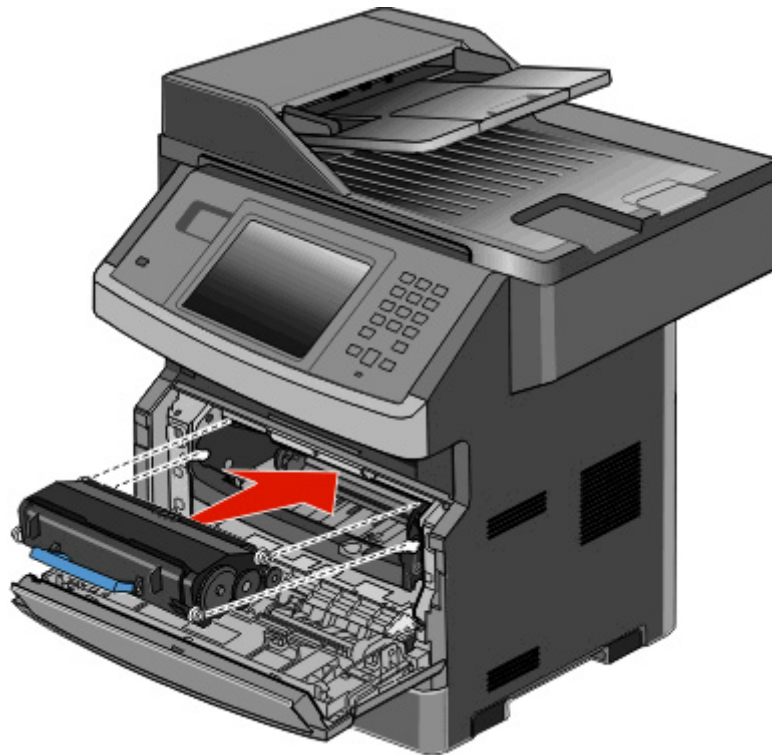

- 6 Sluit de voorklep.

Fotoconductorkit vervangen

Voordat de fotoconductorkit de maximale paginahooveelheid bereikt, wordt automatisch het bericht **84 Fc-kit bijna versleten** of **84Vervang fc-kit** weergegeven op de display. U kunt ook de status van de fotoconductorkit controleren door een pagina met menu-instellingen af te drukken.

Als **84 Fc-kit bijna versleten** of **84 Vervang fc-kit** eerst verschijnt, moet u meteen een nieuwe fotoconductorkit bestellen. Hoewel de printer correct kan blijven werken nadat de fotoconductorkit het einde van de levensduur heeft bereikt, wordt de afdrukkwaliteit aanzienlijk minder.

Opmerking: De fotoconductorkit is slechts één item.

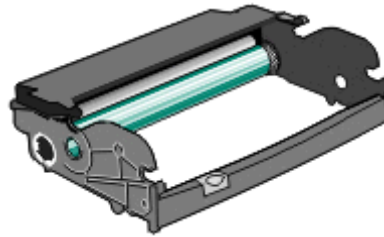

- 1 Open de voorklep door op de knop aan de linkerkzijde van de printer te drukken en laat de voorklep zakken.
- 2 Trek de fotoconductorkit en de tonercartridge samen uit de printer door aan de handgreep van de tonercartridge te trekken.

Opmerking: De fotoconductorkit en tonercartridge vormen een eenheid.

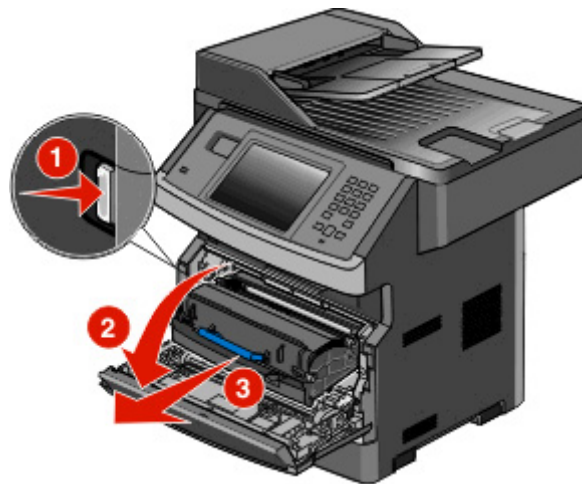

Plaats de eenheid op een vlak, schoon oppervlak.



- 3 Druk op de knop onder aan de fotoconductorkit. Pak de tonercartridge vast bij de handgreep en trek de cartridge omhoog en uit de printer.

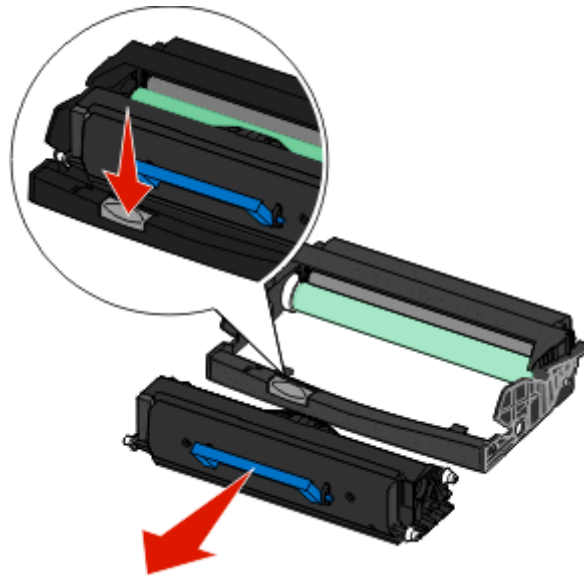

- 4 Pak de nieuwe fotoconductor uit. Raak de trommel van de fotoconductor niet aan.

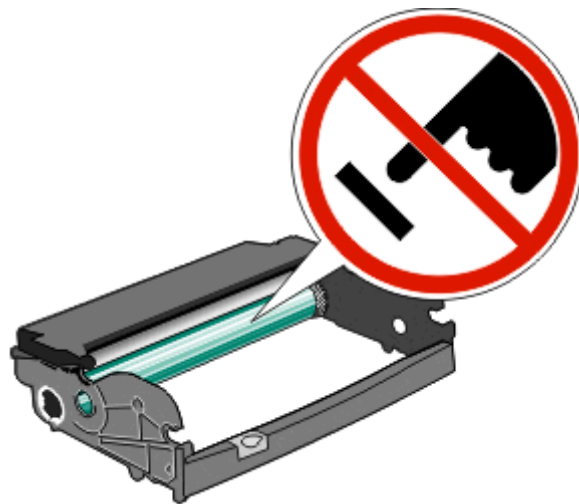

- 5 Plaats de tonercartridge in de fotoconductorkit door de rollen op de tonercartridge uit te lijnen met de geleiders. Druk op de tonercartridge tot deze *vastklikt*.

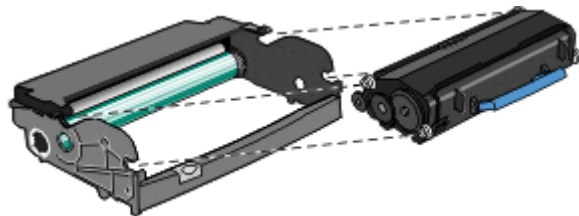

- 6 Plaats de eenheid in de printer door de pijlen op de geleiders van de eenheid uit te lijnen met de pijlen in de printer. Druk de eenheid zo ver mogelijk naar binnen.

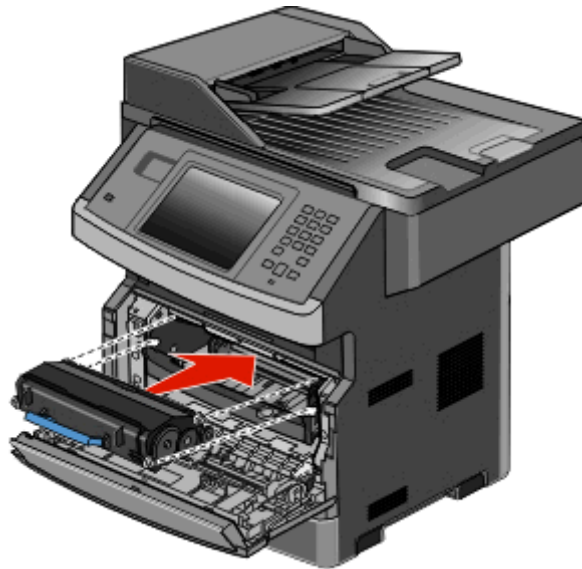

- 7 Nadat u de fotoconductorkit hebt vervangen, stelt u de teller van de fotoconductor opnieuw in. Raadpleeg de instructies die bij de nieuwe fotoconductoreenheid zijn geleverd voor het opnieuw instellen van de teller.

Let op—Kans op beschadiging: Als u de teller van de fotoconductor opnieuw instelt zonder fotoconductor te vervangen, kan de printer beschadigd raken en komt de garantie te vervallen.

- 8 Sluit de voorklep.

Dell-producten recyclen

Dell-producten voor recycling retourneren:

- 1 Ga naar onze website op www.dell.com/recycle.
- 2 Selecteer uw land in de lijst.
- 3 Volg de instructies op het beeldscherm.

De printer verplaatsen naar een andere locatie

Let op—Kans op beschadiging: schade aan de printer door onjuist transport valt niet onder de garantie.

⚠ LET OP—KANS OP LETSEL: de printer weegt meer dan 18 kg en moet door twee of meer getrainde personeelsleden worden verplaatst.

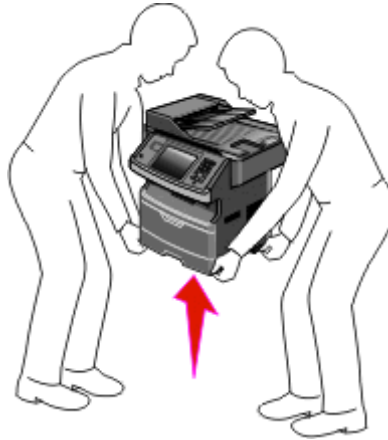

⚠ LET OP—KANS OP LETSEL: volg deze richtlijnen om te voorkomen dat u zich bezeert of dat de printer beschadigd raakt.

- Schakel de printer uit met de aan/uit-knop en haal de stekker uit het stopcontact.
- Maak alle snoeren en kabels los van de printer voordat u de printer verplaatst.
- Gebruik bij het tillen van de printer de handgrepen aan de zijkanten.
- Let erop dat uw vingers zich niet onder de printer bevinden wanneer u het apparaat neerzet.
- Voordat u de printer instelt, dient u ervoor te zorgen dat er voldoende ruimte vrij is rondom de printer. Zie “Een locatie voor de printer selecteren” op pagina 19 voor meer informatie.

U kunt de printer probleemloos verplaatsen als u de volgende voorzorgsmaatregelen neemt:

- Als de printer wordt verplaatst op een transportwagentje, moet de oppervlakte van het wagentje groot genoeg zijn om de gehele onderzijde van de printer te ondersteunen.
- Houd de printer rechtop.
- Vermijd schokken.

De printer vervoeren

Als u de printer wilt vervoeren, dient u de originele verpakking te gebruiken of te bellen met de winkel waar u de printer hebt gekocht voor de benodigde verpakkingsmaterialen.

Beheerdersondersteuning

De Embedded Web Server gebruiken

Als de printer op een netwerk is geïnstalleerd, is de Embedded Web Server beschikbaar voor een aantal verschillende functies, waaronder:

- Een virtuele display van het bedieningspaneel van de printer weergeven
- De status van de printersupplies controleren
- Printerinstellingen configureren
- De netwerkinstellingen configureren
- Rapporten bekijken

Typ het IP-adres van de printer in het adresveld van uw webbrowser om de Embedded Web Server te openen.

Apparaatstatus controleren

Het is mogelijk vanuit de pagina apparaatstatus van de Embedded Web Server de lade-instellingen, de hoeveelheid toner in de tonercartridge, het percentage resterende levensduur van de fotoconductorkit en de capaciteit van bepaalde printeronderdelen weer te geven. U kunt als volgt de apparaatstatus openen:

- 1 Typ het IP-adres van de printer in het adresveld van uw webbrowser.

Opmerking: als u het IP-adres van de printer niet weet, drukt u een pagina met netwerkinstellingen af en zoekt u het IP-adres in het TCP/IP-gedeelte.

- 2 Klik op de tab **Apparaatstatus**.

E-mailmeldingen instellen

U kunt instellen dat de printer een e-mailbericht verzendt wanneer supplies op raken of wanneer het papier moet worden vervangen, toegevoegd of verwijderd.

U stelt als volgt e-mailmeldingen in:

- 1 Typ het IP-adres van de printer in het adresveld van uw webbrowser.

Opmerking: Als u het IP-adres van de printer niet weet, drukt u een netwerkconfiguratiepagina af en zoekt u het IP-adres op in het TCP/IP-gedeelte.

- 2 Klik op **Settings (Instellingen)**.
- 3 Klik bij Overige instellingen op **E-mail Alert Setup (Instellingen e-mailmeldingen)**.
- 4 Selecteer de te melden items en voer het e-mailadres in.
- 5 Klik op **Submit (Verzenden)**.

Opmerking: neem contact op met de systeembeheerder om de e-mailserver in te stellen.

Rapporten bekijken

U kunt een aantal rapporten bekijken vanuit de Embedded Web Server. Deze rapporten zijn handig voor het bepalen van de status van de printer, het netwerk en de supplies.

U kunt als volgt de rapporten van een netwerkprinter bekijken:

- 1 Typ het IP-adres van de printer in het adresveld van uw webbrowser.



Opmerking: Als u het IP-adres van de printer niet weet, drukt u een netwerkconfiguratiepagina af en zoekt u het IP-adres op in het TCP/IP-gedeelte.

- 2 Klik op **Rapporten** en klik vervolgens op het type rapport dat u wilt bekijken.

Fabrieksinstellingen herstellen

Als u een lijst van de huidige menu-instellingen wilt behouden voor naslagdoeleinden, druk dan een pagina met menu-instellingen af voordat u de fabrieksinstellingen herstelt. Zie “Pagina met menu-instellingen afdrukken” op pagina 52 voor meer informatie.

Let op—Kans op beschadiging: Door de fabrieksinstellingen te herstellen, worden alle printerinstellingen opnieuw op de standaardfabriekswaarden ingesteld. Uitzonderingen zijn: de weergavetaal, de aangepaste formaten en berichten en de instellingen voor de menu's Netwerk/Poort. Downloads die zijn opgeslagen in het RAM-geheugen worden verwijderd. Geladen bronnen die zijn opgeslagen in het flashgeheugen of op de vaste schijf van de printer worden niet verwijderd.

- 1 Zorg ervoor dat de printer is ingeschakeld en dat het bericht **Gereed** wordt weergegeven.
- 2 Raak  aan op het beginscherm.
- 3 Raak **Settings (Instellingen)** aan.
- 4 Raak **General Settings (Algemene instellingen)** aan.
- 5 Raak de pijl-omlaag herhaaldelijk aan tot **Fabrieksinstellingen** wordt weergegeven.
- 6 Raak de linker- of rechterpijl aan tot **Nu herstellen** wordt weergegeven.
- 7 Raak **Submit (Indienen)** aan.
- 8 Raak  aan.

Papierstoringen verhelpen

Als u zorgvuldig papier selecteert en correct plaatst, kunt u de meeste papierstoringen voorkomen. Als er toch papier vastloopt, voert u de stappen uit die in dit gedeelte worden beschreven.

Als u een papierstoring wilt verhelpen en verder wilt gaan met afdrucken, drukt u op **Doorgaan**. Als de functie voor herstel na storing is ingesteld op Aan, wordt er een nieuw exemplaar van de vastgelopen pagina afgedrukt. Als de functie voor herstel na storing is ingesteld op Auto, wordt er een nieuw exemplaar van de vastgelopen pagina afgedrukt als er voldoende printergeheugen beschikbaar is.

Informatie over storingsberichten en -locaties

Opmerking: Om het bericht te doen verdwijnen, dient al het papier of bijzonder afdrukmateriaal uit de papierbaan te worden verwijderd.

Open alle kleppen en verwijder de lade zodat u bij de gebieden kunt waar het afdrukmateriaal is vastgelopen. In de volgende afbeelding worden de gebieden weergegeven waar het vastgelopen papier zich zou kunnen bevinden:

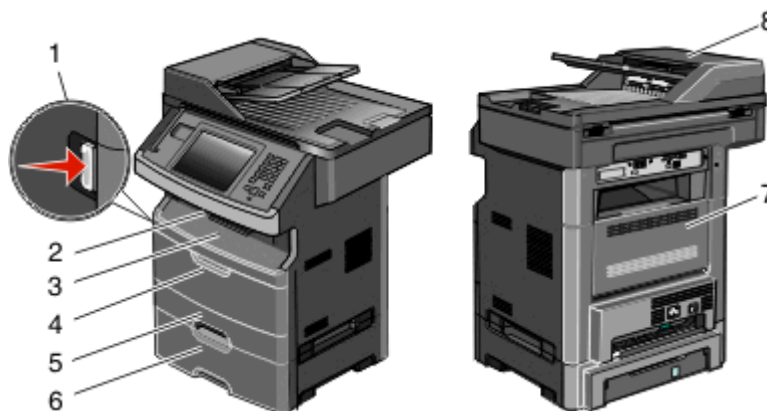

Toegangspunt	Beschrijving
1	Druk op de knop om de voorklep te openen. Binnen bevinden zich de tonercartridge en de fotoconductorkit.
2	Standaarduitvoerlade
3	Voorklep
4	Klep handmatige invoer of universeellader
5	Standaardlade voor 250 vel (lade 1)
6	Optionele lade voor 550 vel (lade 2)
7	Achterklep
8	Automatische documentinvoer (ADI)

Nummers van storingsberichten en informatie over hoe u papierstoringen kunt oplossen.

Storingsnummer	Toegang tot het vastgelopen papier
200-201	Probeer een van de volgende opties: <ul style="list-style-type: none"> • Verwijder lade 1. • Open de voorklep en verwijder vervolgens de fotoconductor.
202	Open de voorklep en vervolgens de achterklep.
231	Open de voorklep en vervolgens de achterklep.
233	Verwijder lade 1 en druk vervolgens op de hendel. Opmerking: U kunt het vastgelopen papier ook verwijderen door eerst de voorklep en vervolgens de achterklep te openen.
234	Probeer een van de volgende opties: <ul style="list-style-type: none"> • Open de voorklep en vervolgens de achterklep. • Verwijder lade 1 en druk vervolgens op de hendel.
235	Verwijder het vastgelopen papier uit de standaarduitvoerlande.
240-249	Verwijder lade 2.
250	Open de klep van de universeellader.
251	Open de klep van de universeellader.
290-295	Probeer een van de volgende opties: <ul style="list-style-type: none"> • Open de klep van de ADF en verwijder de scheidingsroller. • Open de klep van de scanner. • Verwijder de ADF-lade.

Papierstoring 200 en 201

 **LET OP—HEET OPPERVLAK:** De binnenkant van de printer kan heet zijn. Om letsel te voorkomen, moet u een heet oppervlak eerst laten afkoelen voordat u het aanraakt.

- 1 Trek de lade volledig naar buiten.

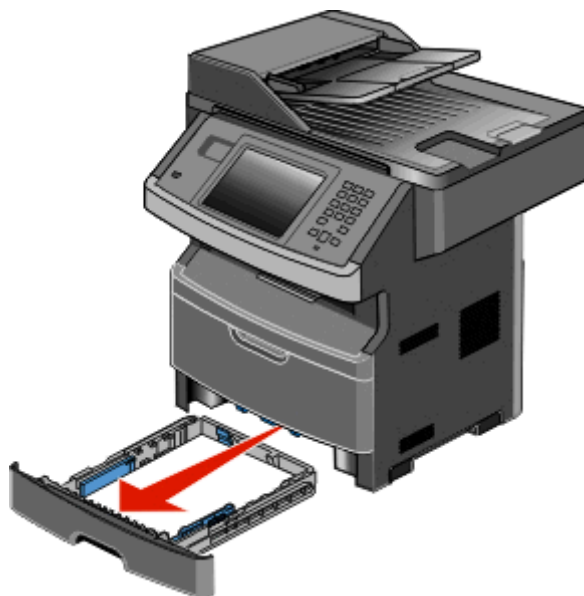

- 2 Verwijder eventueel vastgelopen papier dat u hier ziet.

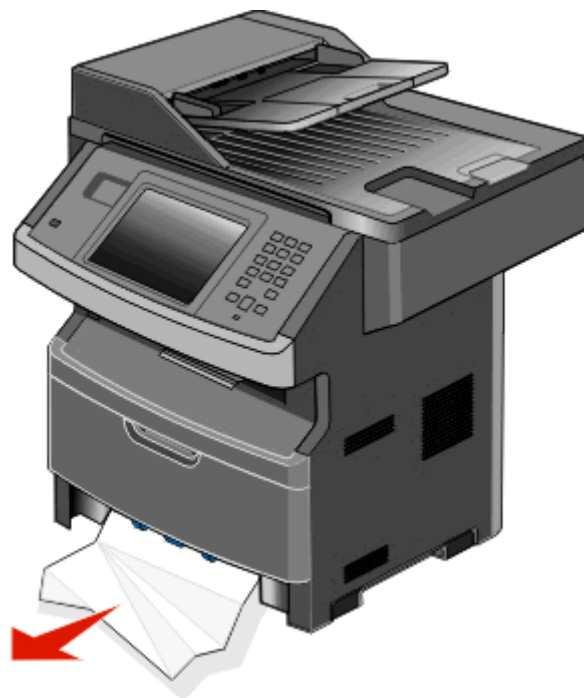

- 3 Als u de storing niet ziet, opent u de voorklep en verwijdt u de fotoconductorkit en de tonercartridge.

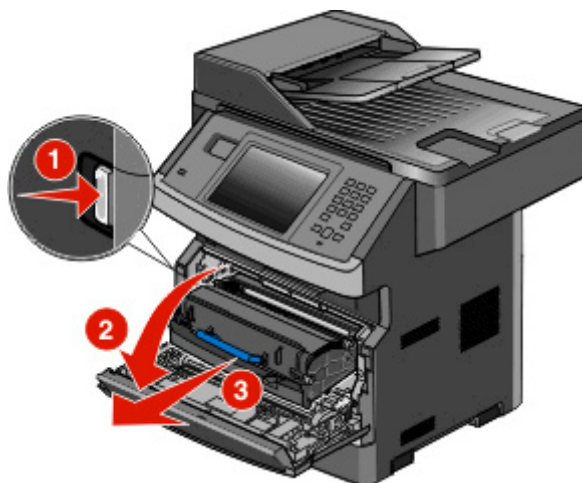

- 4 Til de flap aan de voorzijde van de printer op en verwijder eventueel vastgelopen papier.

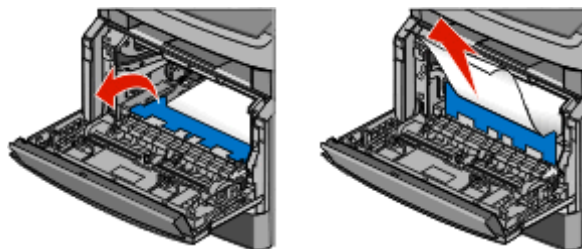

- 5 Wanneer u geen vastgelopen papier ziet, opent u de achterklep.

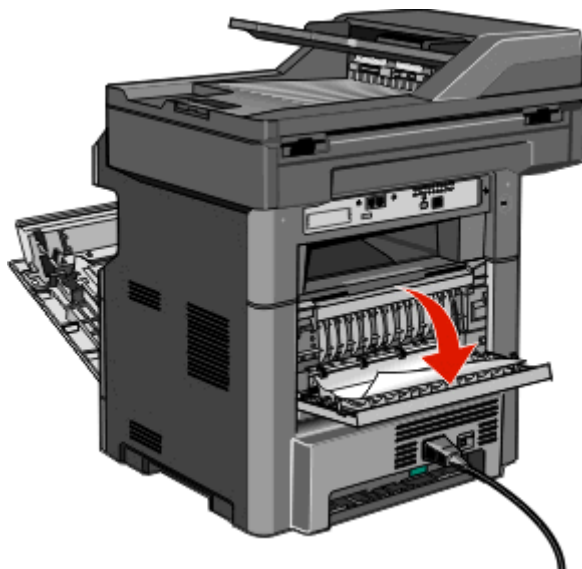

- 6 Verwijder het vastgelopen papier.

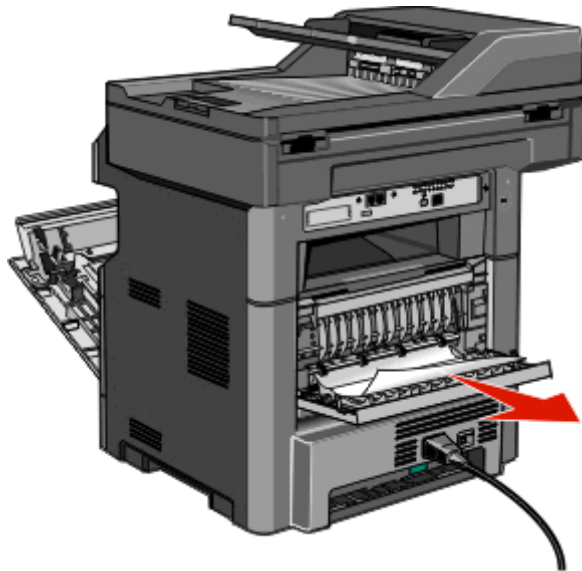

- 7 Sluit de achterklep.
- 8 Plaats de fotoconductorkit en de tonercartridge.
- 9 Sluit de voorklep.
- 10 Raak **Continue (Doorgaan)** aan.

202 Papier vast

Raak **Status/Supplies** om de plaats van de storing te identificeren. Als het papier uit de printer wordt gevoerd, trekt u het papier naar buiten en raakt u **Continue (Doorgaan)** aan.

Doe het volgende wanneer het papier niet uit de printer komt:

- 1 Trek de achterklep omlaag.

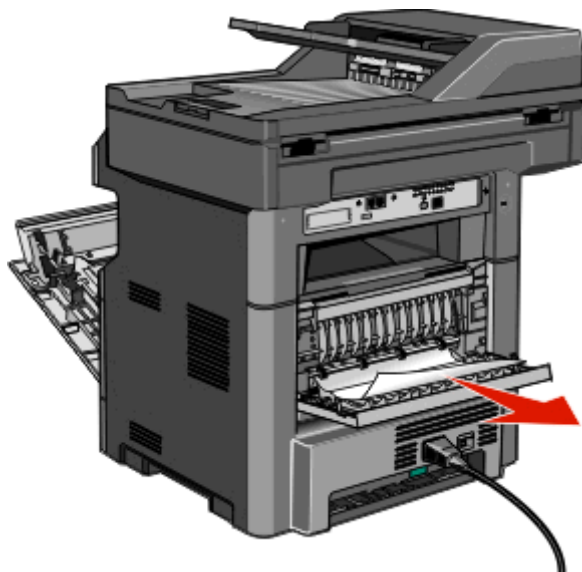

- 2 Verwijder het vastgelopen papier.
- 3 Sluit de achterklep.
- 4 Raak **Continue (Doorgaan)** aan.

231 papierstoring

 **LET OP—HEET OPPERVLAK:** Het binnenste van de printer is mogelijk erg warm. Om letsel te voorkomen, moet u een heet oppervlak eerst laten afkoelen voordat u het aanraakt.

- 1 Open de voorklep.

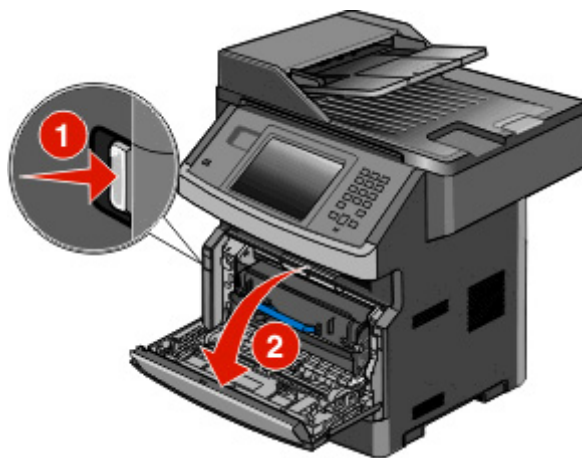

- 2 Open de achterklep.
- 3 Verwijder het vastgelopen papier.

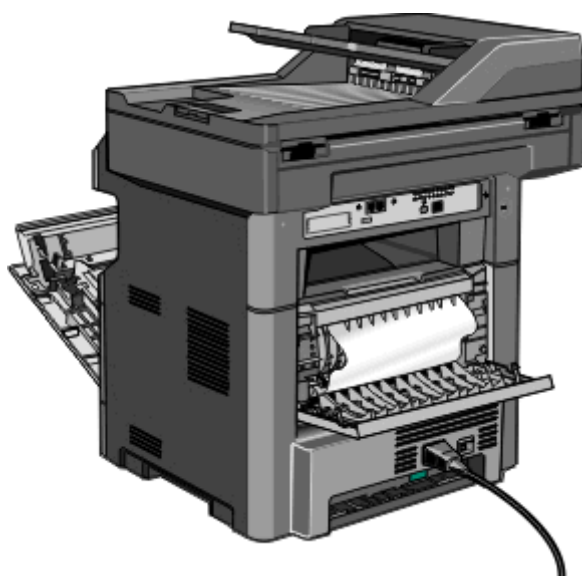

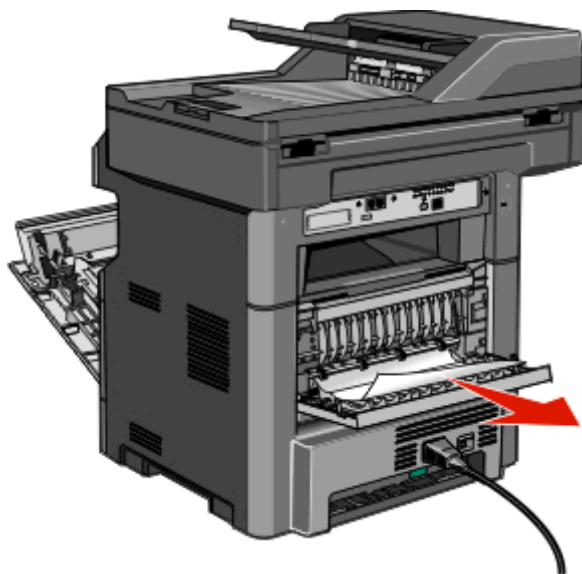

- 4 Sluit de achterklep.
- 5 Sluit de voorklep.
- 6 Raak **Doorgaan** aan.

233 papierstoring

- 1 Verwijder de lade uit de printer.

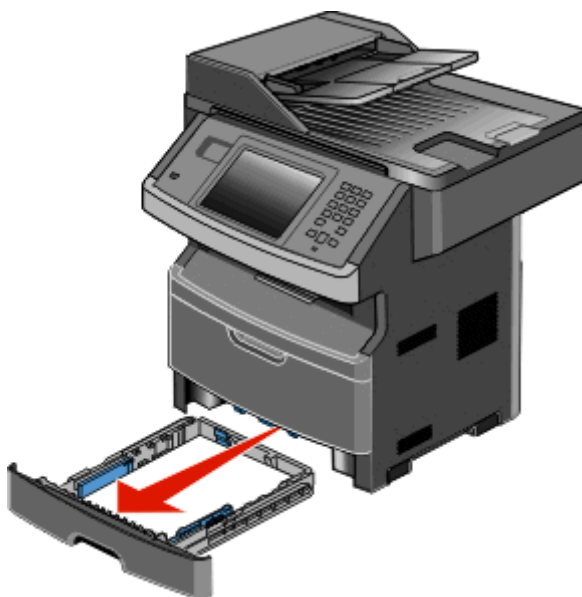

2 Zoek de afgebeelde hendel en trek deze omlaag om de vastgelopen vellen vrij te geven en te verwijderen.

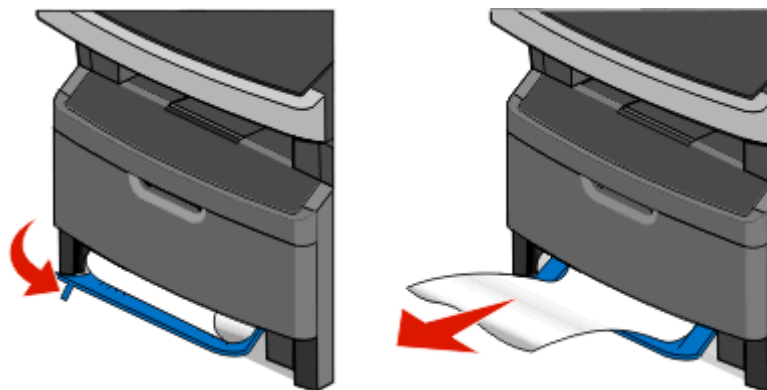

3 Plaats de lade.

4 Raak **Doorgaan** aan.

Als de storing hierna niet is opgelost, volgt u de stappen in “231 papierstoring” op pagina 246.

234 papierstoring

Er zijn een of meerdere storingen in het duplexgedeelte van de printer. Als u alle vastgelopen vellen wilt zoeken en verwijderen, volgt u de stappen in:

- “231 papierstoring” op pagina 246
- “233 papierstoring” op pagina 247

235 Papier vast

1 Trek het vastgelopen vel voorzichtig uit de standaarduitvoerlade.

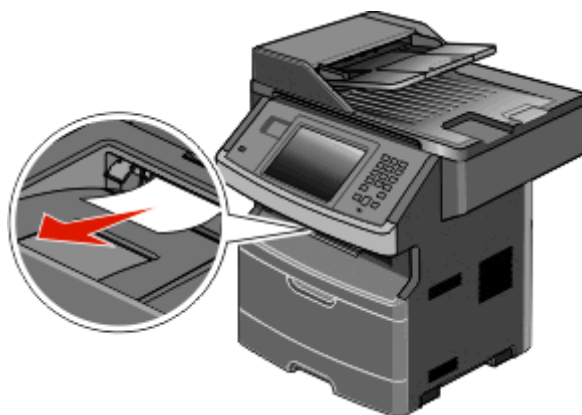

2 Raak **Continue (Doorgaan)** aan.

240-249 papierstoringen

- 1 Raak **Status/Supplies** aan om de locatie van de storing vast te stellen.
- 2 Trek de standaardlade naar buiten.
- 3 Verwijder vastgelopen papier.



- 4 Plaats de lade en raak dan **Doorgaan** aan.
- 5 Als het storingsbericht niet verdwijnt, trekt u de optionele laden naar buiten.
- 6 Verwijder het vastgelopen papier en sluit de laden.
- 7 Raak **Doorgaan** aan.

250: papierstoring

- 1 Raak **Status/Supplies** aan om de locatie van de storing vast te stellen.
- 2 Verwijder het papier uit de universeellader.

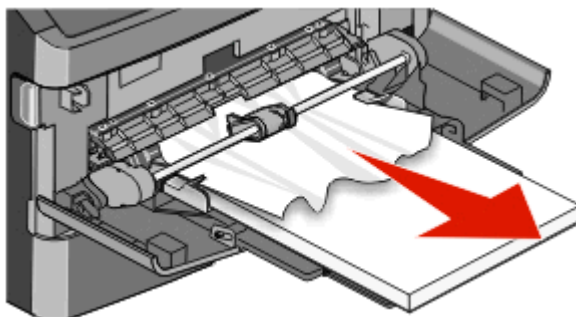

- 3 Buig de vellen papier enkele malen om deze los te maken en waaier ze vervolgens uit. Vouw of kreuk het papier niet. Maak een rechte stapel op een vlakke ondergrond.
- 4 Plaats het papier in de universeellader.
- 5 Schuif de papiergeleider naar de binnenkant van de lade totdat de geleider licht tegen de rand van het papier drukt.

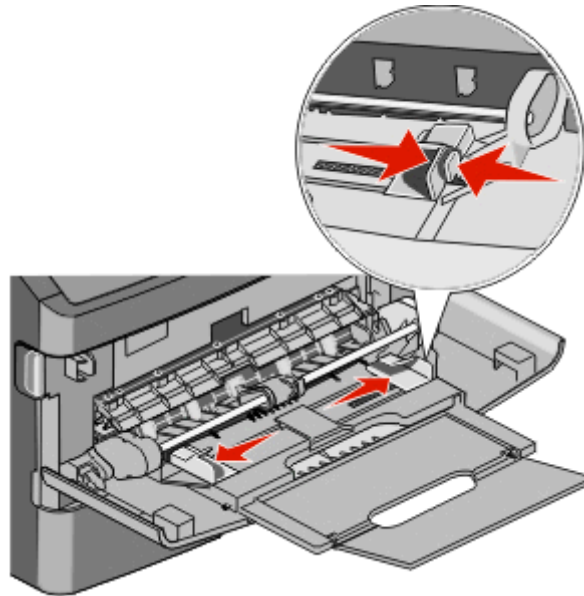

- 6 RaakContinue (Doorgaan)aan.

251 Papier vast

Een vel papier is niet ingevoerd vanuit de universeellader. Als het papier zichtbaar is, trekt u dit voorzichtig naar buiten.

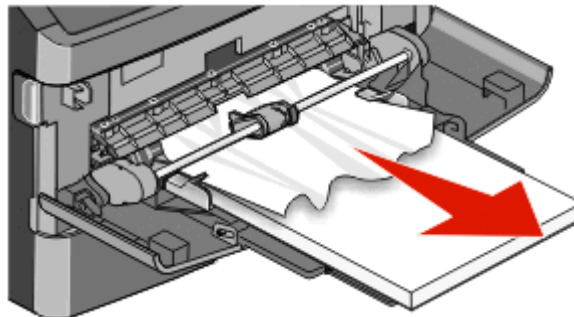

Voer de volgende stappen uit als het vel niet zichtbaar is:

- 1 Open de voorklep en verwijder de fotoconductorkit en de tonercartridge.

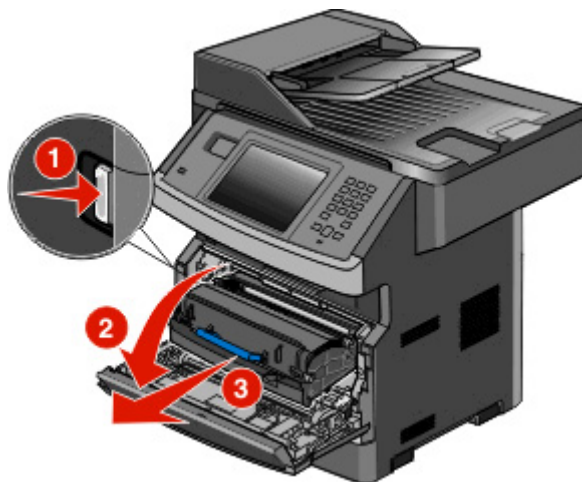

- 2 Til de flap aan de voorzijde van de printer op en verwijder eventueel vastgelopen papier.

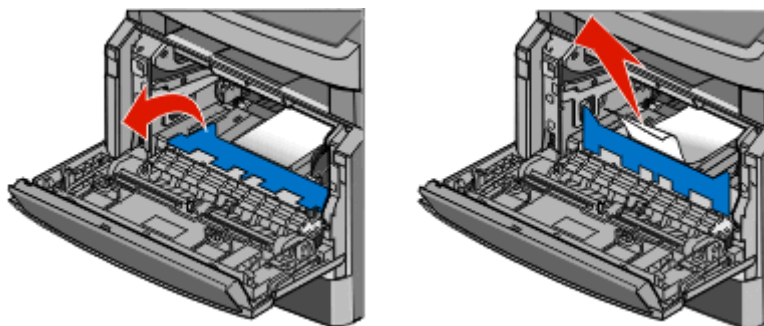

- 3 Plaats de fotoconductoreenheid en de tonercartridge terug.
- 4 Sluit de voorklep.
- 5 Raak **Continue (Doorgaan)** aan.

290–294 papierstoringen

Storingen onder de ADI-klep verhelpen

- 1 Verwijder alle originelen uit de ADI.
- 2 Open de klep van de ADF.

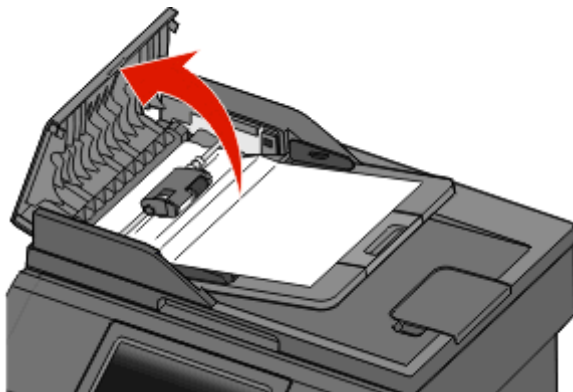

- 3 Ontgrendel de scheidingsroller.

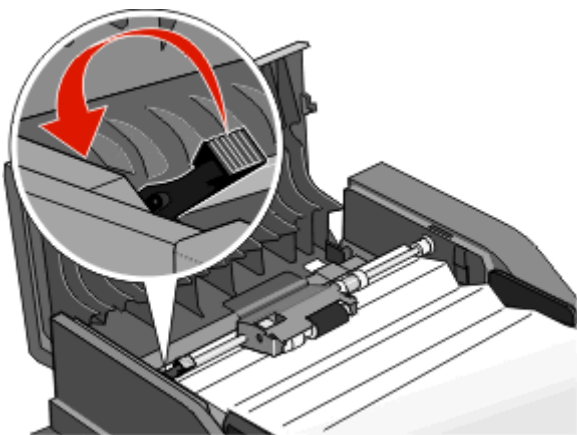

- 4 Verwijder de scheidingsroller.

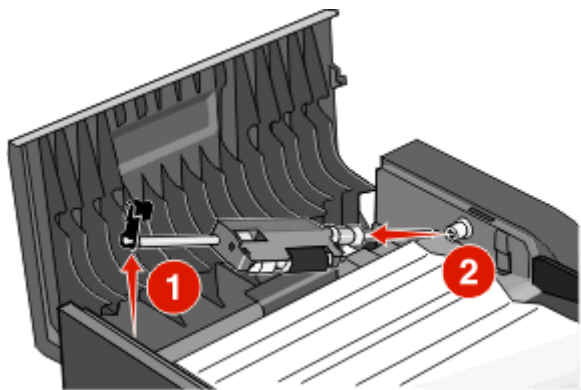

5 Verwijder het vastgelopen papier.

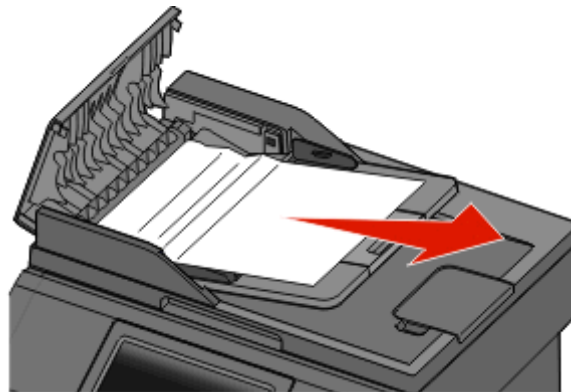

6 Plaats de scheidingsroller terug.

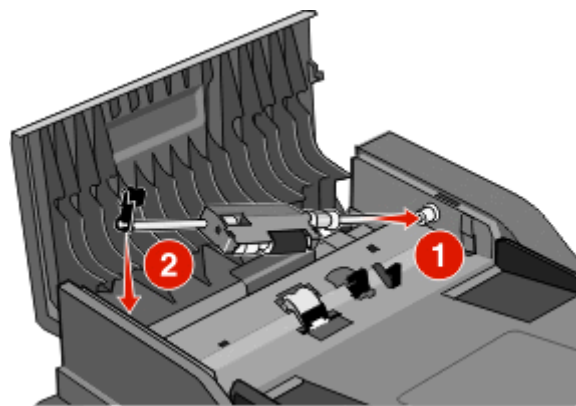

7 Vergrendel de scheidingsroller.

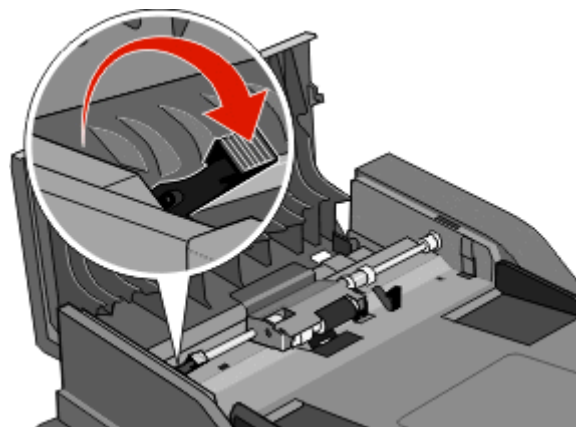

8 Sluit de klep van de ADI.

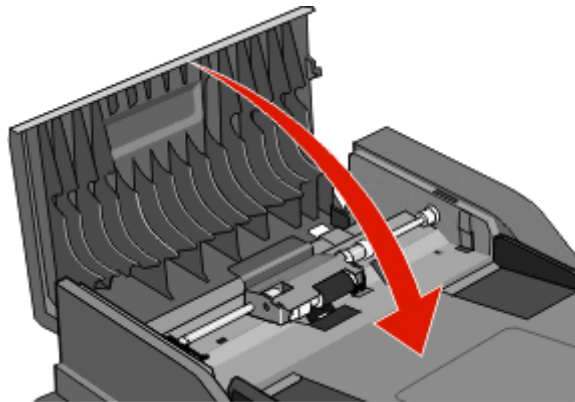

9 Raak **Doorgaan** aan.

ADI-storingen verhelpen door de klep van de scanner op te tillen

1 Open de klep van de scanner en verwijder vastgelopen pagina's.

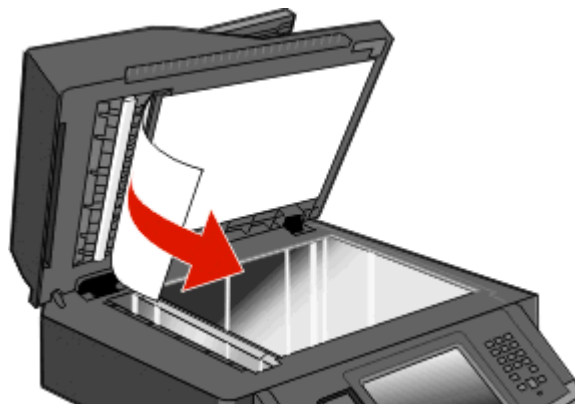

2 Raak **Doorgaan** aan.

Storingen in de ADI-duplexeenheid verhelpen

Wanneer u een dubbelzijdige kopie maakt in de ADI en het originele document loopt vast, kunt u de volgende stappen volgen om de storing te verhelpen:

- 1 Verwijder de ADI-invoerlade.

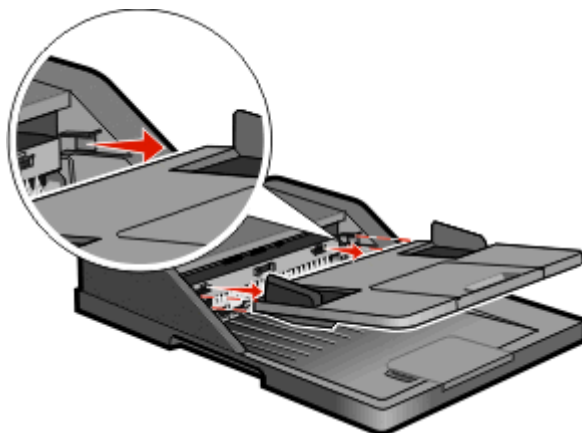

- 2 Trek het vastgelopen papier aan de onderkant van het papier uit de printer om het te verwijderen.

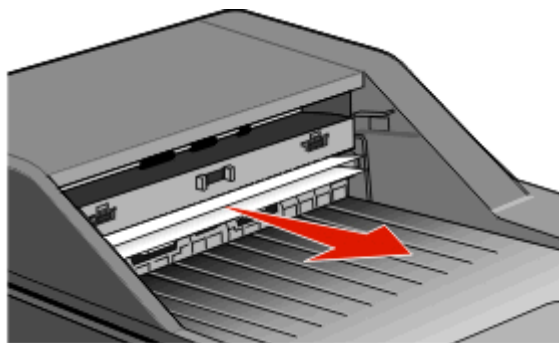

- 3 Plaats de ADI-papierlade terug.

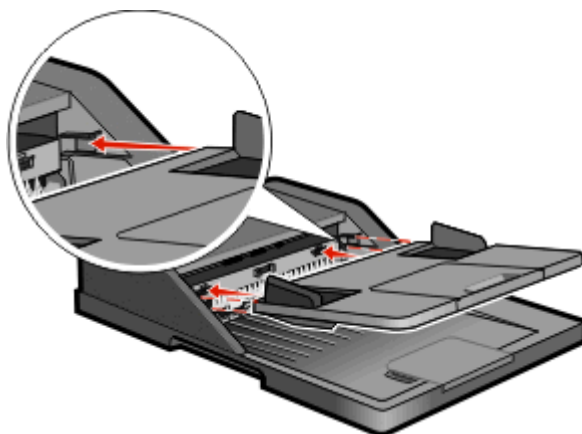

- 4 Raak **Doorgaan** aan.

Problemen oplossen

Eenvoudige printerproblemen oplossen

Als er algemene printerproblemen zijn of als de printer niet reageert, controleert u het volgende:

- Het netsnoer is goed aangesloten op de printer en op een geaard stopcontact.
- het stopcontact niet is uitgeschakeld met behulp van een schakelaar of stroomonderbreker;
- De printer niet is aangesloten op een spanningsbeveiliging, een UPS of een verlengsnoer.
- Andere elektrische apparatuur die op het stopcontact is aangesloten, werkt.
- De printer is ingeschakeld. Controleer de aan/uit-schakelaar.
- de printerkabel goed is aangesloten op de printer en op de hostcomputer, en op de afdrukserver, optie of een ander netwerkapparaat.
- Alle opties zijn correct geïnstalleerd.
- De instellingen voor het printerstuurprogramma zijn correct.

Zodra u dit alles hebt gecontroleerd, zet u de printer uit. Wacht minimaal 10 seconden en zet de printer vervolgens weer aan. In veel gevallen is het probleem dan verdwenen.

Display op het bedieningspaneel van de printer is leeg of er worden alleen ruitjes weergegeven

De zelftest van de printer is mislukt. Zet de printer uit, wacht ongeveer 10 seconden en zet de printer weer aan.

Als **Geveed** niet worden weergegeven, zet u de printer uit en neemt u contact op met de klantenondersteuning.

Printerberichten

Wijzig <invoerbron> in <Aangepaste soortnaam>

U kunt de huidige papierbron wijzigen voor de rest van de afdruktaak. De opgemaakte pagina wordt dan afgedrukt op het papier dat in de geselecteerde lade is geladen. Hierdoor kunnen tekstfragmenten of afbeeldingen worden afgekapt. Probeer een van de volgende opties:

- Selecteer de papierlade met het juiste papierformaat of de juiste papiersoort.
- Raak **Huidige gebruiken [bron]** aan als u het bericht wilt negeren en de geselecteerde lade voor de afdruktaak wilt gebruiken.
- Raak **Doorgaan** aan om door te gaan met de taak als het juiste formaat en de juiste soort papier in de lade zijn geplaatst en als dit formaat en deze soort in het menu Papier op het bedieningspaneel van de printer zijn opgegeven.
Opmerking: Als u Doorgaan aanraakt als zich geen papier in de lade bevindt, wordt taak niet voortgezet.
- Raak **Taak annuleren** aan als u de huidige taak wilt annuleren.

Wijzig <invoerbron> in <Aangepaste reeks>

U kunt de huidige papierbron wijzigen voor de rest van de afdruktaak. De opgemaakte pagina wordt dan afgedrukt op het papier dat in de geselecteerde lade is geladen. Hierdoor kunnen tekstfragmenten of afbeeldingen worden afgekapt. Probeer een van de volgende opties:

- Selecteer de papierlade met het juiste papierformaat of de juiste papiersoort.
- Raak **Huidige gebruiken [bron]** aan als u het bericht wilt negeren en de geselecteerde lade voor de afdruktaak wilt gebruiken.
- Raak **Doorgaan** aan om door te gaan met de taak als het juiste formaat en de juiste soort papier in de lade zijn geplaatst en als dit formaat en deze soort in het menu Papier op het bedieningspaneel van de printer zijn opgegeven.

Opmerking: Als u Doorgaan aanraakt als zich geen papier in de lade bevindt, wordt taak niet voortgezet.

- Raak **Taak annuleren** aan als u de huidige taak wilt annuleren.

Vervang <invoerbron> door <formaat>

U kunt de huidige papierbron wijzigen voor de rest van de afdruktaak. De opgemaakte pagina wordt dan afgedrukt op het papier dat in de geselecteerde lade is geladen. Hierdoor kunnen tekstfragmenten of afbeeldingen worden afgekapt. Probeer een van de volgende opties:

- Selecteer de papierlade met het juiste papierformaat of de juiste papiersoort.
- Raak **Huidige gebruiken [bron]** aan als u het bericht wilt negeren en de geselecteerde lade voor de afdruktaak wilt gebruiken.
- Raak **Doorgaan** aan om door te gaan met de taak als het juiste formaat en de juiste soort papier in de lade zijn geplaatst en als dit formaat en deze soort in het menu Papier op het bedieningspaneel van de printer zijn opgegeven.

Opmerking: Als u Doorgaan aanraakt als zich geen papier in de lade bevindt, wordt taak niet voortgezet.

- Raak **Taak annuleren** aan als u de huidige taak wilt annuleren.

Vervang <invoerbron> door <soort> <formaat>

U kunt de huidige papierbron wijzigen voor de rest van de afdruktaak. De opgemaakte pagina wordt dan afgedrukt op het papier dat in de geselecteerde lade is geladen. Hierdoor kunnen tekstfragmenten of afbeeldingen worden bijgesneden. Probeer een van de volgende oplossingen:

- Selecteer de papierlade met het juiste papierformaat of de juiste papiersoort.
- Raak **Huidige [bron] gebruiken** aan als u het bericht wilt negeren en de geselecteerde lade voor de afdruktaak wilt gebruiken.
- Raak **Doorgaan** aan om door te gaan met de taak als het juiste formaat en de juiste papiersoort in de lade zijn geplaatst en als dit formaat en deze soort zijn opgegeven in het menu Papier van het bedieningspaneel van de printer.

Opmerking: als u Doorgaan aanraakt als er geen papier in de lade is geplaatst, wordt de taak niet voortgezet.

- Raak **Taak annuleren** aan als u de huidige taak wilt annuleren.

Controleer aansluiting invoerlade <x>

Probeer een of meer van de volgende oplossingen:

- Schakel de printer uit en vervolgens weer in.

Als de fout een tweede keer optreedt:

- 1 Zet de printer uit.
- 2 Haal de stekker van het netsnoer uit het stopcontact.
- 3 Verwijder de lade.
- 4 Plaats de lade terug.
- 5 Steek de stekker van het netsnoer in een goed geaard stopcontact.
- 6 Start de printer opnieuw op.

Als de fout opnieuw optreedt:

- 1 Zet de printer uit.
 - 2 Haal de stekker van het netsnoer uit het stopcontact.
 - 3 Verwijder de lade.
 - 4 Neem contact op met de klantenservice.
- Druk op **Continue (Doorgaan)** om het bericht te wissen en door te gaan met afdrucken zonder de lade te gebruiken.

Sluit klep of plaats cartridge

De cartridge ontbreekt of is niet juist geïnstalleerd. Plaats de cartridge en sluit alle kleppen.

Sluit voorklep

Sluit de voorklep van de printer.

Schijf corrupt

De printer heeft geprobeerd om een beschadigde vaste schijf te herstellen, maar de vaste schijf kon niet worden gerepareerd. De vaste schijf moet opnieuw worden geformatteerd.

Druk op **Reformat disk (Schijf opnieuw formatteren)** om de vaste schijf opnieuw te formatteren en het bericht te wissen.

Opmerking: Als u de schijf opnieuw formatteert, worden alle momenteel opgeslagen bestanden van de schijf verwijderd.

SMTP-server is niet ingesteld. Raadpleeg de systeembeheerder.

Er is een fout opgetreden op de SMTP-server of de SMTP-server is niet correct geconfigureerd. Raak **Continue (Doorgaan)** aan om het bericht te wissen. Neem contact op met uw systeembeheerder als het bericht opnieuw wordt weergegeven.

Geen analoge tel.lijn aangesloten op de modem: fax is uitgeschakeld.

De printer detecteert geen analoge telefoonlijn. Hierdoor is de fax uitgeschakeld. Sluit de printer op een analoge telefoonlijn aan.

Geheugen vol: kan geen faxen afdrukken

Er is onvoldoende geheugen om de faxtaak af te drukken.

Druk op **Continue (Doorgaan)** om het bericht te wissen zonder af te drukken. Nadat de printer opnieuw is opgestart, zal worden geprobeerd faxen in de wachtrij af te drukken.

Faxgeheugen vol

Er is onvoldoende geheugen om de faxtaak te verzenden.

Druk op **Continue (Doorgaan)** om het bericht te wissen.

Faxpartitie werkt niet. Waarschuw uw systeembeheerder.

De faxpartitie lijkt beschadigd te zijn. Probeer een of meer van de volgende oplossingen:

- Druk op **Continue (Doorgaan)** om het bericht te wissen.
- Stel de printer opnieuw in door de printer uit en weer in te schakelen. Neem contact op met uw systeembeheerder als het bericht opnieuw wordt weergegeven.

Faxserver 'Volgens indeling' is niet ingesteld. Raadpleeg de systeembeheerder.

De printer bevindt zich in de faxservermodus, maar de instellingen van de faxserver zijn niet voltooid.

Probeer een of meer van de volgende oplossingen:

- Druk op **Continue (Doorgaan)** om het bericht te wissen.
- Voltooi de faxserverinstellingen. Neem contact op met uw systeembeheerder als het bericht opnieuw wordt weergegeven.

Sommige taken in wacht zijn niet hersteld

Raak **Continue (Doorgaan)** aan om de aangegeven taak te verwijderen.

Opmerking: Sommige wachttaken worden niet hersteld. Deze blijven op de vaste schijf opgeslagen en zijn niet toegankelijk.

37 Onvoldoende geheugen, sommige wachttaken worden niet hersteld

De printer kon enkele of alle vertrouwelijke of in de wachtrij geplaatste taken op de vaste schijf niet herstellen.

Druk op **Continue (Doorgaan)** om het bericht te wissen.

57 Configuratie gewijzigd, sommige wachttaken zijn niet hersteld

Sinds het ogenblik dat de taken op de vaste schijf van de printer zijn opgeslagen, is er iets in de printer veranderd waardoor de wachttaken ongeldig zijn. Mogelijke wijzigingen:

- De firmware van de printer is bijgewerkt.
- Papierinvoer, -uitvoer of duplexopties die voor de taak vereist zijn, zijn verwijderd.

- De afdruktaak is gemaakt met behulp van gegevens van een apparaat in de USB-poort en het apparaat is niet langer op die poort aangesloten.
- De vaste schijf van de printer bevat taken die zijn opgeslagen toen de schijf in een ander printermodel was geïnstalleerd.

Raak **Continue (Doorgaan)** aan om het bericht te wissen.

Vul <invoerbron> met <Naam aangepaste soort>

Probeer een van de volgende opties:

- Vul de lade met de opgegeven papiersoort.
- Raak **Doorgaan** aan om het bericht te wissen en door te gaan met afdrukken.

Als de printer een lade detecteert met papier van het juiste formaat en de juiste soort, wordt het papier uit die lade ingevoerd. Als de printer geen lade kan vinden met papier van het juiste formaat en de juiste soort, wordt de taak afgedrukt op het papier uit de standaardinvoerbron.

- Annuleer de actieve taak.

Vul <invoerbron> met <aangepaste tekenreeks>

Probeer een van de volgende oplossingen:

- Vul de lade met het aangegeven papier.
- Raak **Doorgaan** aan om het bericht te wissen en door te gaan met afdrukken.

Als de printer een lade detecteert met papier van het juiste formaat en de juiste soort, wordt het papier uit die lade ingevoerd. Als de printer geen lade kan vinden met papier van het juiste formaat en de juiste soort, wordt de taak afgedrukt op het papier uit de standaardinvoerbron.

- Annuleer de huidige taak.

Vul <invoerbron> met <formaat>

Probeer een van de volgende oplossingen:

- Vul de lade met het aangegeven papier.
- Raak **Doorgaan** aan om het bericht te wissen en door te gaan met afdrukken.

Als de printer een lade detecteert met papier van het juiste formaat en de juiste soort, wordt het papier uit die lade ingevoerd. Als de printer geen lade kan vinden met papier van het juiste formaat en de juiste soort, wordt de taak afgedrukt op het papier uit de standaardinvoerbron.

- Annuleer de huidige taak.

Vul <invoerbron> met <soort> <formaat>

Probeer een van de volgende oplossingen:

- Vul de lade met het aangegeven papier.
- Raak **Doorgaan** aan om het bericht te wissen en door te gaan met afdrukken.

Als de printer een lade detecteert met papier van het juiste formaat en de juiste soort, wordt het papier uit die lade ingevoerd. Als de printer geen lade kan vinden met papier van het juiste formaat en de juiste soort, wordt de taak afgedrukt op het papier uit de standaardinvoerbron.

- Annuleer de huidige taak.

Vul handmatige invoer met <Naam aangepaste soort>

Probeer een van de volgende opties:

- Vul de universeellader met de opgegeven papiersoort.
- Raak **Doorgaan** aan om het bericht te wissen en door te gaan met afdrucken.

Als de printer een lade detecteert met papier van het juiste formaat en de juiste soort, wordt het papier uit die lade ingevoerd. Als de printer geen lade kan vinden met papier van het juiste formaat en de juiste soort, wordt de taak afgedrukt op het papier uit de standaardinvoerbron.

- Annuleer de actieve taak.

Vul handmatige invoer met <Aangepaste tekenreeks>

Probeer een van de volgende opties:

- Vul de universeellader met de opgegeven papiersoort.
- Raak **Doorgaan** aan om het bericht te wissen en door te gaan met afdrucken.

Als de printer een lade detecteert met papier van het juiste formaat en de juiste soort, wordt het papier uit die lade ingevoerd. Als de printer geen lade kan vinden met papier van het juiste formaat en de juiste soort, wordt de taak afgedrukt op het papier uit de standaardinvoerbron.

- Annuleer de actieve taak.

Vul handmatige invoer met <formaat>

Probeer een van de volgende opties:

- Vul de universeellader met de opgegeven papiersoort.
- Raak **Doorgaan** aan om het bericht te wissen en door te gaan met afdrucken.

Als de printer een lade detecteert met papier van het juiste formaat en de juiste soort, wordt het papier uit die lade ingevoerd. Als de printer geen lade kan vinden met papier van het juiste formaat en de juiste soort, wordt de taak afgedrukt op het papier uit de standaardinvoerbron.

- Annuleer de actieve taak.

Handinvoer vullen met <soort> <formaat>

Probeer een van de volgende oplossingen:

- Vul de universeellader met de opgegeven papiersoort.
- Raak **Doorgaan** aan om het bericht te wissen en door te gaan met afdrucken.

Als de printer een lade detecteert met papier van het juiste formaat en de juiste soort, wordt het papier uit die lade ingevoerd. Als de printer geen lade kan vinden met papier van het juiste formaat en de juiste soort, wordt de taak afgedrukt op het papier uit de standaardinvoerbron.

- Annuleer de huidige taak.

Verwijder papier uit standaarduitvoerlade

Verwijder de stapel papier uit de standaarduitvoerlade.

Wachttaken herstellen?

Probeer een of meer van de volgende oplossingen:

- Raak **Continue (Doorgaan)** aan om alle taken in wacht op de vaste schijf van de printer te herstellen.
- Raak **Do not restore (Niet herstellen)** aan als u niet wilt dat afdruktaken worden hersteld.

Niet-ondersteund USB-apparaat, verwijder de hub

Verwijder het niet-herkende USB-apparaat.

Niet-ondersteunde USB-hub, verwijder de hub

Verwijder de niet-herkende USB-hub.

Schijfindeling niet ondersteund

Er is een niet-ondersteunde vaste schijf van de printer geïnstalleerd. Verwijder het niet-ondersteunde apparaat en installeer daarna een ondersteund apparaat.

30.yy Ongeldige navulling, vervang cartridge

Er is een niet-ondersteunde, opnieuw gevulde tonercartridge geïnstalleerd. Verwijder de tonercartridge en installeer vervolgens een nieuw exemplaar.

31.yy Vervang defecte of ontbrekende cartridge

De opgegeven tonercartridge ontbreekt of functioneert niet goed.

Probeer een van de volgende opties:

- Verwijder de tonercartridge en installeer deze vervolgens opnieuw.
- Verwijder de tonercartridge en installeer vervolgens een nieuw exemplaar.

32.yy Artikelnummer cartridge wordt niet ondersteund door apparaat

Verwijder de tonercartridge en installeer vervolgens een exemplaar dat wel wordt ondersteund.

34 Papier te kort

Probeer een of meer van de volgende oplossingen:

- Plaats het juiste papier of ander speciaal afdruk materiaal in de betreffende lade.
- Druk op **Continue (Doorgaan)** om het bericht te wissen en de taak af te drukken vanuit een andere papierlade.

- Controleer de lengte van de lade en de breedtegeleiders en zorg ervoor dat het papier op de juiste manier wordt geplaatst.
- Controleer de instellingen van Eigenschappen of het dialoogvenster Afdrukken om er zeker van te zijn dat de printer het juiste papierformaat en de juiste papiersoort vraagt voor de afdruktaak.
- Controleer of het papierformaat correct is ingesteld. Als Formaat U-lader bijvoorbeeld is ingesteld op Universal, dient u ervoor te zorgen dat het papier lang genoeg is voor de gegevens die u wilt afdrukken.
- Annuleer de huidige afdruktaak.

35 Onvoldoende geheugen voor ondersteuning van functie voor bronnenopslag

Probeer een of meer van de volgende oplossingen:

- Druk op **Continue (Doorgaan)** om Bronnen opslaan uit te schakelen en door te gaan met afdrukken.
- Als u Bronnen opslaan wilt inschakelen nadat u dit bericht hebt ontvangen, dient u ervoor te zorgen dat de koppelingsbuffers zijn ingesteld op Auto. Sluit vervolgens de menu's af om de wijzigingen in de koppelingsbuffers te activeren. Schakel de optie Bronnen opslaan in als het bericht **Gereed** wordt weergegeven.
- Installeer extra geheugen.

37 Onvoldoende geheugen voor sorteren

Probeer een of meer van de volgende oplossingen:

- Druk op **Continue (Doorgaan)** om het opgeslagen gedeelte van de taak af te drukken en de rest van de afdruktaak te sorteren.
- Annuleer de huidige afdruktaak.

37 Onvoldoende geheugen, sommige taken in wacht zijn verwijderd

De printer heeft enkele wachttaken verwijderd om de huidige taken te kunnen verwerken.

Druk op **Continue (Doorgaan)** om het bericht te wissen.

38 Geheugen vol

Probeer een of meer van de volgende oplossingen:

- Druk op **Continue (Doorgaan)** om het bericht te wissen.
- Annuleer de huidige afdruktaak.
- Installeer extra printergeheugen.

39 Pagina is te complex. Bepaalde gegevens worden mogelijk niet afgedrukt

Probeer een of meer van de volgende oplossingen:

- Druk op **Continue (Doorgaan)** om het bericht te wissen en door te gaan met afdrukken.
- Annuleer de huidige afdruktaak.
- Installeer extra printergeheugen.

Fax mislukt

Het verzenden van de fax is mislukt. Wacht tot het bericht is verdwenen.

50 PPDS-lettertypefout

Probeer een of meer van de volgende oplossingen:

- Druk op **Continue (Doorgaan)** om het bericht te wissen en door te gaan met afdrucken.
- De printer kan een opgevraagd lettertype niet vinden. Selecteer in het PPDS-menu de optie **Best Fit (Meest gelijkend)** en selecteer vervolgens **On (Aan)**. De printer zoekt een vergelijkbaar lettertype en maakt de betreffende tekst opnieuw op.
- Annuleer de huidige afdruktaak.

51 Flash beschadigd

Probeer een of meer van de volgende oplossingen:

- Druk op **Continue (Doorgaan)** om het bericht te wissen en door te gaan met afdrucken.
- Annuleer de huidige afdruktaak.

52 Onvoldoende ruimte in flashgeheugen voor bronnen

Probeer een of meer van de volgende oplossingen:

- Druk op **Continue (Doorgaan)** om het bericht te wissen en door te gaan met afdrucken.
Geladen lettertypen en macro's die niet eerder zijn opgeslagen in het flashgeheugen, worden verwijderd.
- Verwijder lettertypen, macro's en andere gegevens uit het flashgeheugen.
- Voer een upgrade uit naar een flashgeheugenkaart met een grotere capaciteit.

54 Softwarefout in standaardnetwerk

Probeer een of meer van de volgende oplossingen:

- Druk op **Continue (Doorgaan)** om door te gaan met afdrucken.
- Stel de printer opnieuw in door de printer uit en weer in te schakelen.
- Upgrade (flash) de netwerkfirmware in de printer of afdrukserver.

54 Netwerk <x> softwarefout

<x> is het nummer van de netwerkverbinding.

Probeer een of meer van de volgende oplossingen:

- Druk op **Continue (Doorgaan)** om door te gaan met afdrucken.
- Stel de printer opnieuw in door de printer uit en weer in te schakelen.
- Upgrade (flash) de netwerkfirmware in de printer of afdrukserver.

55 Niet-ondersteunde optie in sleuf <x>

<x> is een sleuf op de systeemkaart van de printer.

Probeer een van de volgende oplossingen:

- 1 Zet de printer uit.
- 2 Haal de stekker van het netsnoer uit het stopcontact.
- 3 Verwijder de niet-ondersteunde optiekaart van de systeemkaart van de printer.
- 4 Steek de stekker van het netsnoer in een goed geaard stopcontact.
- 5 Zet de printer weer aan.

56 Parallele poort <x> uitgeschakeld

<x> is het nummer van de parallele poort.

Probeer een of meer van de volgende oplossingen:

- Druk op **Continue (Doorgaan)** om het bericht te wissen.
De printer negeert gegevens die via de parallele poort worden ontvangen.
- Controleer of het menu-item Parallelbuffer niet is ingesteld op Uitgeschakeld.

56 Seriële poort <x> uitgeschakeld

<x> is het nummer van de seriële poort.

Probeer een of meer van de volgende oplossingen:

- Druk op **Continue (Doorgaan)** om het bericht te wissen.
De printer negeert gegevens die via de seriële poort worden ontvangen.
- Controleer of het menu-item Seriële buffer niet is ingesteld op Uitgeschakeld.

56 Standaard USB-poort uitgeschakeld

Probeer een of meer van de volgende oplossingen:

- Druk op **Continue (Doorgaan)** om het bericht te wissen.
De printer negeert gegevens die via de USB-poort worden ontvangen.
- Controleer of het menu-item USB-buffer niet is ingesteld op Uitgeschakeld.

56 USB-poort <x> uitgeschakeld

<x> is het nummer van de USB-poort.

Probeer een of meer van de volgende oplossingen:

- Druk op **Continue (Doorgaan)** om het bericht te wissen.
De printer negeert gegevens die via de USB-poort worden ontvangen.
- Controleer of het menu-item USB-buffer niet is ingesteld op Uitgeschakeld.

58 Te veel flashopties geïnstalleerd

- 1 Zet de printer uit.
- 2 Haal de stekker van het netsnoer uit het stopcontact.
- 3 Verwijder het flashgeheugen dat u niet gebruikt.
- 4 Steek de stekker van het netsnoer in een goed geaard stopcontact.
- 5 Zet de printer weer aan.

58 Te veel laden geplaatst

- 1 Zet de printer uit.
- 2 Haal de stekker van het netsnoer uit het stopcontact.
- 3 Verwijder de extra laden.
- 4 Steek de stekker van het netsnoer in een goed geaard stopcontact.
- 5 Zet de printer weer aan.

59 Incompatibele invoerlade <x>

Probeer een of meer van de volgende oplossingen:

- Verwijder de aangegeven lade.
- Druk op **Continue (Doorgaan)** om het bericht te wissen en door te gaan met afdrukken zonder de aangegeven lade te gebruiken.

61 Verwijder defecte schijf

Probeer een of meer van de volgende oplossingen:

- Raak **Continue (Doorgaan)** aan om het bericht te wissen en door te gaan met afdrukken.
- Installeer een andere vaste schijf van de printer voordat u acties uitvoert waarvoor een vaste schijf van de printer is vereist.

62 Disk full (62 Schijf vol)

Probeer een of meer van de volgende oplossingen:

- Raak **Continue (Doorgaan)** aan om het bericht te wissen en door te gaan met verwerken.
- Verwijder lettertypen, macro's en andere gegevens van de vaste schijf van de printer.
- Installeer een grotere vaste schijf van de printer.

63 Schijf niet geformatteerd

Probeer een of meer van de volgende oplossingen:

- Druk op **Continue (Doorgaan)** om het bericht te wissen en door te gaan met afdrukken.
- U moet de vaste schijf in de printer formatteren.

Als het foutbericht niet verdwijnt, is de schijf mogelijk beschadigd en moet u deze vervangen.

80 Gebruikelijk onderhoud vereist

De printer heeft geregeld onderhoud nodig. Bestel een onderhoudskit. Deze bevat alle onderdelen die u nodig hebt om de grijprollen, de laadrol, de overdrachtsrol en het verhittingsstation te vervangen.

84 Fc-kit bijna versleten

De fotoconductorkit is bijna versleten.

Probeer een van de volgende opties:

- Vervang de fotoconductor.
- Raak **Doorgaan** aan om het bericht te wissen en door te gaan met afdrucken.

84 Vervang fc-kit

De fotoconductorkit is versleten. Installeer een nieuwe fotoconductorkit.

88 Cartridge bijna leeg

De toner is bijna op. Vervang de tonercartridge en raak dan **Doorgaan** aan om het bericht te wissen en door te gaan met afdrucken.

1565 Emulatiefout, laad emulatieoptie

Dit bericht verdwijnt automatisch na 30 seconden. Vervolgens wordt de geladen emulator op de firmwarekaart uitgeschakeld.

Klep ADI-scanner is open

De klep van de ADI is open. Het bericht wordt gewist wanneer de klep wordt gesloten.

Scandocument te lang

Het aantal pagina's van de scantaak is hoger dan het maximumaantal. Raak **Taak annuleren** aan om het bericht te wissen.

Plaats alle originelen terug als u de taak opnieuw start.

Een of meer berichten waarvoor een scantaak werd onderbroken, worden nu gewist. Plaats de originele documenten weer in de scanner om de scantaak opnieuw te starten.

Probeer een van de volgende oplossingen:

- Druk op **Taak annuleren** als er een scantaak wordt verwerkt wanneer het bericht wordt weergegeven. Hierdoor wordt de taak geannuleerd en het bericht gewist.
- Raak **Scannen vanaf de automatische documentinvoer** aan als Herstel na scannerstoring actief is. Het scannen wordt direct na de laatste correct gescande pagina vanuit de ADI voortgezet.
- Druk op **Scannen vanaf de flatbed** aan als Herstel na scannerstoring actief is. Het scannen wordt direct na de laatste correct gescande pagina vanaf de glasplaat voortgezet.
- Druk op **Opdracht afmaken zonder nog te scannen** als Herstel na scannerstoring actief is. De taak wordt na de laatste correct gescande pagina beëindigd, maar de taak wordt niet geannuleerd. Correct gescande pagina's gaan naar hun uiteindelijke bestemming: kopie, fax, e-mail of FTP.
- Druk op **Taak opnieuw starten** aan als het herstel op taakniveau actief is. Het bericht wordt gewist. Er wordt een nieuwe scantaak met dezelfde parameters als die van de vorige taak gestart.

Paper Change: Load Tray<x> <paper type> (Vervang papier: vul lade <x> met <papiersoort>)

De printer is ingesteld op een papiersoort die afwijkt van het papier dat in lade 1 is geplaatst. Vul lade 1 met papier van de juiste soort of wijzig de instellingen voor de papiersoort in het instellingen- of eigenschappenmenu van het apparaat, zodat deze overeenkomen met het papier dat in lade 1 is geplaatst.

290-295.yy Scan.storing

Verwijder alle originele documenten uit de scanner.

293 Plaats alle originelen terug bij opn. starten taak

De scanner kreeg een opdracht om te scannen via de automatische documentinvoer, maar de automatische documentinvoer bevat geen papier. Plaats papier in de automatische documentinvoer.

Probeer een of meer van de volgende oplossingen:

- Raak **Continue (Doorgaan)** aan als er geen scantaak actief is wanneer het interventiebericht wordt weergegeven. Hierdoor wordt het bericht gewist.
- Raak **Cancel Job (Taak annuleren)** aan als er een scantaak wordt verwerkt wanneer het interventiebericht wordt weergegeven. Hierdoor wordt de taak geannuleerd en het bericht gewist.
- Raak **Scan from Automatic Document Feeder (Scannen vanaf de automatische documentinvoer)** aan als Herstel na scannerstoring actief is. Het scannen wordt direct na de laatste correct gescande pagina vanuit de ADF voortgezet.
- Raak **Scan from flatbed (Scannen vanaf de flatbed)** aan als Herstel na scannerstoring actief is. Het scannen wordt direct na de laatste correct gescande pagina vanaf de flatbed voortgezet.
- Raak **Finish job without further scanning (Opdracht afmaken zonder nog te scannen)** als Herstel na scannerstoring actief is. De taak wordt na de laatste correct gescande pagina beëindigd, maar de taak wordt niet geannuleerd. Correct gescande pagina's gaan naar hun uiteindelijke bestemming: kopiëren, faxen, e-mailen of FTP.
- Raak **Restart job (Taak opnieuw starten)** aan als Herstel na storing actief is en u de taak opnieuw kunt starten. Het bericht wordt gewist. Er wordt een nieuwe scantaak met dezelfde parameters als die van de vorige taak gestart.

293.02 Klep flatbed is open

Sluit de klep van de scanner.

294 ADI-storing

De locatie van deze storing kan ook worden aangeduid als **294.04 Duplexsensor staat uit-storing**, **294.05 Scansensor staat uit-storing** of **294.06 ADI handinvoer-storing**. U verhelpt deze storing als volgt:

- 1 Verwijder alle pagina's uit de ADI.

Opmerking: Deze melding verdwijnt als de pagina's uit de ADI zijn verwijderd.

- 2 Buig de pagina's en waaier ze uit.
- 3 Plaats de pagina's in de ADI.
- 4 Pas de ADI-geleiders aan.
- 5 Druk op het bedieningspaneel van de printer op .

840.01 Scanner uitgeschakeld

Dit bericht geeft aan dat de scanner is uitgeschakeld door de systeembeheerder of dat de scanner een hardwarefout heeft gedetecteerd en zichzelf heeft uitgeschakeld.

840.02 Scanner Automatisch uitgeschakeld

De printer heeft een probleem met de scanner vastgesteld en heeft de scanner automatisch uitgeschakeld.

- 1 Verwijder alle pagina's uit de ADI.
- 2 Schakel de printer uit.
- 3 Wacht 15 seconden en schakel de printer in.

Opmerking: neem contact op met uw systeembeheerder als de melding niet verdwijnt na het uitschakelen en dan weer inschakelen van de printer.

- 4 Als u een document in de ADI plaatst, moet u de papiergeleiders aanpassen.
- 5 Raak **Kopiëren** aan op het beginscherm of voer het aantal kopieën in met het toetsenblok.
- 6 Geef de gewenste kopieerinstellingen op.
- 7 Raak **Kopiëren** aan.

Problemen met de printer oplossen

Meertalige PDF's worden niet afgedrukt

De documenten bevatten lettertypen die niet beschikbaar zijn.

- 1 Open het document dat u wilt afdrukken in Adobe Acrobat.
- 2 Klik op het printerpictogram.
Het dialoogvenster Afdrukken verschijnt.
- 3 Selecteer **Afdrukken als afbeelding**.
- 4 Klik op **OK**.

Taken worden niet afgedrukt

Hierna volgen mogelijke oplossingen. Probeer een van de volgende oplossingen:

CONTROLEER OF DE PRINTER KLAAR IS OM AF TE DRUKKEN

Controleer of **Gereed** of **Spaarstand** op de display wordt weergegeven voordat u een afdruktaak naar de printer verzendt.

CONTROLEER OF DE STANDAARDUITVOERLADE VOL IS

Verwijder de stapel papier uit de standaarduitvoerlade.

CONTROLEER OF DE PAPIERLADE LEEG IS

Vul de lade met papier.

CONTROLEER OF DE JUISTE PRINTERSOFTWARE IS GEÏNSTALLEERD

- Controleer of u de juiste printersoftware gebruikt.
- Als u gebruikmaakt van een USB-poort, controleert u of u werkt met een ondersteund besturingssysteem en compatibele printersoftware.

CONTROLEER OF DE INTERNE AFDRUKSERVER JUIST IS GEÏNSTALLEERD EN WERKT.

- Controleer of de interne afdrukserver juist is geïnstalleerd en of de printer is verbonden met het netwerk.
- Druk een pagina met netwerkinstellingen af en controleer of **Verbonden** wordt weergegeven als status. Als **Niet verbonden** als status wordt weergegeven, controleert u de netwerkkabels en probeert u opnieuw de pagina met netwerkinstellingen af te drukken. Neem contact op met uw systeembeheerder om te controleren of het netwerk goed werkt.

GEbruik ALLEEN EEN AANBEVOLEN PRINTERKABEL

CONTROLEER OF DE PRINTERKABELS GOED ZIJN BEVESTIGD

Controleer of de kabelverbindingen met de printer en afdrukserver goed zijn bevestigd.

Raadpleeg de meegeleverde installatiedocumentatie van de printer voor meer informatie.

Vertrouwelijke en andere taken in de wachtrij worden niet afgedrukt

Hieronder volgen mogelijke oplossingen. Probeer een of meer van de volgende oplossingen:

GEDEELTELIJKE TAAK, GEEN TAAK OF LEGE PAGINA'S WORDEN AFGEDRUKT

De afdruktaak bevat mogelijk een formatteringsfout of ongeldige gegevens.

- Verwijder de afdruktaak en druk deze daarna opnieuw af.
- Voor PDF-documenten maakt u het PDF-bestand opnieuw en drukt u het daarna opnieuw af.

CONTROLEER OF DE PRINTER OVER VOLDOENDE GEHEUGEN BESCHIKT.

Maak extra printergeheugen vrij door de lijst met wachttaken te doorlopen en enkele ervan te verwijderen.



Het duurt heel lang voordat de taak is afgedrukt

Hieronder volgen mogelijke oplossingen. Probeer een of meer van de volgende oplossingen:

VERMINDER DE COMPLEXITEIT VAN DE AFDRUKTAAK

Schakel het volgende uit: het aantal lettertypen en de grootte ervan, het aantal afbeeldingen en de complexiteit ervan en het aantal pagina's in de taak.

SCHAKEL DE FUNCTIE PAGINABEVEILIGING UIT.

- 1 Zorg ervoor dat de printer is ingeschakeld en dat het bericht **Gereed** wordt weergegeven.
- 2 Raak  aan op het beginscherm.
- 3 Raak **Settings (Instellingen)** aan.
- 4 Raak **General Settings (Algemene instellingen)** aan.
- 5 Raak de Pijl-omlaag herhaaldelijk aan tot **Afdrukherstel** wordt weergegeven.
- 6 Raak **Print Recovery (Afdrukherstel)** aan.
- 7 Raak de Pijl-rechts naast **Paginabeveiliging** herhaaldelijk aan tot **Uit** wordt weergegeven.
- 8 Raak **Submit (Indienen)** aan.
- 9 Raak  aan.

Taak wordt afgedrukt vanuit de verkeerde lade of op het verkeerde papier

CONTROLEER DE INSTELLING VOOR PAPIERSOORT

Zorg ervoor dat de instelling voor de papiersoort overeenkomt met het papier dat in de lade is geplaatst:

- 1 Controleer op het bedieningspaneel van de printer de instelling voor Papierformaat in het menu Papier.
- 2 Geef de juiste instelling voor soort op voor u de taak verzendt voor afdrukken:
 - Windows: geef de soort op die is ingesteld in Printereigenschappen.
 - Macintosh: geef de soort op die is ingesteld in het dialoogvenster Druk af.

Er worden verkeerde tekens afgedrukt

ZORG DAT DE PRINTER ZICH NIET IN DE MODUS HEX TRACE BEVINDT.

Als **Ready Hex** (**Gereed hex**) op het display wordt weergegeven, dient u de modus Hex Trace te verlaten voordat u de taak kunt afdrukken. Schakel de printer uit en weer in om de werkstand Hex Trace uit te schakelen.

Laden koppelen lukt niet

Hieronder volgen mogelijke oplossingen. Probeer een van de volgende oplossingen:

PLAATS PAPIER VAN HETZELFDE FORMAAT EN DEZELFDE SOORT

- Plaats papier van hetzelfde formaat en dezelfde soort in iedere lade die u wilt koppelen.
- Schuif de papiergeleiders naar de juiste positie voor het papierformaat dat in iedere lade is geplaatst.

GEbruik DEZELFDE INSTELLINGEN VOOR PAPIERFORMAAT EN PAPIERSOORT

- Druk een pagina met menu-instellingen af en vergelijk de instellingen voor iedere lade.
- Pas de instellingen indien nodig aan in het menu Papierformaat/-soort.

Opmerking: De universeellader detecteert niet automatisch het papierformaat. U moet het papierformaat instellen in het menu Papierformaat/-soort.

Grote afdruktaken worden niet gesorteerd

Hieronder volgen mogelijke oplossingen. Probeer een van de volgende opties:

CONTROLEER OF SORTEREN IS INGESCHAKELD.

Schakel Sorteren in in het menu Afwerking of in Eigenschappen.

Opmerking: Als u Sorteren uitschakelt in de software, wordt de instelling in het menu Afwerking overschreven.

VERMINDER DE COMPLEXITEIT VAN DE AFDRUKTAAK.



Maak de taak minder complex door het aantal verschillende lettertypen en lettergrootten te reduceren, het aantal afbeeldingen te beperken en eenvoudigere afbeeldingen te gebruiken of door minder pagina's tegelijk te laten afdrukken.

CONTROLEER OF DE PRINTER OVER VOLDOENDE GEHEUGEN BESCHIKT.

Voeg extra geheugen toe of installeer een optionele vaste schijf.

Er komen onverwachte pagina-einden voor

VERHOOG DE WAARDE VOOR AFDRUKTIME-OUT

- 1 Zorg ervoor dat de printer is ingeschakeld en dat het bericht **Gereed** wordt weergegeven.
- 2 Raak  aan op het beginscherm.
- 3 Raak **Settings (Instellingen)** aan.
- 4 Raak **General Settings (Algemene instellingen)** aan.
- 5 Raak de Pijl-omlaag aan tot **Time-outs** wordt weergegeven.
- 6 Raak **Timeouts (Time-outs)** aan.
- 7 Raak de Pijl-rechts of Pijl-links naast **Afdruktime-out** herhaaldelijk aan tot de gewenste waarde wordt weergegeven.
- 8 Raak **Submit (Indienen)** aan.
- 9 Raak  aan.

Problemen met kopiëren oplossen

De kopieerfunctie reageert niet

Hieronder volgen mogelijke oplossingen. Probeer een of meer van de volgende oplossingen:

KIJK OF ER FOUTBERICHTEN OP HET DISPLAY WORDEN WEERGEGEVEN.

Verwijder eventuele foutberichten.

CONTROLEER DE STROOMTOEVOER

Controleer of de stekker van de printer goed in het stopcontact zit, of het apparaat is ingeschakeld en of **Gereed** op het display wordt weergegeven.

De klep van de scannereenheid kan niet worden gesloten

Controleer of de klep niet wordt geblokkeerd:

- 1 Til de scannereenheid op.
- 2 Verwijder eventuele blokkades terwijl u de klep open houdt.
- 3 Laat de scannereenheid zakken.

Slechte kopieerkwaliteit

Hier volgen enkele voorbeelden van een slechte kopieerkwaliteit:

- Lege pagina's
- Dambordpatronen
- Vervormde afbeeldingen
- Ontbrekende tekens
- Fletse afdrukken
- Donkere afdrukken
- Scheve lijnen
- Vlekken
- Strepen
- onverwachte tekens
- witte lijnen op afdrukken

Hierna volgen mogelijke oplossingen. Probeer een van de volgende oplossingen:

CONTROLEER OF ER FOUTBERICHTEN OP DE DISPLAY ZIJN WEERGEGEVEN

Verwijder eventuele foutberichten.

DE TONER IS MOGELIJK BIJNA OP

Als **88 Cartridge bijna leeg** wordt weergegeven of als de afdruk vaag is, kunt u als volgt proberen de levensduur van de inktcartridge te verlengen:

MOGELIJK IS DE GLASPLAAT VUIL.

Reinig de glasplaat met een schone, stofvrije doek die met water is bevochtigd. Als uw printer een ADI heft, moet de glasplaat van de ADI goed worden gereinigd. Zie "Glasplaat reinigen" op pagina 228 voor meer informatie.

DE KOPIE IS TE LICHT OF JUUST TE DONKER

Pas de instelling voor kopieerintensiteit.

CONTROLEER DE KWALITEIT VAN HET ORIGINEEL

Zorg dat het document van goede kwaliteit is.

CONTROLEER DE PLAATSING VAN HET ORIGINEEL

- Zorg dat het document of de foto linksboven op de glasplaat is geplaatst, met de bedrukte zijde naar beneden.
- Als u hebt geprobeerd om uw originele document in de ADI te plaatsen, kunt u proberen om het op de glasplaat te leggen.

ONGEWENSTE TONER OP DE ACHTERGROND

- Wijzig de instelling voor intensiteit in een lichtere waarde.
- Wijzig de instelling voor **Achtergrond verwijderen** in het menu **Kopieerinstellingen**.

OP DE UITVOER VERSCHIJNEN PATRONEN (MOIRÉ)

- Druk op het bedieningspaneel van de printer op de knop **Inhoud** tot het lampje naast Tekst of Tekst/foto gaat branden.
- Draai het originele document op de glasplaat.
- Druk op het bedieningspaneel op **Schalen** en pas de instelling aan.

TEKST IS LICHT OF BIJNA NIET LEESBAAR

Druk op het bedieningspaneel op **Inhoud** tot het lampje naast Tekst of Tekst/foto gaat branden.

DE UITVOER ZIET ER FLETS OF OVERBELICHT UIT.

- Druk op het bedieningspaneel van de printer op **Inhoud** tot het lampje naast Tekst/foto of Foto gaat branden.
- Druk op het bedieningspaneel op **Intensiteit** en stel de intensiteit donkerder in.

DE AFDRUK IS SCHEEF

Opmerkingen:

- Als u uw originele document in de ADI plaatst, moet u de papiergeleiders van de ADI zo aanpassen dat ze de te scannen pagina's aanraken.
- Controleer de papierladen en zorg ervoor dat de geleiders de randen van het geplaatste papier raken.

Documenten of foto's worden gedeeltelijk gekopieerd

Hieronder volgen mogelijke oplossingen. Probeer een van de volgende opties:

CONTROLEER DE PLAATSING VAN HET ORIGINEEL

Zorg dat het document of de foto linksboven op de glasplaat is geplaatst, met de bedrukte zijde naar beneden.

CONTROLEER DE INSTELLING VOOR PAPIERFORMAAT.

Zorg dat de instelling voor papierformaat overeenkomt met het papier dat in de lade is geplaatst:

- 1** Controleer de instelling voor papierformaat in het menu Papier op het bedieningspaneel van de printer.
- 2** Geef de correcte formaatinstellingen op voordat u de taak naar de printer stuurt:
 - Voor Windows-gebruikers: geef het formaat op via Printereigenschappen.
 - Voor Macintosh-gebruikers: geef het formaat op via het dialoogvenster Pagina-indeling.

Problemen met de scanner oplossen

Een niet-reagerende scanner controleren

Als de scanner niet reageert, controleer dan of:

- de printer aan staat;
- De printerkabel is goed aangesloten op de printer en op de hostcomputer, op de afdrukserver, optie of een ander netwerkapparaat.
- Het netsnoer is aangesloten op de printer en op een geaard stopcontact.
- Het stopcontact is niet uitgeschakeld met een schakelaar of een stroomonderbreker.
- De printer is niet aangesloten op een spanningsbeveiliger, een UPS of een verlengsnoer.
- Er zijn geen problemen met andere elektrische apparatuur die op het stopcontact wordt aangesloten.

Als u dit alles hebt gecontroleerd, schakelt u de printer uit en vervolgens weer in. In veel gevallen is het probleem met de scanner dan verholpen.

Scannen is mislukt

Hieronder volgen mogelijke oplossingen. Probeer een van de volgende opties:

CONTROLEER DE KABELAANSLUITINGEN

Zorg dat de netwerk- of USB-kabel goed op de computer en op de printer is aangesloten.

MOGELIJK IS ER EEN FOUT OPGETREDEN IN HET PROGRAMMA

Schakel de computer uit en vervolgens weer in.

Scannen duurt te lang of de computer loopt vast tijdens scannen

Hieronder volgen mogelijke oplossingen. Probeer een of meer van de volgende oplossingen:

ANDERE SOFTWAREPROGRAMMA'S VERSTOREN MOGELIJK HET SCANNEN.

Sluit alle ongebruikte programma's.

MOGELIJK IS DE SCANRESOLUTIE TE HOOG INGESTELD

Selecteer een lagere scanresolutie.

Slechte kwaliteit van gescande afbeeldingen

Hieronder volgen mogelijke oplossingen. Probeer een of meer van de volgende oplossingen:

CONTROLEER OF ER FOUTBERICHTEN OP HET DISPLAY ZIJN WEERGEGEVEN.

Verwijder eventuele foutberichten.

MOGELIJK IS DE GLASPLAAT VUIL.

Reinig de glasplaat met een schone, stofvrije doek die met water is bevochtigd. Zie "Glasplaat reinigen" op pagina 228 voor meer informatie.

PAS DE SCANRESOLUTIE AAN

Verhoog de resolutie van de scan voor een betere kwaliteit van de uitvoer.

CONTROLEER DE KWALITEIT VAN HET ORIGINEEL

Zorg dat het document van goede kwaliteit is.

CONTROLEER DE PLAATSING VAN HET ORIGINEEL

Zorg dat het document of de foto linksboven op de glasplaat is geplaatst, met de bedrukte zijde naar beneden.

Documenten of foto's worden worden gedeeltelijk gescand

Hieronder volgen mogelijke oplossingen. Probeer een van de volgende opties:

CONTROLEER DE PLAATSING VAN HET ORIGINEEL

Zorg dat het document of de foto linksboven op de glasplaat is geplaatst, met de bedrukte zijde naar beneden.

CONTROLEER DE INSTELLING VOOR PAPIERFORMAAT

Zorg dat de instelling voor papierformaat overeenkomt met het papier dat in de lade is geplaatst:

- 1 Controleer de instelling voor papierformaat in het menu Papier op het bedieningspaneel van de printer.
- 2 Geef de correcte formaatinstellingen op voordat u de taak naar de printer stuurt:
 - Voor Windows-gebruikers: geef het formaat op via Printereigenschappen.
 - Voor Macintosh-gebruikers: geef het formaat op via het dialoogvenster Pagina-indeling.

Kan niet vanaf een computer scannen

Hieronder volgen mogelijke oplossingen. Probeer een of meer van de volgende oplossingen:

KIJK OF ER FOUTBERICHTEN OP HET DISPLAY WORDEN WEERGEGEVEN.

Verwijder eventuele foutberichten.

CONTROLEER DE STROOMTOEVOER

Controleer of de stekker van de printer goed in het stopcontact zit, of het apparaat is ingeschakeld en of **Gereed** op het display wordt weergegeven.

CONTROLEER DE KABELAANSLUITINGEN

Zorg dat de netwerk- of USB-kabel goed op de computer en op de printer is aangesloten.

Problemen bij het faxen oplossen

Nummerweergave werkt niet

Neem contact op met uw telefoonmaatschappij om te controleren of u bent geabonneerd op de dienst Nummerweergave.

Als er in uw regio meerdere patronen voor beller-ID's worden ondersteund, dient u mogelijk de standaardinstelling te wijzigen. Er zijn twee instellingen beschikbaar: FSK (signaal 1) en DTMF (signaal 2). De beschikbaarheid van deze instellingen via het menu Faxen hangt af van het feit of er in uw land of regio meerdere patronen voor beller-ID's worden ondersteund. Neem contact op met uw telefoonmaatschappij om vast te stellen welk signaal of welke instelling u moet gebruiken.

Kan geen faxen verzenden of ontvangen

Hieronder volgen mogelijke oplossingen. Probeer een van de volgende opties:

DE FAXFUNCTIE INSCHAKELEN

Zie "Initiële installatie fax" op pagina 125 voor meer informatie.

CONTROLEER OF ER FOUTMELDINGEN OP HET SCHERM WORDEN WEERGEGEVEN

Verwijder eventuele foutberichten.

CONTROLEER DE STROOMTOEVOER

Controleer of de stekker van de printer goed in het stopcontact zit, of het apparaat is ingeschakeld en of **Gereed** op het display wordt weergegeven.

CONTROLEER DE AANSLUITINGEN VAN DE PRINTER

Zorg dat de snoeren voor de volgende hardware (indien van toepassing) goed zijn aangesloten:

- Telefoon
- Handset
- Antwoordapparaat

CONTROLEER DE TELEFOONWANDCONTACTDOOS

- 1 Sluit een telefoon aan op de wandcontactdoos.
- 2 Luister of u een kiestoon hoort.
- 3 Als u geen kiestoon hoort, sluit u een andere telefoon aan.
- 4 Hoort u nog steeds geen kiestoon, dan sluit u de telefoon op een andere wandcontactdoos aan.
- 5 Als u een kiestoon hoort, sluit u de printer op die wandcontactdoos aan.

WERK DEZE CONTROLELIJST VOOR DIGITALE TELEFONIE AF

De faxmodem is een analoog apparaat. U kunt bepaalde apparaten op de printer aansluiten om gebruik te maken van diensten voor digitale telefonie.

- Als u een ISDN-lijn gebruikt, sluit u de printer op de analoge telefoonaansluiting (een zogenaamde R-interfacepoort) van een ISDN-adapter aan. Neem voor meer informatie en voor het bestellen van een R-interfacepoort contact op met uw ISDN-provider.
- Als u een DSL-lijn gebruikt, sluit u een DSL-filter of een router aan die analoge signalen ondersteunt. Neem voor meer informatie contact op met uw DSL-provider.
- Als u gebruikmaakt van een PBX dient u te controleren of u de printer op een analoge poort van de PBX hebt aangesloten. Als er geen analoge poorten aanwezig zijn, kunt u overwegen een analoge telefoonlijn voor de fax te installeren.

LUISTER OF U EEN KIESTOON HOORT

- Plaats een testoproep aan het telefoonnummer waarnaar u een fax wilt verzenden om te controleren of alles correct werkt.
- Als de telefoonlijn door een ander apparaat bezet is, wacht u met het verzenden van de fax totdat de lijn weer vrij is.
- Als u de functie Kiezen met hoorn op haak gebruikt, verhoogt u het volume om te controleren of u een kiestoon hoort.

ONTKOPPEL TIJDELIJK ANDERE APPARATUUR

Sluit de printer rechtstreeks op de telefoonlijn aan om te controleren of het apparaat goed werkt. Ontkoppel eventuele antwoordapparaten, computers met modems of telefoonlijnsplitters.

CONTROLEER OP PAPIERSTORINGEN

Verwijder eventueel vastgelopen papier en controleer of **Gereed** op het display verschijnt.

SCHAKEL DE FUNCTIE VOOR WISSELGESPREK TIJDELIJK UIT

Wisselgesprek kan faxverzendingen verstoren. Schakel deze functie uit voordat u een fax gaat verzenden. Neem contact op met uw telefoonmaatschappij voor de toetscombinatie waarmee u de functie voor wisselgesprek kunt uitschakelen.

DE VOICEMAIL KAN DE FAXTRANSMISSIE VERSTOREN

De voicemaildienst van uw telefoonmaatschappij kan faxverzendingen verstoren. Als u wilt blijven gebruikmaken van voicemail, maar ook binnenkomende oproepen door de printer wilt laten beantwoorden, kunt u overwegen om voor de printer een tweede telefoonlijn te installeren.

HET PRINTERGEHEUGEN IS MOGELIJK VOL

- 1 Kies het faxnummer.
- 2 Scan het originele document pagina voor pagina.

Kan wel faxen verzenden, maar niet ontvangen

Hieronder volgen mogelijke oplossingen. Probeer een of meer van de volgende oplossingen:

CONTROLEER OF DE PAPIERLADE LEEG IS

Vul de lade met papier.

CONTROLEER DE INSTELLINGEN VOOR HET MAXIMALE AANTAL BELSIGNALEN.

Het maximale aantal belsignalen is het aantal belsignalen dat wordt doorgegeven voordat de printer antwoordt. Als u extra toestellen op dezelfde lijn als de printer hebt aangesloten, of als u bent geabonneerd op een telefoniedienst die per nummer een ander belsignaal laat horen, houdt u de belvertraginginstelling bij Ring Delay (Belvertraging) op 4.

- 1 Typ het IP-adres van de printer in het adresveld van uw webbrowser.
Opmerking: Als u het IP-adres van de printer niet weet, drukt u een netwerkconfiguratiepagina af en zoekt u het IP-adres op in het TCP/IP-gedeelte.
- 2 Klik op **Settings (Instellingen)**.
- 3 Klik op **Fax Settings (Faxinstellingen)**.
- 4 Klik op **Analog Fax Setup (Analoge faxinstellingen)**.
- 5 Voer in het veld Aantal belsignalen het aantal belsignalen in dat u wilt horen voor u de oproep aanneemt.
- 6 Klik op **Submit (Verzenden)**.

DE TONER IS MOGELIJK BIJNA OP

88 Cartridge bijna leeg wordt weergegeven als de toner bijna op is.

Kan wel faxen ontvangen, maar niet verzenden

Hieronder volgen mogelijke oplossingen. Probeer een of meer van de volgende oplossingen:

DE PRINTER BEVINDT ZICH NIET IN DE FAXMODUS

In het beginscherm raakt u Fax **Fax** aan om de printer in de faxmodus te zetten.

HET DOCUMENT IS NIET CORRECT GEPLAATST

Plaats het document met de te verzenden zijde naar boven en de korte zijde naar voren in de ADF, of linksboven op de glasplaat met de te verzenden zijde naar beneden.

Opmerking: Plaats geen briefkaarten, foto's, kleine voorwerpen, transparanten, fotopapier of dun materiaal (zoals knipsels uit tijdschriften) in de ADF. Gebruik in plaats daarvan de glasplaat.

CONTROLEER OF HET SNELKOPPELINGSNUMMER GOED IS INGESTELD.

- Controleer of voor het snelkoppelingsnummer het nummer is geprogrammeerd dat u wilt kiezen.
- U kunt ook het telefoonnummer handmatig intoetsen.

Ontvangen fax heeft een slechte afdrukkwaliteit

Hieronder volgen mogelijke oplossingen. Probeer een of meer van de volgende oplossingen:

VERZEND HET DOCUMENT OPNIEUW

Vraag de afzender van de fax om:

- Te controleren of het originele document van goede kwaliteit is.
- Verzend de fax opnieuw. Er is mogelijk een probleem opgetreden met de kwaliteit van de telefoonverbinding.
- Verhoog de scanresolutie van de fax (indien mogelijk).

DE TONER IS MOGELIJK BIJNA OP

Vervang de tonercartridge als het bericht **88 Toner bijna op** wordt weergegeven of als uw afdrukken vager worden.

CONTROLEER OF DE FAXTRANSMISSIESNELHEID NIET TE HOOG IS INGESTELD

Verlaag de faxtransmissiesnelheid voor binnenkomende faxen:

1 Typ het IP-adres van de printer in het adresveld van uw webbrowser.

Opmerking: Als u het IP-adres van de printer niet weet, drukt u een netwerkconfiguratiepagina af en zoekt u het IP-adres op in het TCP/IP-gedeelte.

2 Klik op **Settings (Instellingen)**.

3 Klik op **Fax Settings (Faxinstellingen)**.

4 Klik op **Analog Fax Setup (Analoge faxinstellingen)**.

5 Klik in het vak Max. snelheid op een van de volgende opties:

2400

4800

9600

14400

33600

6 Klik op **Submit (Verzenden)**.

Problemen met accessoires oplossen

Optie functioneert niet goed of helemaal niet meer nadat deze is geïnstalleerd

Hieronder volgen mogelijke oplossingen. Probeer een of meer van de volgende oplossingen:

STEL DE PRINTER IN OP DE BEGINWAARDEN.

Zet de printer uit, wacht ongeveer 10 seconden en zet de printer weer aan.

CONTROLEER OF DE OPTIE IS VERBONDEN MET DE PRINTER.

- 1 Zet de printer uit.
- 2 Trek de stekker van de printer uit het stopcontact.
- 3 Controleer de verbinding tussen de optie en de printer.

CONTROLEER OF DE OPTIE CORRECT IS GEÏNSTALLEERD.

CONTROLEER OF DE OPTIE IS GESELECTEERD.

Selecteer de optie op de computer die u gebruikt om af te drukken. Zie “Beschikbare opties bijwerken in het printerstuurprogramma” op pagina 53 voor meer informatie.

Laders

Hieronder volgen mogelijke oplossingen. Probeer een van de volgende oplossingen:

CONTROLEER OF HET PAPIER OP DE JUISTE WIJZE IS GEPLAATST.

- 1 Trek de lade volledig naar buiten.
- 2 Controleer op papierstoringen en verkeerd ingevoerd papier.
- 3 De geleiders moeten tegen de randen van het papier worden geplaatst.
- 4 Plaats de lade weer in de printer.

STEL DE PRINTER IN OP DE BEGINWAARDEN.

Zet de printer uit, wacht ongeveer 10 seconden en zet de printer weer aan.

Geheugenkaart

Controleer of de geheugenkaart goed is bevestigd op de systeemkaart van de printer.

Flashgeheugenkaart

Controleer of de flashgeheugenkaart goed is bevestigd op de systeemkaart van de printer.

Vaste schijf met adapter

Controleer of de vaste schijf goed is aangesloten op de systeemkaart van de printer.

Internal Solutions Port

Als de Internal Solutions Port (ISP) niet correct werkt, kunt u deze mogelijke oplossingen uitproberen. Probeer een of meer van de volgende oplossingen:

CONTROLEER DE ISP-VERBINDINGEN

- Controleer of de ISP goed is aangesloten op de systeemkaart van de printer.
- Controleer of de juiste kabel wordt gebruikt en of deze op de juiste connector is aangesloten.

CONTROLEER DE KABEL.

Controleer of de juiste kabel wordt gebruikt en of deze goed is aangesloten.

CONTROLEER OF DE NETWERKSOFTWARE JUIST IS GECONFIGUREERD.

Klik op *Handleiding netwerken* op de cd *Software en documentatie* voor informatie over het installeren van software voor afdrukken via een netwerk.

Problemen met de papierinvoer

Papier loopt regelmatig vast

Hieronder volgen mogelijke oplossingen. Probeer een of meer van de volgende oplossingen:

CONTROLEER HET PAPIER

Gebruik het aanbevolen papier of het speciale afdrumateriaal. Raadpleeg het hoofdstuk over richtlijnen voor papier en speciaal afdrumateriaal voor meer informatie.

ZORG ERVOOR DAT ER NIET TE VEEL PAPIER IN DE PAPIERLADE LIGT

Zorg ervoor dat u niet meer papier plaatst dan de maximale stapelhoogte die is aangegeven voor de papierlade of universeellader.

CONTROLEER DE PAPIERGELEIDERS.

Schuif de geleiders in de juiste positie voor het desbetreffende papierformaat.

HET PAPIER BEVOND ZICH EERDER IN EEN VOCHTIGE OMGEVING EN HEEFT DAARDOOR VOCHT OPGENOMEN.

- Vervang het papier. Gebruik papier uit een nieuw pak.
- Bewaar papier altijd in de originele verpakking en pak het pas uit als u het gaat gebruiken.

Papierladen

Hieronder volgen mogelijke oplossingen. Probeer een van de volgende oplossingen:

CONTROLEER OF HET PAPIER OP DE JUISTE WIJZE IS GEPLAATST.

- 1 Open de papierlade.
- 2 Controleer op papierstoringen en verkeerd ingevoerd papier.
- 3 De papiergeleiders moeten tegen de randen van het papier worden geplaatst.
- 4 Zorg ervoor dat de papierlade goed sluit.

STEL DE PRINTER IN OP DE BEGINWAARDEN.

Schakel de printer uit, wacht ongeveer 10 seconden en schakel de printer weer in.



CONTROLEER OF DE PAPIERLADE CORRECT IS GEÏNSTALLEERD.**Bericht Paper jam (Papier vast) blijft staan nadat storing is verholpen****CONTROLEER DE PAPIERBAAN**

Er zit nog papier in de papierbaan. Verwijder het vastgelopen papier uit de gehele papierbaan en raak vervolgens **Continue (Doorgaan)** aan.

Nadat de papierstoring is verholpen, wordt de vastgelopen pagina niet opnieuw afgedrukt

SCHAKEL HERSTEL NA STORING IN

In het menu Instellingen is Herstel na storing uitgeschakeld. Stel Herstel na storing in op Auto of Aan.



- 1 Zorg ervoor dat de printer is ingeschakeld en dat het bericht **Gereed** wordt weergegeven.
- 2 Raak  aan op het beginscherm.
- 3 Raak **Settings (Instellingen)** aan.
- 4 Raak **General Settings (Algemene instellingen)** aan.
- 5 Raak de Pijl-omlaag herhaaldelijk aan tot **Afdrukherstel** wordt weergegeven.
- 6 Raak **Print Recovery (Afdrukherstel)** aan.
- 7 Raak de Pijl-rechts naast **Herstel na storing** aan tot **Aan** of **Autom.** wordt weergegeven.
- 8 Raak **Submit (Indienen)** aan.
- 9 Raak  aan.

Problemen met de afdrukkwaliteit oplossen

Met de informatie in de volgende onderwerpen kunt u problemen met de afdrukkwaliteit oplossen. Neem contact op met onze klantenondersteuning als het probleem door deze suggesties niet wordt opgelost. Mogelijk moet een printeronderdeel worden afgesteld of vervangen.

Problemen met afdrukkwaliteit opsporen

U kunt problemen met de afdrukkwaliteit opsporen door de testpagina's voor afdrukkwaliteit af te drukken.

- 1 Zet de printer uit.
- 2 Plaats papier van A4- of Letter-formaat in de lade.
- 3 Houd  en  ingedrukt terwijl u de printer aanzet.
- 4 Laat de knoppen los wanneer het scherm met de voortgangsbalk wordt weergegeven.
De printer voert de opstartcyclus uit, waarna het menu Configuratie wordt weergegeven.
- 5 Raak de Pijl-omlaag herhaaldelijk aan tot **Pagina's Afdrukkwaliteit** wordt weergegeven.
- 6 Raak **Print Quality Pages (Pagina's Afdrukkwaliteit)** aan.
De testpagina's voor de afdrukkwaliteit worden afgedrukt.
- 7 Raak **Back (Terug)** aan.
- 8 Raak **Exit Configuration (Configuratie afsluiten)** aan.

Lege pagina's

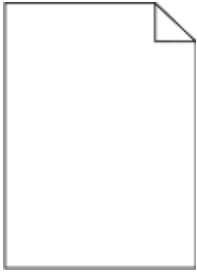

Hierna volgen mogelijke oplossingen. Probeer een van de volgende oplossingen:

ER BEVINDT ZICH MOGELIJK VERPAKKINGSMATERIAAL OP DE TONERCARTRIDGE

Verwijder de tonercartridge en controleer of het verpakkingsmateriaal op de juiste manier is verwijderd. Plaats de tonercartridge terug.

DE TONER IS MOGELIJK BIJNA OP

Bestel een nieuwe tonercartridge als **88 Cartridge bijna leeg** wordt weergegeven.

Als het probleem zich blijft voordoen, heeft de printer misschien onderhoud nodig. Neem voor meer informatie contact op met de klantenservice.

Tekens hebben gekartelde of ongelijkmatige randen



Hieronder volgen mogelijke oplossingen. Probeer een of meer van de volgende oplossingen:

CONTROLEER DE INSTELLINGEN VOOR AFDRUKKWALITEIT

- Wijzig de instellingen voor de afdrukresolutie in het menu Kwaliteit in 600 dpi, beeldkwaliteit 1200, 1200 dpi of beeldkwaliteit 2400.
- Selecteer Fine Lines-verbetering in het menu Kwaliteit.

CONTROLEER OF DE GEDOWNLOADE LETTERTYPEN WORDEN ONDERSTEUND

Als u gedownloade lettertypen gebruikt, controleert u of de lettertypen worden ondersteund door de printer, de hostcomputer en het programma.

Onvolledige afbeeldingen

Probeer een van de volgende oplossingen:

CONTROLEER DE PAPIERGELEIDERS

Schuif de breedte- en lengtegeleiders in de juiste positie voor het papier dat in de printer is geplaatst.

CONTROLEER DE INSTELLING VOOR PAPIERFORMAAT

Zorg dat de instelling voor papierformaat overeenkomt met het papier dat in de lade is geplaatst:

- 1 Controleer via het bedieningspaneel van de printer de instelling voor Papierformaat in het menu Papier.
- 2 Geef de juiste instelling voor formaat op voor u de taak verzendt voor afdrukken:
 - Windows: geef het formaat op dat is ingesteld in Printereigenschappen.
 - Macintosh: geef het formaat op dat is ingesteld in het dialoogvenster Pagina-instelling.

Zwevende afbeeldingen



CONTROLEER DE INSTELLING VOOR PAPIERSOORT

Zorg ervoor dat de instelling voor de papiersoort overeenkomt met het papier dat in de lade is geplaatst:

- 1 Controleer op het bedieningspaneel van de printer de instelling voor Papierformaat in het menu Papier.
- 2 Geef de juiste instelling voor soort op voor u de taak verzendt voor afdrukken:
 - Windows: geef de soort op die is ingesteld in Printereigenschappen.
 - Macintosh: geef de soort op die is ingesteld in het dialoogvenster Druk af.

Grijze achtergrond

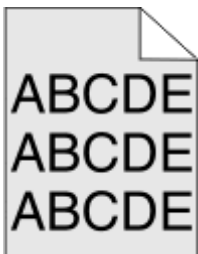

DE INGESTELDE WAARDE VOOR TONERINTENSITEIT VERLAGEN

Selecteer een lichtere instelling voor Tonerintensiteit:

- Wijzig de instelling in het menu Kwaliteit vanaf het bedieningspaneel van de printer.
- Voor Windows-gebruikers: wijzig de instelling via Printereigenschappen.
- Voor Macintosh-gebruikers: wijzig de instelling via het dialoogvenster Afdrukken.

Onjuiste marges



Hierna volgen mogelijke oplossingen. Probeer een van de volgende oplossingen:

CONTROLEER DE PAPIERGELEIDERS.

Schuif de geleiders in de juiste positie voor het desbetreffende papierformaat.

CONTROLEER DE INSTELLING VOOR PAPIERFORMAAT

Zorg dat de instelling voor papierformaat overeenkomt met het papier dat in de lade is geplaatst:

- 1 Controleer via het bedieningspaneel van de printer de instelling voor Papierformaat in het menu Papier.
- 2 Geef de juiste instelling voor formaat op voor u de taak verzendt voor afdrukken:
 - Windows: geef het formaat op dat is ingesteld in Printereigenschappen.
 - Macintosh: geef het formaat op dat is ingesteld in het dialoogvenster Pagina-instelling.

Gekruld papier

Hierna volgen mogelijke oplossingen. Probeer een van de volgende oplossingen:

CONTROLEER DE INSTELLING VOOR PAPIERSOORT

Zorg dat de instelling voor de papiersoort overeenkomt met het papier dat in de lade is geplaatst:

- 1 Controleer op het bedieningspaneel van de printer de instelling voor Papierformaat in het menu Papier.
- 2 Geef de juiste instelling voor soort op voor u de taak verzendt voor afdrukken:
 - Windows: geef de soort op die is ingesteld in Printereigenschappen.
 - Macintosh: geef de soort op die is ingesteld in het dialoogvenster Druk af.

HET PAPIER HEEFT IN EEN VOCHTIGE OMGEVING GELEGEN EN HEEFT DAARDOOR VOCHT OPGENOMEN

- Laad papier uit een nieuw pak.
- Bewaar papier altijd in de originele verpakking en pak het pas uit als u het gaat gebruiken.

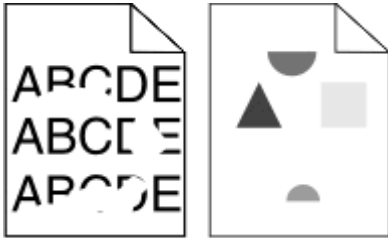
Onregelmatigheden in de afdruk

Hierna volgen mogelijke oplossingen. Probeer een van de volgende oplossingen:

HET PAPIER BEVOND ZICH EERDER IN EEN VOCHTIGE OMGEVING EN HEEFT DAARDOOR VOCHT OPGENOMEN

- Laad papier uit een nieuw pak.
- Bewaar papier altijd in de originele verpakking en pak het pas uit als u het gaat gebruiken.

CONTROLEER DE INSTELLING VOOR PAPIERSOORT

Zorg ervoor dat de instelling voor de papiersoort overeenkomt met het papier dat in de lade is geplaatst:

- 1 Controleer op het bedieningspaneel van de printer de instelling voor Papierformaat in het menu Papier.
- 2 Geef de juiste instelling voor soort op voor u de taak verzendt voor afdrukken:
 - Windows: geef de soort op die is ingesteld in Printereigenschappen.
 - Macintosh: geef de soort op die is ingesteld in het dialoogvenster Druk af.

CONTROLEER HET PAPIER

Gebruik geen papier met een ruw of vezelig oppervlak.

DE TONER IS MOGELIJK BIJNA OP

Als **88 Cartridge bijna leeg** wordt weergegeven of als de afdruk vaag is, moet u de tonercartridge vervangen.

HET IS MOGELIJK DAT HET VERHITTINGSSTATION VERSLETEN OF DEFECT IS

Vervang het verhittingsstation.

Scheve afdruk

Hieronder volgen mogelijke oplossingen. Probeer een of meer van de volgende oplossingen:

CONTROLEER DE PAPIERGELEIDERS.

Schuif de geleiders in de juiste positie voor het desbetreffende papierformaat.

CONTROLEER HET PAPIER

Zorg ervoor dat u papier gebruikt dat voldoet aan de printerspecificaties.

Transparanten of vellen papier bevatten effen zwarte of witte strepen

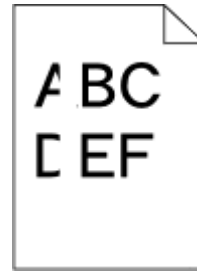
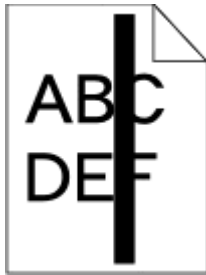

Hierna volgen mogelijke oplossingen. Probeer een van de volgende oplossingen:

CONTROLEER OF HET VULPATROON JUIST IS

Als het vulpatroon niet juist is, selecteert u een ander vulpatroon in het programma.

CONTROLEER DE PAPIERSOORT

- Gebruik een andere papiersoort.
- Gebruik alleen de aanbevolen transparanten.
- Controleer of de instelling voor de Papiersoort overeenkomt met het papier dat in de lade of lader is geplaatst.
- Controleer of de instelling voor Papierstructuur geschikt is voor het papier of het speciale afdrukmetaal in de lade of lader.

CONTROLEER OF DE TONER GELIJKMATIG IS VERDEELD OVER DE TONERCARTRIDGE

Verwijder de tonercartridge, schud deze heen en weer om de toner gelijkmatig te verdelen en plaats de cartridge dan weer terug in de printer.

DE TONERCARTRIDGE IS MISSCHIEN BESCHADIGD OF BIJNA LEEG

Vervang de tonercartridge door een nieuwe cartridge.

Afdruk is te licht



Hierna volgen mogelijke oplossingen. Probeer een van de volgende oplossingen:

CONTROLEER DE INSTELLINGEN VOOR DONKERHEID, HELDERHEID EN CONTRAST

De instelling Tonerintensiteit is te laag, de instelling Helderheid is te laag of de instelling Contrast is te laag.

- U kunt deze instellingen wijzigen via het menu Kwaliteit op het bedieningspaneel van de printer.
- Windows: wijzig deze instellingen via Printereigenschappen.
- Macintosh: wijzig deze instellingen via het dialoogvenster Druk af en de pop-upmenu's.

HET PAPIER HEEFT IN EEN VOCHTIGE OMGEVING GELEGEN EN HEEFT DAARDOOR VOCHT OPGENOMEN

- Laad papier uit een nieuw pak.
- Bewaar papier altijd in de originele verpakking en pak het pas uit als u het gaat gebruiken.

CONTROLEER HET PAPIER

Gebruik geen papier met een ruw of vezelig oppervlak.

CONTROLEER DE INSTELLING VOOR PAPIERSOORT

Zorg ervoor dat de instelling voor de papiersoort overeenkomt met het papier dat in de lade is geplaatst:

- 1 Controleer op het bedieningspaneel van de printer de instelling voor Papierformaat in het menu Papier.
- 2 Geef de juiste instelling voor soort op voor u de taak verzendt voor afdrukken:
 - Windows: geef de soort op die is ingesteld in Printereigenschappen.
 - Macintosh: geef de soort op die is ingesteld in het dialoogvenster Druk af.

DE TONER IS BIJNA OP

Bestel een nieuwe tonercartridge als **88 Cartridge bijna leeg** wordt weergegeven.

DE TONERCARTRIDGE IS MOGELIJK BESCHADIGD

Vervang de tonercartridge.

Afdruk is te donker



Hierna volgen mogelijke oplossingen. Probeer een van de volgende oplossingen:

CONTROLEER DE INSTELLINGEN VOOR DONKERHEID, HELDERHEID EN CONTRAST

De instelling Tonerintensiteit is te hoog, de instelling Helderheid is te hoog of de instelling Contrast is te hoog.

- U kunt deze instellingen wijzigen via het menu Kwaliteit op het bedieningspaneel van de printer.
- Windows: wijzig deze instellingen via Printereigenschappen.
- Macintosh: wijzig deze instellingen via het dialoogvenster Druk af en de pop-upmenu's.

HET PAPIER HEEFT IN EEN VOCHTIGE OMGEVING GELEGEN EN HEEFT DAARDOOR VOCHT OPGENOMEN

- Laad papier uit een nieuw pak.
- Bewaar papier altijd in de originele verpakking en pak het pas uit als u het gaat gebruiken.

CONTROLEER HET PAPIER

Gebruik geen papier met een ruw of vezelig oppervlak.

CONTROLEER DE INSTELLING VOOR PAPIERSOORT

Zorg ervoor dat de instelling voor de papiersoort overeenkomt met het papier dat in de lade is geplaatst:

- 1 Controleer op het bedieningspaneel van de printer de instelling voor Papierformaat in het menu Papier.
- 2 Geef de juiste instelling voor soort op voor u de taak verzendt voor afdrukken:
 - Windows: geef de soort op die is ingesteld in Printereigenschappen.
 - Macintosh: geef de soort op die is ingesteld in het dialoogvenster Druk af.

DE TONERCARTRIDGE IS MOGELIJK BESCHADIGD

Vervang de tonercartridge.

Pagina's met effen kleuren

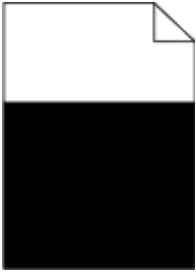

Hieronder volgen mogelijke oplossingen. Probeer een van de volgende opties:

CONTROLEER OF DE TONERCARTRIDGE CORRECT IS GEPLAATST.

Haal de tonercartridge uit de printer en schud deze heen en weer om de toner te verdelen. Plaats de cartridge vervolgens terug in de printer.

DE TONERCARTRIDGE IS MOGELIJK DEFECT OF DE TONER IS BIJNA OP

Vervang de gebruikte cartridge door een nieuwe. Als het probleem zich blijft voordoen, heeft de printer misschien onderhoud nodig. Neem voor meer informatie contact op met klantenondersteuning.

Verticale strepen



Hierna volgen mogelijke oplossingen. Probeer een van de volgende oplossingen:

DE TONER MAAKT VLEKKEN

Selecteer een andere lade of lader waaruit het papier voor de taak wordt ingevoerd:

- Selecteer Standaardbron in het menu Papier op het bedieningspaneel van de printer.
- Windows: selecteer de papierbron via Printereigenschappen.
- Macintosh: selecteer de papierbron via het dialoogvenster Druk af en de pop-upmenu's.

DE TONERCARTRIDGE IS DEFECT

Vervang de tonercartridge.

DE PAPIERBAAN IS MOGELIJK NIET VRIJ

Controleer de papierbaan rond de tonercartridge.

 **LET OP—HEET OPPERVLAK:** de binnenkant van de printer kan heet zijn. Om letstel te voorkomen, moet u een heet oppervlak eerst laten afkoelen voordat u het aanraakt.

Verwijder al het papier dat u ziet.

ER IS TONER IN DE PAPIERBAAN TERECHTGEKOMEN

Neem contact op met de klantenservice.

Horizontale strepen

Hierna volgen mogelijke oplossingen. Probeer een van de volgende oplossingen:

DE TONER MAAKT VLEKKEN

Selecteer een andere lade of lader waaruit het papier voor de taak wordt ingevoerd:

- Selecteer Standaardbron in het menu Papier op het bedieningspaneel van de printer.
- Windows: selecteer de papierbron via Printereigenschappen.
- Macintosh: selecteer de papierbron via het dialoogvenster Druk af en de pop-upmenu's.

DE TONERCARTRIDGE IS MOGELIJK BESCHADIGD

Vervang de tonercartridge.

DE PAPIERBAAN IS MOGELIJK NIET VRIJ

Controleer de papierbaan rond de tonercartridge.

 **LET OP—HEET OPPERVLAK:** de binnenkant van de printer kan heet zijn. Om letstel te voorkomen, moet u een heet oppervlak eerst laten afkoelen voordat u het aanraakt.

Verwijder al het papier dat u ziet.

ER IS TONER IN DE PAPIERBAAN TERECHTGEKOMEN

Neem contact op met de klantenservice.

Op de pagina verschijnen lichte tonervegen of schaduwen op de achtergrond

Hierna volgen mogelijke oplossingen. Probeer een van de volgende oplossingen:

DE TONERCARTRIDGE IS MOGELIJK BESCHADIGD

Vervang de tonercartridge.

DE LAADROLLEN ZIJN MOGELIJK BESCHADIGD

Vervang de laadrollen.

ER IS TONER IN DE PAPIERBAAN TERECHTGEKOMEN

Neem contact op met de klantenservice.

De toner laat los



Hierna volgen mogelijke oplossingen. Probeer een van de volgende oplossingen:

CONTROLEER DE INSTELLING VOOR PAPIERSOORT

Zorg dat de instelling voor de papiersoort overeenkomt met het papier dat in de lade is geplaatst:

- 1 Controleer op het bedieningspaneel van de printer de instelling voor Papierformaat in het menu Papier.
- 2 Geef de juiste instelling voor soort op voor u de taak verzendt voor afdrukken:
 - Windows: geef de soort op die is ingesteld in Printereigenschappen.
 - Macintosh: geef de soort op die is ingesteld in het dialoogvenster Druk af.

CONTROLEER DE INSTELLING VOOR PAPIERSTRUCTUUR.

Controleer in het menu Papier op het bedieningspaneel van de printer of de instelling voor Papierstructuur overeenkomt met het papier dat in de lade is geplaatst.

Tonervlekjes

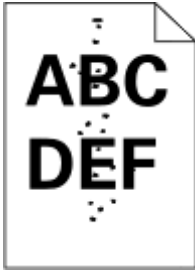

Hierna volgen mogelijke oplossingen. Probeer een van de volgende oplossingen:

DE TONERCARTRIDGE IS MOGELIJK BESCHADIGD

Vervang de tonercartridge.

ER IS TONER IN DE PAPIERBAAN TERECHTGEKOMEN

Neem contact op met de klantenservice.

Slechte afdrukkwaliteit op transparanten

Probeer een van de volgende opties:

TRANSPARANTEN CONTROLEREN

Gebruik uitsluitend transparanten die voldoen aan de printerspecificaties.

CONTROLEER DE INSTELLING VOOR PAPIERSOORT.

Zorg dat de instelling voor de papiersoort overeenkomt met het papier dat in de lade is geplaatst.

- 1 Controleer in het menu Papier op het bedieningspaneel van de printer de instelling voor Papiersoort.
- 2 Geef de juiste papiersoort op voordat u de afdruktaak verzendt.
 - Voor Windows-gebruikers: geef het type op via Printereigenschappen.
 - Voor Macintosh-gebruikers: geef het type op via het dialoogvenster Afdrukken.

Verschillen in afdrukdichtheid

Voorbeeld	Oorzaak	Oplossing
	Tonercartridge is versleten of defect.	Vervang de tonercartridge.
	Fotoconductor is versleten of defect.	Vervang de fotoconductor.

Embedded Web Server wordt niet geopend

Hieronder volgen mogelijke oplossingen. Probeer een of meer van de volgende oplossingen:

CONTROLEER DE NETWERKVERBINDINGEN

Zet de printer en de computer aan en controleer of ze op hetzelfde netwerk zijn aangesloten.

CONTROLEER DE NETWERKINSTELLINGEN

Afhankelijk van de netwerkinstellingen moet u mogelijk `https://` typen in plaats van `http://` vóór het IP-adres van de printer om toegang te krijgen tot de Embedded Web Server. Neem contact op met de systeembeheerder voor meer informatie.

Contact opnemen met klantenondersteuning

Als u voor klantenondersteuning belt, dan werkt dit als volgt: u beschrijft het probleem dat u hebt, het bericht op het display en geeft een beschrijving van wat u al hebt gedaan om een oplossing te vinden.

U moet weten van welk modeltype uw printer is en wat het serienummer of de express-servicecode. Deze gegevens vindt u aan de binnenkant van de bovenste voorklep van de printer. Het serienummer staat ook op de pagina met menu-instellingen.

Voor meer klantenondersteuning kijkt u op de website van Dell Support, support.dell.com.

Bijlage

Beleid voor technische ondersteuning van Dell

Technische ondersteuning door een technicus vindt plaats in samenwerking met de klant. Tijdens deze procedure wordt het probleem vastgesteld en worden oplossingen geleverd waarmee het besturingssysteem, de toepassingen en de hardwarestuurprogramma's kunnen worden hersteld naar de originele standaardconfiguratie waarmee het product door Dell is geleverd. Tevens wordt de juiste werking van de printer en de geïnstalleerde Dell hardware gecontroleerd. Naast de technische ondersteuning door een technicus is er online technische ondersteuning beschikbaar op Dell Support. U kunt wellicht extra technische ondersteuningsopties aanschaffen.

Dell levert beperkte technische ondersteuning voor de printer en eventuele geïnstalleerde software en randapparatuur van Dell. Ondersteuning voor software en randapparatuur van derden wordt geleverd door de betreffende fabrikant. Dit geldt onder andere voor producten die zijn gekocht en/of geïnstalleerd met Software & Peripherals (DellWare), ReadyWare en Custom Factory Integration (CFI/DellPlus).

Contact opnemen met Dell

U kunt de ondersteuningswebsite van Dell raadplegen op **support.dell.com**. Selecteer de gewenste regio op de pagina WELCOME TO DELL SUPPORT en geef de gevraagde gegevens op voor toegang tot hulpprogramma's en ondersteuningsinformatie.

U kunt elektronisch contact opnemen met Dell op de volgende adressen:

- Internet
 - www.dell.com/**
 - www.dell.com/ap/** (alleen voor Azië/Pacific)
 - www.dell.com/jp/** (alleen voor Japan)
 - www.euro.dell.com** (alleen voor Europa)
 - www.dell.com/la/** (alleen voor Latijns-Amerika en het Caribisch gebied)
 - www.dell.ca** (alleen voor Canada)
- Anonieme FTP (File Transfer Protocol)
 - ftp.dell.com**
 - Meld u aan als anonieme gebruiker en geef uw e-mailadres op als wachtwoord.
- Elektronische ondersteuningsservice
 - mobile_support@us.dell.com**
 - support@us.dell.com**
 - la-techsupport@dell.com** (alleen voor Latijns-Amerika en het Caribisch gebied)
 - apsupport@dell.com** (alleen voor Azië/Pacific)
 - support.jp.dell.com** (alleen voor Japan)
 - support.euro.dell.com** (alleen voor Europa)
- Elektronische offerteservice
 - apmarketing@dell.com** (alleen voor Azië/Pacific)
 - sales_canada@dell.com** (alleen voor Canada)

Garantie en beleid voor retourneren

Dell Inc. ('Dell') vervaardigt hardwareproducten met onderdelen en componenten die nieuw of zo goed als nieuw zijn, in overeenstemming met de geldende praktijken binnen de branche. Raadpleeg de *Handleiding met productinformatie* voor meer informatie over de Dell garantie voor de printer.

Index

Cijfers

1565 Emulatiefout, laad emulatieoptie 267
 290-295.yy scanner jam (290-295.yy Scan.storing) 268
 293 Plaats alle originelen terug bij opn. starten taak 268
 293.02 Deksel geopend 269
 294 ADF-storing 269
 30.yy onjuist gevuld, vervang cartridge 262
 31 yy Vervang defecte of ontbrekende cartridge 262
 32.yy Artikelnummer cartridge wordt niet ondersteund door apparaat 262
 34 Papier te kort 262
 35 Onvoldoende geheugen voor ondersteuning van functie voor bronnenopslag 263
 37 Insufficient memory, some held jobs will not be restored (37 Onvold. geheugen, sommige taken in wacht worden niet hersteld) 259
 37 Onvoldoende geheugen voor sorteren 263
 37 Onvoldoende geheugen, sommige taken in wacht zijn verwijderd 263
 38 Geheugen vol 263
 39 Pagina is te complex. Bepaalde gegevens worden mogelijk niet afgedrukt 263
 50 PPDS-lettertypefout 264
 51 Flash beschadigd 264
 52 Onvold. ruimte flash-geh. voor bronnen 264
 54 Network <x> software error (54 Netwerk <x> softwarefout) 264
 54 Standard network software error (54 Softwarefout in standaardnetwerk) 264
 55 Unsupported option in slot (55 Niet-ondersteunde optie in sleuf) 265
 56 Parallel port <x> disabled (56 Parallele poort <x> uitgeschakeld) 265

56 Serial port <x> disabled (56 Seriële poort <x> uitgeschakeld) 265
 56 Standard USB port disabled (56 Standaard USB-poort uitgeschakeld) 265
 56 USB port <x> disabled (56 USB-poort <x> uitgeschakeld) 265
 57 Configuration change, held jobs were not restored (57 Configuratie gewijzigd, sommige taken in wacht zijn niet hersteld) 259
 58 Te veel flash-opties geïnstalleerd 266
 58 Te veel laden aangesloten 266
 59 Incompatibele lade <x> 266
 61 Verwijder defecte schijf 266
 62 Schijf vol 266
 63 Schijf niet geformatteerd 266
 80 Routine-onderhoud nodig 267
 84 Fc-kit bijna versleten 267
 84 Vervang fc-kit 267
 840.01 Scanner uitgeschakeld 269
 840.02 Scanner autom. uitgeschakeld 269
 88 Cartridge bijna leeg 267

Symbolen

"naar computer scannen", scherm opties 156, 157

A

Aangepaste namen, menu 165
 aanraakscherm knoppen 24
 aansluiten, kabels 50
 Actieve NIC, menu 168
 ADF-scheidingsrollen, reinigen 229
 adresboek, fax gebruik 142
 afdrukken
 directorylijst 101
 dubbelzijdig (duplex) 95
 installeren, printersoftware 53
 lijst met lettertypen afdrukken 101
 pagina met menu-instellingen 52

pagina met netwerkinstellingen 52
 testpagina's voor afdrukkwaliteit 101
 van flash-station 100
 vanuit Windows 95
 via Macintosh 95
 afdrukken van vertrouwelijke taken en andere taken in de wachtrij vanaf de Macintosh-computer 99
 vanuit Windows 98
 afdrukken, problemen oplossen afdrukken duurt langer dan verwacht 271
 er komen onverwachte pagina-einden voor 273
 gekruild papier 288
 grote afdruktaken worden niet gesorteerd 272
 laden koppelen lukt niet 272
 meertalige PDF's worden niet afgedrukt 270
 onjuiste marges 288
 papier loopt regelmatig vast 283
 taak wordt afgedrukt op verkeerd papier 272
 taak wordt afgedrukt vanuit verkeerde lade 272
 taken in wacht worden niet afgedrukt 271
 taken worden niet afgedrukt 270
 vastgelopen pagina wordt niet opnieuw afgedrukt 285
 verkeerde tekens worden afgedrukt 272
 afdrukkwaliteit
 glasplaat reinigen 228
 afdrukkwaliteit, problemen oplossen
 afdruk is te donker 96 292
 afdruk is te licht 291
 effen witte strepen 290
 effen zwarte strepen 290
 grijze achtergrond 287
 horizontale strepen 294
 lage kwaliteit
 transparantafdruk 296
 lege pagina's 286

lichte tonervegen of schaduwen
 op de achtergrond 295
 onregelmatigheden in afdruk 289
 onvolledige afbeeldingen 287
 scheve afdruk 290
 tekens hebben gekartelde
 randen 286
 testpagina's voor
 afdrukkwaliteit 285
 toner laat los 295
 tonervlekjes 296
 verschillen in afdruktheid 296
 verticale strepen 293
 volledig gekleurde pagina's 293
 zwevende afbeeldingen 287
 afdrukaak
 annuleren vanuit Macintosh 102
 annuleren vanuit Windows 102
 alle
 printer instellen 54
 apparaatstatus controleren
 op Embedded Web Server 239
 AppleTalk, menu 173
 artikelen, zoeken 16

B

bedieningspaneel van de printer 22
 fabrieksinstellingen
 herstellen 240
 bedieningspaneel, printer 22
 bedraad netwerk gebruiken
 met Macintosh 62
 bedraad netwerk, installatie
 met behulp van Windows 62
 beginscherm
 knoppen 23
 behouden
 scanner 230
 bekijken
 rapporten 240
 bestandstype voor verzending
 wijzigen 121
 bestellen, supplies
 printer aangesloten op een
 netwerk 232
 printer lokaal aangesloten op een
 computer 232
 Beveiligd afdrukken, menu 181
 bovenste
 koppelen 85, 86
 ontkoppelen 85, 86
 papier plaatsen 76

briefhoofd
 kopiëren naar 106
 papier plaatsen 80
 tips voor gebruik 96
 buitenkant van de printer
 reinigen 228

C

configuratiegegevens
 draadloos netwerk 55
 configuraties
 van 17
 Configure MP (Configuratie U-
 lader), menu 160
 configureren
 poortinstellingen 65
 conserveringsinstellingen
 Eco-modus 70
 helderheid aanpassen 72
 Spaarstand 71
 Stille modus 73
 verlichting
 standaarduitvoerbak 72
 contact opnemen met
 klantenondersteuning 297
 Controleer aansluiting invoerlade
 [x] 257
 Custom Type <x> (Aangepast <x>)
 naam wijzigen 86
 Custom Types (Aangepaste
 soorten), menu 165
D
 datum en tijd
 instelling 138
 Datum/tijd instellen, menu 182
 de huidige afdrukaak pauzeren
 om te kopiëren 111
 de printer instellen 54
 Default Source (Standaardbron),
 menu 160
 directorylijst afdrukken 101
 display, bedieningspaneel van de
 printer 22
 helderheid aanpassen 72
 displayproblemen oplossen
 display geeft alleen ruitjes
 weer 256
 display is leeg 256
 Diversen, menu 181

documenten afdrukken
 vanuit Windows 95
 via Macintosh 95
 draadloos netwerk
 configuratiegegevens 55
 installatie, met Macintosh 59
 installatie, onder Windows 55
 Draadloos, menu 172
 dubbelzijdig
 afdruktaken 95
 faxtaken, inkomend 144
 kopieertaken 107

E

E-mail, scherm
 geavanceerde opties 124
 opties 122, 123, 124
 e-mailfunctie
 instellen 118
 e-mailinstellingen configureren 118
 E-mailinstellingen, menu 204
 e-mail
 annuleren 122
 inschakelen 117
 melding dat ander papier vereist
 is 239
 melding over lage hoeveelheid
 supplies 239
 melding papier tekort 239
 melding van papierstoring 239
 e-mail verzenden
 bestandstype wijzigen voor
 verzending 121
 e-mailfunctie instellen 118
 e-mailinstellingen
 configureren 118
 e-mailinstelling 117
 het aanraakscherm gebruiken 119
 kleurendocumenten 122
 met behulp van het
 adresboek 120
 met behulp van
 snelkoppelingsnummers 120
 snelkoppelingen maken met de
 Embedded Web Server 119
 snelkoppelingen maken met het
 aanraakscherm 119
 toevoegen, berichtregel 121
 toevoegen, onderwerpregel 121
 Eco-modusinstelling 70

Embedded Web Server 239
 e-mailwaarschuwingen
 instellen 239
 kan niet worden geopend 297
enveloppen
 papier plaatsen 80
 tips 96
Ethernet-netwerken
 Macintosh 62
 Windows 62
Ethernetpoort 50
etiketten, papier
 tips 97

F

fabrieksinstellingen herstellen
 bedieningspaneel van de printer,
 menu's 240
Fax mislukt 264
faxesluiting
 aansluiten op een DSL-lijn 127
 aansluiten op een PBX of
 ISDN 128
 de printer aansluiten op het
 stopcontact 127
faxesluitingen
 antwoordapparaat 130
 computermodem 136
 onderscheidende beltonen 129
 regionale adapters 132
 telefoon 130
faxen
 Aan beide zijden afdrucken
 (dubbelzijdig) 144
 aanpassing aan zomertijd in- of
 uitschakelen 138
 annuleren, faxtaak 145
 de datum en tijd instellen 138
 fax verzenden op een gepland
 tijdstip 143
 faxen doorsturen 148
 faxen in wachtrij 147
 faxen lichter of donkerder
 maken 143
 faxinstellingen 125, 137, 138
 faxlog bekijken 144
 inschakelen 137
 kiezen, een faxverbinding 126
 met behulp van het
 adresboek 142
 resolutie wijzigen 143
 snelkoppelingen gebruiken 142

 snelkoppelingen maken met de
 Embedded Web Server 140, 141
 snelkoppelingen maken met het
 aanraakscherm 141
 verbeteren van faxkwaliteit 147
 verzenden met het
 bedieningspaneel van de
 printer 139
 verzenden via de computer 139
faxen doorsturen 148
faxen in wachtrij 147
faxen, problemen oplossen
 blokkeren van ongewenste
 faxen 144
 kan geen faxen verzenden of
 ontvangen 278
 kan wel faxen ontvangen, maar
 niet verzenden 281
 kan wel faxen verzenden, maar
 niet ontvangen 280
 nummerweergave werkt niet 278
 ontvangen fax heeft een slechte
 afdrukkwaliteit 281
Faxen, scherm
 geavanceerde opties 146
 opties 146
Faxgeheugen vol 259
faxkaart
 installeren 46
faxkwaliteit verbeteren 147
Faxmodus (Analoge faxinstellingen),
menu 194
Faxmodus (Faxserverinstellingen),
menu 202
Faxpartitie werkt niet. Raadpleeg de
systeembeheerder. 259
Faxserver 'Volgens indeling' is niet
ingesteld. Raadpleeg de
systeembeheerder. 259
Finishing (Afwerking), menu 218
firmwarekaart
 installeren 33
flash-geheugenkaart
 installeren 33
 problemen oplossen 283
flash-station 100
foto's
 kopiëren 105
fotoconductor
 vervangen 234
FTP
 adresboek 150

FTP-instellingen, menu 208
FTP-kwaliteit verbeteren 153
FTP, scherm
 geavanceerde opties 152
 opties 151, 152

G

gecontroleerde afdruktaken 98
 afdrucken vanaf de Macintosh-
 computer 99
 afdrucken via Windows 98
Geen analoge telefoonlijn
aangesloten op de modem, fax is
uitgeschakeld. 258
Geheugen vol: kan geen faxen
afdrucken 259
geheugenkaart
 installeren 31
 problemen oplossen 283
geluid
 verkleinen 73
gereserveerde afdruktaken 98
 afdrucken vanaf de Macintosh-
 computer 99
 afdrucken via Windows 98
glasplaat
 reinigen 228
glasplaat (flatbed)
 kopiëren via 105
glasvezel
 netwerkinstellingen 62
groene instellingen
 Eco-modus 70
 helderheid aanpassen 72
 Sparstand 71
 Stille modus 73
 verlichting
 standaarduitvoerbak 72

H

helderheid aanpassen 72
herhaalde afdruktaken 98
 afdrucken vanaf de Macintosh-
 computer 99
 afdrucken via Windows 98
HTML, menu 226
hulpprogramma voor
 printer meldingen 93

I

Image (Afbeelding), menu 227

informatie zoeken 16
 installatie
 draadloos netwerk 55, 59
 installeren
 opties in stuurprogramma 53
 printersoftware 53
 installeren, printersoftware
 toevoegen, opties 53
 instellen
 serieel afdrucken 67
 instellen, printer
 op een bedraad netwerk
 (Macintosh) 62
 op een bedraad netwerk
 (Windows) 62
 instelling
 papierformaat 75
 papiersoort 75
 TCP/IP-adres 170
 Universeel papierformaat 75
 Instellingen SMTP, menu 179
 Internal Solutions Port
 installeren 35
 problemen oplossen 283
 Interne 'Solutions' Poort, netwerk
 poortinstellingen wijzigen 65
 IPv6, menu 172

K

kabels
 Ethernet 50
 USB 50
 karton
 papier plaatsen 80
 tips 97
 Klantenondersteuning bellen 297
 Klep ADF-scanner is open 267
 kleurendocumenten
 e-mail verzenden 122
 knoppen aanraakscherm 24
 knoppen beginscherm 23
 knoppen, bedieningspaneel van de
 printer 22
 kopieerkwaliteit
 aanpassen 108
 verbeteren 115
 kopiëren
 aangepaste taak (taak
 samenstellen): 110
 aanpassen, kwaliteit 108
 datum- en tijdstempel
 toevoegen 111

 een afdruktaak pauzeren om te
 kopiëren 111
 foto's 105
 kopieertaak annuleren 112
 meerdere pagina's op één vel 109
 op beide zijden van het papier
 (duplex/dubbelzijdig) 107
 op briefhoofdpapier 106
 overlay-bericht toevoegen 112
 scheidingsvellen invoegen tussen
 exemplaren 109
 snel kopiëren 104
 sorteren 108
 transparanten maken 105
 van het ene formaat naar het
 andere 106
 verbeteren, kopieerkwaliteit 115
 vergroten 107
 verkleinen 107
 via de ADF 104
 via de glasplaat (flatbed) 105
 kopiëren, problemen oplossen
 documenten of foto's worden
 gedeeltelijk gekopieerd 275
 klep scannereenheid sluit niet 274
 kopieerfunctie reageert niet 273
 slechte kwaliteit van gescande
 afbeeldingen 277
 slechte kwaliteit van kopieën 274
 Kopiëren, scherm
 opties 113, 114
 koppelen van invoerladen 85
 kringlooppapier
 gebruik 69
 Kwaliteit (menu) 219

L

lade koppelen 86
 laden ontkoppelen 86, 85
 lader voor 550 vel
 installeren 49
 lampje, indicatie 22
 licht
 standaarduitvoerlade 72
 lijst met lettertypen afdrucken
 afdrucken 101
 Logbestand beveiligingscontrole,
 menu 182

M

Macintosh
 installatie draadloos netwerk 59
 meerdere pagina's op één vel 109
 Menu Aangepaste
 scanformaten 165
 Menu Extra 221
 Menu Flash-station 212
 Menu Help 227
 Menu Instelling 216
 Menu Papier plaatsen 164
 Menu Papierformaat/-soort 160
 Menu Parallel 175
 Menu Serieel <x> 177
 Menu Standaard-USB 174
 Menu TCP/IP 170
 menu's
 Aangepaste namen 165
 Aangepaste scanformaten 165
 Aangepaste soorten 165
 Active NIC (Actieve NIC) 168
 Afwerking 218
 Ander formaat 160
 AppleTalk 173
 Beeld 227
 Configuratie U-lader 160
 Datum/tijd instellen 182
 diagram met 159
 Diversen 181
 Draadloos 172
 E-mailinstellingen 204
 Faxmodus (Analoge
 faxinstellingen) 194
 Faxmodus
 (Faxserverinstellingen) 202
 Flashstation 212
 FTP-instellingen 208
 Help 227
 HTML 226
 Hulpprogramma's 221
 Instellen 216
 Instellingen 183
 Instellingen SMTP, menu 179
 IPv6 172
 Kwaliteit 219
 Logbestand
 beveiligingscontrole 182
 Menu Parallel 175
 NetWare 173
 Netwerk<x> 168
 Netwerkkkaart 170

Papier laden 164
 Papierformaat/-soort 160
 Papiergewicht 162
 Papierstructuur 161
 PCL Emul 222
 PDF 221
 PostScript 222
 PPDS 225
 Rapporten 166, 169
 Serial <x> (Serieel <x>) 177
 Standaard-USB 174
 Standaardbron 160
 Standaardnetwerk 168
 TCP/IP 170
 Universal-instelling 166
 Vertrouwelijke taken
 afdrukken 181
 XPS 221
 milieu-instellingen
 Eco-modus 70
 helderheid aanpassen 72
 Spaarstand 71
 Stille modus 73
 verlichting
 standaarduitvoerbak 72

N

NetWare, menu 173
 Netwerk <x>, menu 168
 Netwerkkkaart, menu 170
 Niet-ondersteund USB-apparaat,
 verwijder de hub 262
 Niet-ondersteunde schijf 262
 Niet-ondersteunde USB-hub,
 verwijder de hub 262
 niet-reagerende printer
 controleren 256
 niet-reagerende scanner
 controleren 276

O

onderscheidende beltonen
 aansluiten 129
 onderwerp- en berichtinformatie
 toevoegen aan e-mail 121
 opslag
 Papier 90
 supplies 231
 opties
 faxkaart 28, 46
 firmwarekaart 28, 33

flash-geheugenkaart 33
 geheugenkaart 28, 31
 intern 28
 Internal Solutions Port 28, 35
 lader voor 550 vel 49
 netwerk 28
 poorten 28
 vaste schijf van printer 28, 41
 opties, aanraakscherm
 e-mail 122, 123, 124
 FTP 151, 152
 kopiëren 113, 114
 naar computer scannen 156, 157
 van fax 146

P

pagina met menu-instellingen
 afdrukken 52
 pagina met netwerkinstellingen 52
 Paper Texture (Papierstructuur),
 menu 161
 Papier
 briefhoofd 89
 formaat instellen 75
 gewicht selecteren 162
 kenmerken 88
 kiezen 89
 kringlooppapier 69
 ongeschikt 89
 opslag 90
 soort instellen 75
 Universeel formaat instellen 75
 Universeel papierformaat 166
 voorbedrukte formulieren 89
 vullen, universeellader 80
 papier plaatsen
 bovenste 76
 universeellader 80
 papiercapaciteit
 bovenste 92
 universeellader 92
 papierformaten
 ondersteund door de printer 90
 Papiergewicht, menu 162
 papierinvoer, problemen oplossen
 bericht blijft staan nadat storing is
 verholpen 284
 papiersoort
 aangepast 86
 Papiersoort wijzigen: Papierlade
 <x> <papiertype> plaatsen 268
 papiersoort, aangepast
 toekennen 86
 papiersoorten
 geschikt voor welke lade(n) 91
 ondersteund door de printer 91
 ondersteuning voor duplex 91
 papierstoringen
 informatie over berichten 241
 toegang 241
 toegang tot gebieden met
 vastgelopen
 afdrukmateriaal 241
 voorkomen 76
 papierstoringen verhelpen
 200-201 243
 231 246
 233 247
 234 248
 235 248
 240-249 249
 250 249
 251 250
 290-294 252
 PCL Emul, menu 222
 PDF, menu 221
 Plaats alle originelen terug als u de
 taak opnieuw start. 267
 poortinstellingen
 configureren 65
 PostScript, menu 222
 PPDS, menu 225
 printer aansluiten op
 antwoordapparaat 130
 computermodem 136
 onderscheidende beltonen 129
 regionale adapters 132
 telefoon 130
 printer vervoeren 238
 printerberichten
 1565 Emulatiefout, laad
 emulatieoptie 267
 290-295.yy scanner jam
 (290-295.yy Scan.storing) 268
 293 Plaats alle originelen terug bij
 opn. starten taak 268
 293.02 Deksel geopend 269
 294 ADF-storing 269
 30.yy onjuist gevuld, vervang
 cartridge 262
 31 yy Vervang defecte of
 ontbrekende cartridge 262

- 32.yy Artikelnummer cartridge wordt niet ondersteund door apparaat 262
- 34 Papier te kort 262
- 35 Onvoldoende geheugen voor ondersteuning van functie voor bronnenopslag 263
- 37 Insufficient memory, some held jobs will not be restored (37 Onvold. geheugen, sommige taken in wacht worden niet hersteld) 259
- 37 Onvoldoende geheugen voor sorteren 263
- 37 Onvoldoende geheugen, sommige taken in wacht zijn verwijderd 263
- 38 Geheugen vol 263
- 39 Pagina is te complex. Bepaalde gegevens worden mogelijk niet afgedrukt 263
- 50 PPDS-lettertypfout 264
- 51 Flash beschadigd 264
- 52 Onvold. ruimte flash-geh. voor bronnen 264
- 54 Network <x> software error (54 Netwerk <x> softwarefout) 264
- 54 Standard network software error (54 Softwarefout in standaardnetwerk) 264
- 55 Unsupported option in slot (55 Niet-ondersteunde optie in sleuf) 265
- 56 Parallel port <x> disabled (56 Parallele poort <x> uitgeschakeld) 265
- 56 Serial port <x> disabled (56 Seriële poort <x> uitgeschakeld) 265
- 56 Standard USB port disabled (56 Standaard USB-poort uitgeschakeld) 265
- 56 USB port <x> disabled (56 USB-poort <x> uitgeschakeld) 265
- 57 Configuration change, held jobs were not restored (57 Configuratie gewijzigd, sommige taken in wacht zijn niet hersteld) 259
- 58 Te veel flash-opties geïnstalleerd 266
- 58 Te veel laden aangesloten 266
- 59 Incompatibele lade <x> 266
- 61 Verwijder defecte schijf 266
- 62 Schijf vol 266
- 63 Schijf niet geformatteerd 266
- 80 Routine-onderhoud nodig 267
- 84 Fc-kit bijna versleten 267
- 84 Vervang fc-kit 267
- 840.01 Scanner uitgeschakeld 269
- 840.02 Scanner autom. uitgeschakeld 269
- 88 Cartridge bijna leeg 267
- Controleer aansluiting invoerlade [x] 257
- Fax mislukt 264
- Faxgeheugen vol 259
- Faxpartitie werkt niet. Raadpleeg de systeembeheerder. 259
- Faxserver 'Volgens indeling' is niet ingesteld. Raadpleeg de systeembeheerder. 259
- Geen analoge telefoonlijn aangesloten op de modem, fax is uitgeschakeld. 258
- Geheugen vol: kan geen faxen afdrukken 259
- Klep ADF-scanner is open 267
- Niet-ondersteund USB-apparaat, verwijder de hub 262
- Niet-ondersteunde schijf 262
- Niet-ondersteunde USB-hub, verwijder de hub 262
- Papiersoort wijzigen: Papierlade <x> <papiertype> plaatsen 268
- Plaats alle originelen terug als u de taak opnieuw start. 267
- Restore Held Jobs? (Wachttaken herstellen?) 262
- Scandocument te lang 267
- Schijf corrupt 258
- Sluit klep of plaats cartridge 258
- Sluit voorklep 258
- SMTP-server is niet ingesteld. Raadpleeg de systeembeheerder. 258
- Sommige wachttaken zijn niet teruggezet 259
- Vervang <invoerbron> door <formaat> 257
- Vervang <invoerbron> door <soort> <formaat> 257
- Verwijder papier uit uitvoerlade 262
- Vul <invoerbron> met <Aangepaste tekenreeks> 260
- Vul <invoerbron> met <formaat> 260
- Vul <invoerbron> met <Naam aangepaste soort> 260
- Vul <invoerbron> met <soort> <formaat> 260
- Vul handmatige invoer met <Aangepaste tekenreeks> 261
- Vul handmatige invoer met <formaat> 261
- Vul handmatige invoer met <Naam aangepaste soort> 261
- Vul handmatige invoer met <soort> <formaat> 261
- Wijzig <invoerbron> in <Aangepaste reeks> 257
- Wijzig <invoerbron> in <Aangepaste soortnaam> 256
- printeropties, problemen oplossen
- flash-geheugenkaart 283
- geheugenkaart 283
- Internal Solutions Port 283
- laders 282
- optie functioneert niet 282
- papierladen 284
- vaste schijf met adapter 283
- printerproblemen, oplossen
- eenvoudige 256
- problemen oplossen
- contact opnemen met klantenondersteuning 297
- eenvoudige printerproblemen oplossen 256
- niet-reagerende printer controleren 256
- niet-reagerende scanner controleren 276
- problemen oplossen, afdrukken
- afdrukken duurt langer dan verwacht 271
- er komen onverwachte pagina-einden voor 273
- gekruld papier 288
- grote afdruktaken worden niet gesorteerd 272
- laden koppelen lukt niet 272
- meertalige PDF's worden niet afgedrukt 270
- onjuiste marges 288
- papier loopt regelmatig vast 283

taak wordt afgedrukt op verkeerd papier 272
 taak wordt afgedrukt vanuit verkeerde lade 272
 taken in wacht worden niet afgedrukt 271
 taken worden niet afgedrukt 270
 vastgelopen pagina wordt niet opnieuw afgedrukt 285
 verkeerde tekens worden afgedrukt 272
 problemen oplossen, afdrukkwaliteit
 afdruk is te donker 96 292
 afdruk is te licht 291
 effen witte strepen 290
 effen zwarte strepen 290
 grijze achtergrond 287
 horizontale strepen 294
 lage kwaliteit
 transparantafdruk 296
 lege pagina's 286
 lichte tonervergen of schaduwen op de achtergrond 295
 onregelmatigheden in afdruk 289
 onvolledige afbeeldingen 287
 scheve afdruk 290
 tekens hebben gekartelde randen 286
 testpagina's voor afdrukkwaliteit 285
 toner laat los 295
 tonervlekjes 296
 verschillen in afdrukdichtheid 296
 verticale strepen 293
 volledig gekleurde pagina's 293
 zwevende afbeeldingen 287
 problemen oplossen, display
 display geeft alleen ruitjes weer 256
 display is leeg 256
 problemen oplossen, faxen
 blokkeren van ongewenste faxen 144
 kan geen faxen verzenden of ontvangen 278
 kan wel faxen ontvangen, maar niet verzenden 281
 kan wel faxen verzenden, maar niet ontvangen 280
 nummerweergave werkt niet 278

ontvangen fax heeft een slechte afdrukkwaliteit 281
 problemen oplossen, kopiëren documenten of foto's worden gedeeltelijk gekopieerd 275
 klep scannereenheid sluit niet 274
 kopieerfunctie reageert niet 273
 slechte kwaliteit van gescande afbeeldingen 277
 slechte kwaliteit van kopieën 274
 problemen oplossen, papierinvoer
 bericht blijft staan nadat storing is verholpen 284
 problemen oplossen, printeropties
 flash-geheugenkaart 283
 geheugenkaart 283
 Internal Solutions Port 283
 laders 282
 optie functioneert niet 282
 papierladen 284
 vaste schijf met adapter 283
 problemen oplossen, scannen documenten of foto's worden gedeeltelijk gescand 277
 kan niet vanaf een computer scannen 278
 klep scannereenheid sluit niet 274
 scannen duurt te lang of de computer loopt vast tijdens scannen 276
 scannen mislukt 276
 Profiler voor het stuurprogramma 93

R

rapporten
 bekijken 240
 recycling
 Dell-producten 237
 reinigen
 ADF-scheidingsrollen 229
 buitenkant van de printer 228
 glasplaat 228
 Reports (Rapporten), menu 166, 169
 resolutie, fax
 wijzigen 143
 Restore Held Jobs? (Wachttaken herstellen?) 262
 richtlijnen
 briefhoofd 96
 transparanten 96

S

Scandocument te lang 267
 scankwaliteit verbeteren 157
 scannen
 kopiëren via 104
 scannen naar een computer 154
 opties 155, 156, 157
 verbeteren, scankwaliteit 157
 scannen naar een flash-station 155
 scannen naar een FTP-adres met behulp van het adresboek 150
 met behulp van snelkoppelingsnummers 150
 snelkoppelingen maken met de computer 150
 snelkoppelingen maken met het aanraakscherm 151
 verbeteren, FTP-kwaliteit 153
 via het toetsenblok 149
 scannen, problemen oplossen documenten of foto's worden gedeeltelijk gescand 277
 kan niet vanaf een computer scannen 278
 klep scannereenheid sluit niet 274
 scannen duurt te lang of de computer loopt vast tijdens scannen 276
 scannen mislukt 276
 scanner
 Automatische documentinvoer (ADI) 21
 behouden 230
 functies 20
 glasplaat 21
 Scanprofielopties 155, 156, 157
 Schijf corrupt 258
 serieel afdrukken
 instellen 67
 seriële poort 67
 Settings (Instellingen), menu 183
 Sluit klep of plaats cartridge 258
 Sluit voorklep 258
 SMTP-server is niet ingesteld.
 Raadpleeg de systeembeheerder. 258
 snelkoppelingen maken
 e-mail 119
 faxbestemming 140, 141
 FTP-bestemming 150, 151

software
 hulpprogramma voor
 printermeldingen 93
 Profiler voor het
 stuurprogramma 93
 Statusbeheerprogramma 93
 Sommige wachttaken zijn niet
 teruggezet 259
 sorteren 108
 Spaarstand
 aanpassen 71
 standaarduitvoerlade
 licht 72
 Standard Network
 (Standaardnetwerk), menu 168
 status van supplies
 controleren 231
 Statusbeheerprogramma 93
 Stille modus 73
 storingen verhelpen
 200-201 243
 202 245
 231 246
 233 247
 234 248
 235 248
 240-249 249
 250 249
 251 250
 290-294 252
 Substitute Size (Ander formaat),
 menu 160
 supplies
 opslag 231
 status van 231
 zuinig omgaan 69
 systeemkaart
 toegang 29

T
 taak annuleren
 vanuit Windows 102
 via het bedieningspaneel van de
 printer 102
 via Macintosh 102
 testpagina's voor afdrukkwaliteit
 afdrukken 101
 tips
 briefhoofd 96
 enveloppen 96
 etiketten, papier 97
 karton 97

tonercartridge
 vervangen 233
 transparanten
 maken 105
 papier plaatsen 80
 tips voor gebruik 96

U
 Universal Setup (Universal-
 instelling), menu 166
 Universeel papierformaat
 instelling 75
 universeellader
 papier plaatsen 80
 USB-poort 50

V
 van
 configuraties 17
 locatie selecteren 19
 minimale installatieruimte 19
 modellen 17
 verplaatsen 237
 vervoeren 238
 vaste schijf met adapter
 problemen oplossen 283
 vaste schijf van printer
 installeren 41
 veiligheidsinformatie 14, 15
 vergroten, kopie 107
 verkleinen, kopie 107
 verplaatsen van printer 237
 vertrouwelijke afdruktaken 98
 afdrukken vanaf de Macintosh-
 computer 99
 afdrukken via Windows 98
 Vervang <invoerbron> door
 <formaat> 257
 Vervang <invoerbron> door <soort>
 <formaat> 257
 vervangen
 fotoconductor 234
 tonercartridge 233
 Verwijder papier uit
 uitvoerlade 262
 Vul <invoerbron> met <Aangepaste
 tekenreeks> 260
 Vul <invoerbron> met
 <formaat> 260
 Vul <invoerbron> met <Naam
 aangepaste soort> 260

Vul <invoerbron> met <soort>
 <formaat> 260
 Vul handmatige invoer met
 <Aangepaste tekenreeks> 261
 Vul handmatige invoer met
 <formaat> 261
 Vul handmatige invoer met <Naam
 aangepaste soort> 261
 Vul handmatige invoer met <soort>
 <formaat> 261

W
 wachtstandtaken 98
 afdrukken vanaf de Macintosh-
 computer 99
 afdrukken via Windows 98
 Website
 zoeken 16
 Wijzig <invoerbron> in <Aangepaste
 reeks> 257
 Wijzig <invoerbron> in <Aangepaste
 soortnaam> 256
 Windows
 installatie draadloos netwerk 55

X
 XPS, menu 221

Z
 zoeken
 informatie 16
 publicaties 16
 Website 16
 zuinig omgaan met supplies 69